



ONLINE-KATALOG



INFO

Vom Print-Katalog abweichend, da stets aktuell.
(Produktänderungen vorbehalten)

**UNSER
SORTIMENT
2022**



RUBRIKEN

SICHERHEIT, PANNENHILFE UND MARDERSCHUTZ

INNENAUSSTATTUNG

AUSSENAUSSTATTUNG / RADBLENDEN

SEILWINDEN, ANHÄNGER- & TRANSPORTZUBEHÖR

AUTOELEKTRIK UND ELEKTROGERÄTE

ANTENNEN- & HANDYZUBEHÖR

WERKZEUG UND WERKSTATTAUSTRÜSTUNG

AUTOPFLEGE UND CHEMIEPRODUKTE

WINTERARTIKEL

VERKAUFSFÖRDERUNG



WIR FÜR SIE

Telefonisch / per Fax

Auftragsannahme	+49 55 33 9705-66
Telefax	+49 55 33 9705-55
Buchhaltung	+49 55 33 9705-22
Zentrale	+49 55 33 9705-0
Qualitätssicherung	+49 55 33 9705-23

per Mail

bestellung@hp-autozubehoer.de
bu@hp-autozubehoer.de
info@hp-autozubehoer.de
qs@hp-autozubehoer.de

Geschäftsführung

Claudia Pfefferkorn
Leitung Einkauf

c.pfefferkorn@hp-autozubehoer.de

Gabriele Pfefferkorn
Leitung Verkauf

pfefferkorn@hp-autozubehoer.de

Wir haben Zeit für Sie!

Montag – Donnerstag	8.00 – 13.00 Uhr und 13.30 - 17.15 Uhr
Freitag	8.00 – 14.15 Uhr

Hausanschrift

HP-Autozubehör
Hans Pfefferkorn Vertriebsgesellschaft mbH
Hamelner Str. 53 / An der B83
D-37619 Bodenwerder



WIE ALLES BEGANN...

HP-Autozubehör besteht bereits in der dritten Generation erfolgreich am Markt und betreut Kunden auch über die Grenzen Deutschlands hinaus. Was 1925 mit der Vertretung der Auto-Union begann ist zu einer namhaften und hochwertigen Eigenmarke gereift. Vor 95 Jahren legte Hans Pfefferkorn den Grundstein für unsere heutige Qualität und Leistungsfähigkeit.

2020 feiern wir Jubiläum: fast ein Jahrhundert unserer Firma

An dieser Stelle möchten wir uns bei Ihnen bedanken. Ohne unsere Kunden, Partner und engagierte Mitarbeiter wären wir nicht da, wo wir heute sind.

Vielen Dank für Ihr Vertrauen in uns und unsere Produkte!
Wir freuen uns auf viele weitere Jahre der Zusammenarbeit.

MEILENSTEINE 1925 - 2020

1952

Dem neuen Trend der Motorisierung folgend, übernahm Hans Pfefferkorn die italienische Generalvertretung von Motorrollerzubehör der Marke Ulma. HP ist Aussteller auf der IAA, Frankfurt.



1961

Firmensitzverlegung nach Bodenwerder. Die Auslieferung und Lagerung erfolgt auf einer Firmenfläche von 10.000 m².



1925

Gründung der Firma durch Hans Pfefferkorn in Dortmund, als Vertretung der Auto-Union. Später wurde mit Autoersatzteilen, speziell DKW gehandelt.

1958

Exklusiver Vertriebspartner WASO-Sicherheitsschlösser, Schweden.

1963

Übernahme der Firma durch Hans-Udo Pfefferkorn. In den folgenden Jahren wurde unter dem Logo  eine eigene Marke mit Zubehörartikeln am Markt platziert. Der Vertrieb erfolgte durch ein deutschlandweites Vertreternetz. Exklusiver Vertriebspartner Ferrero Sport-Lenkräder, STAT Auspuffanlagen und Bimbo Racer.



1999

Übergabe der Firma an die Töchter Claudia und Gabriele Pfefferkorn. Hans-Udo Pfefferkorn bleibt weiterhin in der Geschäftsleitung.



2015

90-jähriges Firmenjubiläum

2017

Relaunch der Verpackung



2020

95-jähriges Firmenjubiläum



UNTERNEHMEN MIT GESCHICHTE

Seit unserer Firmengründung im Jahr 1925 ist der Autozubehörfachhandel komplexer geworden.

Eine Herausforderung, der wir uns immer wieder gern stellen.

Dabei ist nicht nur ein umfassendes Sortiment, ein hohes Qualitätsbewusstsein und moderne Logistik gefragt, sondern auch unser kundennaher Service.

Unser Vertriebsteam ist stets auf einen Besuch bei Ihnen vorbereitet und berät Sie jederzeit gern.

Dieses positive Zusammenspiel zwischen uns als Lieferant für den Autoteile Groß- und Fachhandel und unseren Partnern bestätigt uns seit Jahren in unserer Arbeit.

Wir sind ein Unternehmen mit Geschichte und gestalten diese im Bereich Autozubehör durch stetige Neuerungen weiterhin mit. So wurde unser Sortiment Ende 2019 um eine neue Premium

Produktlinie erweitert –
HP DRUCKLUFTWERKZEUGE in
Werkstattqualität.



Imagefilm



95 JAHRE
HP
AUTOZUBEHÖR



1925

UNSERE PRODUKTE IM WANDEL DER ZEIT



UNSERE STÄRKEN FÜR IHREN ERFOLG

In vergangenen Zeiten galt das Automobil nur als reines Fortbewegungsmittel. Diese Ansichten sowie die Ausstattung der Fahrzeuge haben sich inzwischen grundlegend geändert. Seit 1925 erkennen wir die Bedürfnisse unserer Kunden und stellen die entsprechenden Produkte bereit. Von Smartphonezubehör, Powerpack mit leistungsstarker Technologie oder Druckluftwerkzeuge in Werkstattqualität – unser Sortiment geht mit der Zeit und wird den Trends der Branche folgend stets erweitert.



95 JAHRE HP AUTOZUBEHÖR



UNSERE PRODUKTE IM WANDEL DER ZEIT



ZUKUNFT GESTALTEN & GESCHICHTE SCHREIBEN

Unsere Produkte haben sich mit der Zeit gewandelt. Gleiches gilt für die Verpackungen, die seit 2016 eine Komplettüberarbeitung erfahren. Das alles in Eigenregie. Auch das Design unseres Printkataloges ist moderner geworden. Die schwarz-weißen Einzelseiten im Ringbuch sind Geschichte. Heute blättern unsere Kunden auf rund 300 glänzenden Digitaldruckseiten durch unser Sortiment. Der Fortschritt geht weiter und die Zukunft wird digital. Wir sind dabei und nehmen Sie mit.



**KOMPETENZ
MACHT DEN
UNTERSCHIED**



VERTRIEBSTEAM

Unser Vertriebsteam zeichnet sich durch langjährige Erfahrung aus, berät Sie kompetent in allen Fragen und agiert immer am Puls des Marktes – ein entscheidender Baustein zum Unternehmenserfolg. Neben der Präsenz bei unseren Kunden sind wir auch auf den wichtigsten Messen der Branche vertreten. Vereinbaren Sie einen Termin mit uns, wir freuen uns auf spannende neue Herausforderungen und natürlich auf Sie - neue Kunden und die, die es noch werden möchten.



PLZ 01-09,1,2,30,31,36-39 und 98 +99

Danny Herzberg

herzberg@hp-autozubehoer.de

Mobil +49 174 9253857



PLZ 4+5, 32-35

Frank Obermeier

obermeier@hp-autozubehoer.de

Mobil +49 172 2712892



PLZ 80-89, 90-97 & Österreich

Engelbert Schamböck

schamboeck@hp-autozubehoer.de

Mobil +49 162 4678888



PLZ 54-56, 6, 7 und Luxemburg

Marco Genz

genz@hp-autozubehoer.de

Mobil +49 151 53426411

UMFASSENDES SORTIMENT



STARKE MARKEN BEI HP

Unser Sortiment umfasst weit über 1.000 Artikel, womit wir viele Kunden über die nationalen Grenzen hinweg beliefern.

Unser Ziel ist ein attraktives Angebot an qualitativ hochwertigen Produkten mit den entsprechenden Prüfzeichen anzubieten. Unsere Produkte sind REACH, PAHs und RoHS konform.

Kundenwünsche bedienen wir aus unserem Zentrallager mit einer Grundfläche von über 10.000 qm² und bringen die Bestellungen mit zuverlässigen Partnern auf den Weg.

Neben der Eigenmarke HP führen wir weitere starke Marken namhafter Hersteller. Sie vermissen ein Produkt? Sprechen Sie uns gern an.



**PRODUKTE,
DIE FÜR SICH
SPRECHEN**



HP PRODUKT-VIDEOS



Unsere mediale Präsenz wächst stetig. Der stärkste Fürsprecher für unser Sortiment sind die Produkte selbst.

Um Ihnen unsere Artikel mit all ihren Eigenschaften, Funktionen und Besonderheiten bildlich noch näher zu bringen, bauen wir den Einsatz von kurzen Produktvideos aus. Auch wenn Sie den Artikel nicht selbst in den Händen halten, so wird Ihnen das Anwendungsgebiet durch kurze Erklärungen greifbarer. Offene Fragen werden umgehend beantwortet, weil Sie das Produkt in Aktion erleben.

Ob auf unserem YouTube-Kanal oder per Videolink mittels QR-Code auf der Verpackung, freuen Sie sich auf viele weitere Produktvideos.

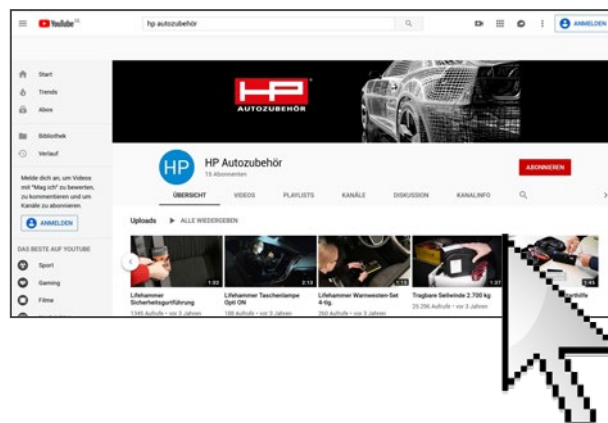

UNSER SERVICE FÜR SIE IM WEB



Newsletter - Immer auf dem Laufenden



Mit dem Newsletter halten wir unsere Partner automatisch auf dem Laufenden.

Von der Präsentation neuer Produkte bis zu wichtigen Informationen - so bekommen Sie als HP-Händler alle Neuigkeiten zu unserem Sortiment.

Sie haben Interesse zukünftig unseren Newsletter zu erhalten? Dann senden Sie uns eine E-Mail und schon erreicht Sie das kommende Mailing.

Händlerverzeichnis

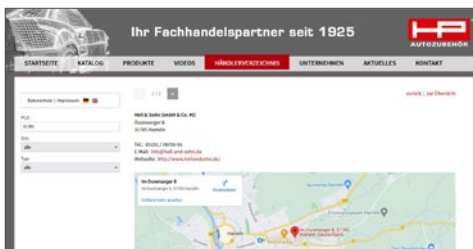

Komfortabler geht es fast nicht. Sie geben die PLZ und/oder den Ort ein, entscheiden sich, ob Sie im Fachhandel oder im Online-Shop suchen möchten und schon werden Ihnen die entsprechenden Suchergebnisse angezeigt.

Mit einem Klick auf den Infobutton erhalten Sie beim Fachhandel die Kontaktdaten und die Verbindung über google maps.

Sie sind HP-Händler und noch nicht aufgeführt? Sprechen Sie uns an!

Zugang zur Lagerbestandsdatei

Verfügbarkeit



Als HP-Händler möchten Sie wissen, ob wir den gewünschten Artikel auf Lager haben?

Mit einem Online-Zugang können Sie schnell und unkompliziert die Verfügbarkeit abfragen. Unsere Lagerbestandsdatei wird wöchentlich aktualisiert und steht Ihnen in drei Dateiformaten (pdf, csv, xls) zur Verfügung.

Schreiben Sie uns eine E-Mail mit der Bitte um Ihre individuellen Zugangsdaten. Diese erhalten Sie als Antwort auf Ihre Nachricht.

Social Media



Mit unserer Präsenz auf Instagram & Facebook können Sie sich nicht nur über unser Unternehmen informieren, sondern sich gezielt mit uns verbinden. Klicken Sie „Gefällt mir“ und werden Sie Teil unseres virtuellen Netzwerkes. Ob Likes, Kommentare oder Inhalte teilen, zeigen Sie auch Ihren Kunden, was es Neues bei uns gibt.



Unsere Produkte bei DVSE



Als offizielles Mitglied des TOPMOTIVE Datapools sind wir Teil der weltweit wichtigsten Plattform DVSE für standardisierte Katalogdaten und Teileinformationen.

Unsere Artikel stehen mit einer ausführlichen Beschreibung und der Produktabbildung in über 700 Informationssystemen weltweit zur Verfügung.

Höchste Datenqualität, erfolgreiche Datendistribution und optimale Verkaufschancen sind Vorteile, welche sich durch den Anschluss an diesen Datapool ergeben.

HP YouTube-Channel mit Produktvideos



Sie möchten sich über die Funktionsweise unserer Produkte informieren und nicht nur die Bedienungsanleitung lesen? Auf unserem YouTube-Kanal zeigen wir Ihnen unsere Artikel in der Anwendung. Die kurzen Videos erklären mit Untertiteln, welche Eigenschaften und Innovationen das Produkt bietet.

Sie finden einen QR-Code auf der Verpackung unserer Artikel? Auch dahinter verbirgt sich ein Video-Link mit weiteren Produktdetails. Scannen Sie den QR-Code mit Ihrem Smartphone und erfahren Sie mehr.

www.hp-autozubehoer.de



Wir beliefern den Automobil-Handel mit einem umfangreichen Produktsortiment der Autozubehörbranche - das seit 1925.

Auf unserer Homepage www.hp-autozubehoer.de können Sie unser Sortiment über den Online-Katalog einsehen.

Unser Händlerverzeichnis mit Postleitzahlen-Suchfunktion und Google-Maps zeigt Ihnen, wo Sie unsere Produkte im Fachhandel beziehen können. Zudem finden Sie Zuordnungslisten für nicht universell passende Artikel wie z.B. Sitzbezüge, Fußmatten oder Garagen.

In der Rubrik „Aktuelles“ erfahren Sie alle HP-Neuigkeiten und unter dem Punkt „Unternehmen“ finden Sie Ihren gewünschten Ansprechpartner, wenn Sie persönlich mit uns Kontakt aufnehmen möchten.

HP ARTIKEL IN 700 DATEN- SYSTEMEN WELTWEIT

Qualitativ hochwertige Produkte in einem optimalen Preis-Leistungs-verhältnis. Unser unkomplizierter Service garantiert Ihnen optimale Unterstützung auf der Suche nach dem passenden Autozubehör.

HP-Autozubehör ist seit mehreren Jahren offizieller Datenlieferant der DVSE. Als Mitglied des TOPMOTIVE Datapools sind wir Teil der weltweit wichtigsten Plattform für standardisierte Katalogdaten und Teileinformationen.

Unsere Daten stehen in über 700 Informationssystemen weltweit zur Verfügung. So navigieren sich viele Großhändler und KFZ Werkstätten schnell und zielsicher durch unser Sortiment.

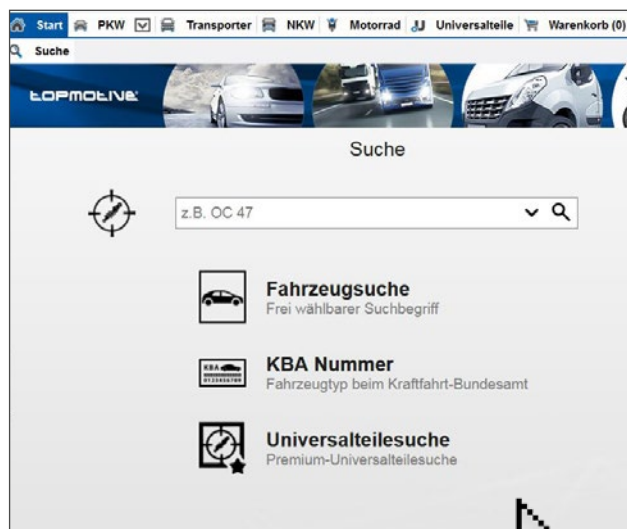

HP AUF EINEN „KLICK“...



SICHERHEIT, PANNENHILFE UND MARDERSCHUTZ



BESTELHOTLINE +49 (0)55 33/97 05-0



MARDERABWEHR

Marderschutz Wellrohr marten safety corrugated pipe



Art.Nr. 10100



Geschlitztes Kunststoffrohr mit einem Durchmesser von 10 mm Innen/ 14 mm Außen, das über KFZ-Zündkabel, Gummi- oder Kunststoffleitungen gezogen wird. Länge 200 cm
Farbe schwarz

Inhalt 1 Stück
VE 12 / 48
Verpackung SB

Gewicht 0,10 kg
EAN 4007928101006

Anti Marder Stäbchen anti marten sticks



Art.Nr. 10217



Anti Marder Stäbchen für einen sicheren Schutz vor Marderverbiss im Motorraum. Verbreitet einen mardervertreibenden Geruch. Mit Halterung zur Klebefestigung. Wirkungsdauer ca. 8 Monate
Inhalt 10 Stäbchen + 1 Halter

Inhalt 10 Stück = Set
VE 10 / 180
Verpackung SB

Gewicht 0,05 kg
EAN 4007928102171

Anti Marder Spray anti-marten spray



Art.Nr. 10218



Schützt zuverlässig vor Marderverbiss durch Duftstoffe, die einen mardervertreibenden Geruch verbreiten. Universell einsetzbar im Auto, Haus, Garten oder Carport. Ideal zur Unterstützung anderer Marderabwehrprodukte. Die Entwicklung erfolgte unter tierärztlicher Aufsicht und ist frei von Giften!
Füllung 400 ml

Inhalt 1 Stück
VE 12
Verpackung Dose

Gewicht 0,34 kg
EAN 4007928102188

Anti Mardergitter anti marten lattice



Art.Nr. 10108



Die tragbare, absolut giftfreie Marderabwehr. Marder haben empfindliche Pfoten - einfach mit dem Auto auf das Mardergitter fahren, so dass dieses unter dem Motorraum liegt. Der Marder wird, gegen seine Natur, nicht auf das Gitter gehen. Keine aufwendige Installation, einfach aufrollen, kein Stromverbrauch, ohne Giftstoffe, leicht und rostfrei.
Material PE-HD Kunststoff
Abmessungen 190 x 150 cm

Inhalt 1 Stück
VE 15 / 120
Verpackung Rolle

Gewicht 0,82 kg
EAN 4007928101082

Marderabwehr Mobil
marten stop mobil**Batteriebetrieben****Art.Nr. 10101**

Schützt vor **Mardern, Tauben, Möwen und Fledermäusen**. Ideal für den Einsatz in Carport, Garage oder Dachboden, weil stromunabhängig zu nutzen! Mit einem piezo elektrischen Schallwandler. EIN-AUS Schalter und Lautstärke 1 + 2. Klippbefestigung. **Batteriebetrieben** mit 1 x AA Batterie - nicht enthalten. Sofort startklar, kein Stromanschluss und keinerlei Montage erforderlich.

Frequenz 4-8 kHz - Schalldruck 78 dB
Wirkungsradius 40 m
Abmessungen 6 x 4 x 2 cm

Inhalt 1 Stück
VE 10 / 40
Verpackung SB

Gewicht 0,06 kg
EAN 4007928101013

Marderabwehr Mobil
marten/cat stop**Batteriebetrieben****Art.Nr. 10097**

Wirksamer und dauerhafter Schutz vor **Katzen, Mäusen und Marderverbiss** z.B. an Kühlschläuchen, Zündkabeln, Bremsleitungen sowie anderen Komponenten im Motorraum. Mit Vibrationssensor, ON/OFF Vibrationssensor schont die Batterien.

Der Marder-, Katzen- und Mäuse-Vertreiber Mobil hält mit ultrahohen Intervall-Tönen die beißwütigen Plagegeister fern von Auto, Haus, Garage, Scheune, Dachboden oder Gartenlaube. Die integrierte Intervallschaltung von 50 Sekunden verhindert, dass sich die Tiere an den Ton gewöhnen.

Batteriebetrieben mit 6 x AAA Batterien - nicht enthalten. Sofort startklar, kein Stromanschluss und keinerlei Montage erforderlich.

Frequenz 23 kHz - Schalldruck ca. 80 dB
LED Funktionskontrolle - Wirkungsradius 40 m
IP54 Schutzklasse
Abmessungen 7 x 12 x 3,5 cm

Inhalt 1 Stück
VE 10
Verpackung SB

Gewicht 0,17 kg
EAN 4007928100979

Ultraschall Marder- und Katzenabwehr
marten/cat stop**Art.Nr. 10104**

Schützt Ihr Fahrzeug vor Mardern, durch elektronisch erzeugte akustische Schwingungen. Ein piezoelektrischer Schallwandler wirkt mit einer Frequenz von 12 kHz, in Intervallen von 15 Sekunden. Die Marder meiden diesen Frequenzbereich, Menschen werden nicht beeinflusst. Einfache Montage, da fertig verkabelt. Montage mittels Schrauben, Kabelbinder oder im Klebverfahren. 12V-Anschluss

Frequenz 12-23 kHz - Schalldruck ca. 80 dB
LED-Funktionskontrolle - Wirkungsradius 5 m
Stromverbrauch 0,1 Watt/Std. (7 mA)
IP54 Schutzklasse
Abmessungen 8,5 x 5,3 x 2,3 cm

Inhalt 1 Stück
VE 10 / 40
Verpackung SB

Gewicht 0,13 kg
EAN 4007928101044

Hochspannungsmarderabwehr marten stop



mit 6 Hochspannungsplättchen

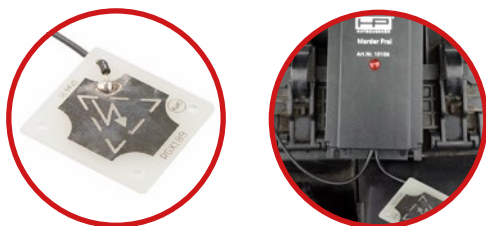

Art.Nr. 10106

Schützt Ihr Fahrzeug doppelt vor Mardern, mittels Hochspannung und ultrahohen Tönen. Hochspannungsimpulse von 300 - 700V über 6 Hochspannungsplättchen, 4 x 4 cm vernickelt, verteilt an zwei 350 cm langen Kabeln, in Kombination mit ultrahohen Pfeiftönen. Die Plättchen werden an gefährdeten Stellen im Motorraum verteilt. Ein piezo elektrischer Schallwandler wirkt mit einer Frequenz von 12 kHz im Intervall von je 22 sec. Die Marder meiden diesen Frequenzbereich. Menschen und Haustiere werden nicht beeinflusst. Einbaufertig verkabelt. 12V-Anschluss.

Der Einbau muss durch eine Fachwerkstatt vorgenommen werden!

Frequenz ca. 12 kHz - Schalldruck ca. 85 dB
LED-Funktionskontrolle - Wirkungsradius 5 m
Stromverbrauch 0,24 Watt/Std. (20 mA)
Abmessungen 10,5 x 6,5 x 3,2 cm

Inhalt 1 Stück
VE 10 / 40
Verpackung SB

Gewicht 0,23 kg
EAN 4007928101068

Hochspannungsmarder-/Katzenabwehr marten/cat stop



akustisches Signal
und LED-Blitz



Art.Nr. 10098

Dieses spritzwassergeschützte Gerät vertreibt Marder, Katzen und Mäuse wirksam dank 3-fach innovativer Technik mittels einem **akustischem Signal** (moderne 12-24 kHz-Frequenz im Intervall), hoch effektive Hochspannung und hellem, **blendenden LED-Licht**. Die Kontaktplatten werden im Motorraum verteilt angebracht. Die Kontaktgitter sind 2-polig (+/-), so dass der Marder bei Berührung, unabhängig von dem Umfeld, einen schmerzhaften aber nicht tödlichen elektrischen Schlag erhält. Die beiden Pole sind entscheidend, da in neuen Fahrzeugen oft Kunststoff und nicht leitfähige Materialien verbaut werden. Einbaufertig verkabelt. 12V-Anschluss.

Der Einbau muss durch eine Fachwerkstatt vorgenommen werden!

Frequenz 12-24 kHz - Schalldruck ca. 85 dB
LED Lichtblitz - Wirkungsradius 5 m
Stromverbrauch 0,1 Watt/Std. (7 mA) - IP54 Schutzklasse
Abmessungen 12 x 7 x 2,8 cm / Kontaktplatten 6 x 8 cm

Inhalt 1 Stück
VE 10
Verpackung SB

Gewicht 0,33 kg
EAN 4007928100986

Thekendisplay Marderabwehr marten stop display



Art.Nr. 10095



Marderabwehr im Thekendisplay.

Bestückung

4 x Art.Nr. 10218 Anti-Marder-Spray 400ml
4 x Art.Nr. 10217 Anti-Marder-Stäbchen
2 x Art.Nr. 10101 Marder-Stop Batteriebetrieben
1 x Art.Nr. 10106 Marderabwehr Hochspannung
1 x Art.Nr. 10097 Marder/Katzenabwehr Batteriebetrieben
2 x Art.Nr. 10104 Marder/Katzenabwehr mit Ultraschall

Inhalt 14 Stück = Display
VE 1
Verpackung Display

Gewicht 2,56 kg
EAN 4007928100955

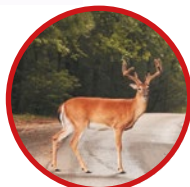
Wildwarner Set
animal warning set**Art.Nr. 10888**

Schützt Mensch und Tier!
Ab ca. 50 km/h geben die Wildwarner Hochfrequenz-Schallwellen zwischen 16.000 - 20.000 Hz ab, die das Wild vertreiben.
Ausstrahlung bis 400 Meter in Fahrtrichtung.
Selbstklebende Befestigung an der Fahrzeugvorderseite.
Material Kunststoff
Schwarz

Inhalt 2 Stück = Set
VE 12 / 240
Verpackung SB

Gewicht 0,03 kg
EAN 4007928108883

Wildwarner Set Clip
Animal warning

**Signalgeber mit
seperaten Klebefüßen**

**Art.Nr. 10889**

Schützt Mensch und Tier - vertreibt Wildtiere ab 50 km/h durch Hochfrequenzgeräusch am PKW, LKW, Bus, Motorrad usw.
Die Signalgeber sind fest in die Klebefüße eingeschoben, können aber mühelos abgenommen werden. Die Klebefüße verbleiben dann fest am Fahrzeug.
Befestigung Selbstklebend
Material ABS Kunststoff
Abmessungen 60 x 28 x 28 mm
Standfläche (für die Klebepads) 2 x je ca. 34 x 24 mm

Inhalt 2 Stück = Set
VE 12 / 240
Verpackung SB

Gewicht 0,038 kg
EAN 4007928108890

Wildwarner Set Clear
Animal warning

**Befestigung
Selbstklebend**

**Art.Nr. 10890**

Schützt Mensch und Tier - vertreibt Wildtiere ab 50 km/h durch Hochfrequenzgeräusch am PKW, LKW, Bus, Motorrad usw.
Befestigung Selbstklebend
Material PS Kunststoff
Farbe Transparent
Abmessungen 50 x 40 x 20 mm

Inhalt 2 Stück = Set
VE 12 / 240
Verpackung SB

Gewicht 0,037 kg
EAN 4007928108906



HV-MARD MADE IN GERMANY

Optimaler Schutz vor Marderbiss durch mehrfache Störung



HV-MARD gibt es bereits seit über 30 Jahren und inzwischen sind Zigtausend Marderabwehr-Geräte gekauft worden. In diesen 30 Jahren stand die konstante Weiterentwicklung der HV-MARD Produkte sowie Innovationen stets im Fokus.

HV-MARD ist Experte im Bereich Hochspannungs-Marderabwehrgeräte, welche nach dem Weidezaunprinzip funktionieren. Als Technologieführer zeichnet das Unternehmen aus, dass sie bei weitem die höchste Ausgangsspannung (1.500 V) liefern. Gleichzeitig bieten sie aufgrund des sehr geringen Stromverbrauchs auch das batterieschonendste Gerät an.

Schäden bei durchschnittlich 150-300 €

Diesen Schaden zahlt überwiegend der Autobesitzer, da die Selbstbeteiligung bei Versicherungen in der Regel 150-300 € ist, sofern die Versicherung überhaupt Schäden zahlt. Immer mehr Versicherungen kündigen die Verträge nach mehrfachen Marderschäden. Die möglichen viel gefährlicheren und teuren Folgeschäden wie Katalysator-Defekt, Motorschaden, Achsgelenkverschleiß etc. sind gar nicht versichert.

Marderbiss kommt das ganze Jahr vor

Hochsaison sind die Monate April – Juli und Oktober – Dezember. Alle Autofabrikate sind unterschiedlich betroffen. Laufend den Standort wechselnde Fahrzeug sind stark gefährdet. Große regionale Unterschiede sind nicht mehr vorhanden. Marder beißen auf dem Land wie in der Stadt zwischen Berchtesgaden und Flensburg. Die Reparaturen der Verbisschäden werden immer teurer, da oft das auswechseln eines beschädigten Kühlerschlauches oder Kabelbaumes durch die engen verbauten Motorräume sehr hohe Arbeitszeitkosten verursacht.



HV-MARD PKW HS + Ultraschall HV-MARD car HS + ultrasound



Art.Nr. 1101000

Mit dem HV-MARD Marderabwehr-System können die Kontaktsensoren an den gefährdeten Stellen montiert werden und damit ist ein maximaler Schutz entsprechend der Form des zu blockierenden Raumes passgenau garantiert. Diese Eigenschaft ist der alles entscheidende Punkt, denn nur eine weitgehende Blockade der Bewegungsbereiche bietet wirklichen Schutz. Der Spannungswert von 1.500V ist ein wirksamer Schutz nach dem Weidezaunprinzip. Das zusätzlich enthaltene Ultraschall-System sorgt weiterhin dafür, dass Marder, Katzen, Vögel, Ratten und andere Nager durch hochfrequente Ultraschalltöne, die für sie sehr unangenehm sind, ferngehalten werden. Menschen können diese Töne nicht wahrnehmen! Die Tonhöhe wird laufend moduliert, damit sich kein Gewöhnungseffekt einstellt. Das System dient auch zur Batterieüberwachung. Bei einer schwächer werdenden Batterie wechselt das Gerät zu einem leiseren Warnton in einer hörbaren Frequenz. Die Kleintiere werden vertrieben und es entstehen keine Schäden an PKW's, Maschinen oder in Garagen. Es werden somit nachhaltig auch Verunreinigungen durch Pfotenabdrücke, Vogelkot und Marderschäden verhindert. Montage durch Anschluss direkt an KFZ-Batterie.

Technische Daten

- Betriebsspannung $U_b = 12 \text{ V/DC}$
- Stromaufnahme $I = 5 \text{ mA}$
- Frequenzbereich 22-40 kHz
- Periodendauer ca. 4 Sekunden
- Schalldruck max. 120 dB
- Schutzgrad Platine IP65
- großer Frequenzbereich (22 – 40 kHz) bei 120 dB
- funktentstört nach EN 61000
- LED-Blitz
- wartungsfrei, korrosionsfrei, chemiefrei und somit umweltfreundlich

Ausführung

- individuell wechselnde Ultraschalltöne
- Litzen in KFZ-Ausführung
- Schutz der bruchsicheren Platine vor Umwelteinflüssen durch Vollverguss-wassergeschützt

Lieferumfang

- Komplet-Set mit allem Zubehör
- Kabelschuhe und Schrauben zur schnellen Befestigung
- Montageanleitung

Inhalt 1 Stück

VE 1 / 30

Verpackung Karton

Gewicht 0,585 kg

EAN 4262405170023

HV-MARD PKW Hochspannung HV-MARD car high voltage



Art.Nr. 1301000

Erweiterungs-Set zu HV-Mard Marderabwehr.

Lieferumfang

- Erweiterungs-Set mit allem Zubehör
- Kabelschuhe und Schrauben zur schnellen Befestigung
- Montageanleitung

Inhalt 1 Stück

VE 1 / 30

Verpackung Karton

Gewicht 0,295 kg

EAN 4262405170061

HV-MARD PKW Hochspannung HV-MARD car high voltage



Art.Nr. 1102000

Mit dem HV-MARD Marderabwehr-System können die Kontaktsensoren an den gefährdeten Stellen montiert werden und damit ist ein maximalen Schutz entsprechend der Form des zu blockierenden Raumes passgenau garantiert. Diese Eigenschaft ist der alles entscheidende Punkt, denn nur eine weitgehende Blockade der Bewegungsbereiche bietet wirklichen Schutz. Der Spannungswert von 1.500V ist ein wirksamer Schutz nach dem Weidezaunprinzip. Montage durch Anschluss direkt an KFZ-Batterie.

Technische Daten

- für alle Antriebsarten Elektro, Hybrid, Verbrenner geeignet
- Betriebsspannung $U_b = 5,5 - 16,0 \text{ V/DC}$
- Stromaufnahme $I =$ durchschn. $0,25 \text{ mA}$
- Ausgang HV 1.500 VDC
- Schutzgrad IP67
- Temperaturbereich $-25/+85 \text{ Grad Celcius}$
- LED-Blitz
- Hochspannungskabel ca. 5 m
- wartungsfrei, korrosionsfrei, chemiefrei und somit umweltfreundlich

Ausführung

- mit High-Volt-Generierung, Anzeige über weiß blinkende LED
- mit Kurzschluss-Kennung, Anzeige über rote LED
- Litzen in KFZ-Ausführung
- Geräteschutz durch Vollverguss
- nach allen Seiten individuell montierbare Kontaktsensoren mit Draht

Lieferumfang

- Komplet-Set mit allem Zubehör
- Kabelschuhe und Schrauben zur schnellen Befestigung
- Montageanleitung

Inhalt 1 Stück

VE 1 / 30
Verpackung Karton

Gewicht $0,530 \text{ kg}$
EAN 4262405170016

RFID Schlüssel-Etui rfid key etui



Schützt vor Datenklau

Art.Nr. 10200

Schützt Ihren Keyless-Schlüssel vor Datenklau!

Mit Keyless GO Schlüsseln kann Ihr Fahrzeug elektronisch geöffnet und gestartet werden. Hacker können per Funk Ihre Schlüsseldaten ebenso kontaktlos und aus der Distanz (RFID/NFC) stehlen.

Sichern Sie diese Daten vor unbefugtem Zugriff und bewahren Sie Ihren Fahrzeugschlüssel in diesem Schutzetui auf. Abschirmung für RFID, NFC, Keyless, Funk-Chip zum Schutz gegen Datendiebstahl. Maximale Abschirmung des Funksignals durch Kombidämpfung mit Crystalloy®.

Abmessungen $12 \times 8 \times 0,4 \text{ cm}$

Inhalt 1 Stück

VE 12 / 144
Verpackung SB

Gewicht $0,05 \text{ kg}$
EAN 4007928102003

RFID Karten-Etui 5 Fächer
rfid protection

**Verhindert
unerlaubtes Auslesen**

Art.Nr. 10201

Schützt Ihre Kreditkarten sicher vor Datenklau! Verhindert das unerlaubte Auslesen und anschließenden Mißbrauch Ihrer Kreditkartendaten. Für Kredit- und EC-Karten, Personalausweis mit RFID Chip geeignet. Das Karten Etui verhindert jegliche Funk- und Datenverbindung. Maximale Abschirmung des Funksignals durch Kombidämpfung mit Crystalloy®. Abmessungen 12 x 8 x 0,4 cm

Inhalt 1 Stück
VE 12 / 144
Verpackung SB

Gewicht 0,05 kg
EAN 4007928102010

RFID Artikel im Display
rfid protection display**Art.Nr. 10202**

Unsere RFID-Artikel bieten Ihnen einen sicheren Schutz vor Datenklau und Entmagnetisierung!

Bestückung

6 x Art.Nr. 10200, RFID Schlüssel-Etui
6 x Art.Nr. 10201, RFID Karten-Etui

Inhalt 12 Stück = Display
VE 1
Verpackung Display

Gewicht 0,80 kg
EAN 4007928102027

led Sicherheitskegel faltbar
collapsible safety cone**Art.Nr. 10282****Nach EN 20471**

Platzsparend zusammenfaltbar zum Transport im Auto, mit Reflektorband und blinkender LED. Material Bezug Nylon, Standhöhe 39 cm - Höhe gefaltet 4 cm Abmessungen Grundplatte 25 x 25 cm Stromversorgung mit 2 x AAA Batterien - nicht enthalten.

Inhalt 1 Stück
VE 20
Verpackung Aufbewahrungstasche

Gewicht 0,51 kg
EAN 4007928102829

Rundumkennleuchte Orange 12/24V
revolving signal light orange

**Magnet-
und Saugfuß**

Art.Nr. 28278**ECE R65 geprüft**

Mit Magnetsockel (6 Magnete) und Gummisaugerbefestigung. H1/12V Glühlampe, zusätzliche 24V Glühlampe beiliegend, 2,50 m Spiralleitung mit Stecker für Zigaretten-Anzünder und KFZ-Normsteckdose. Abmessungen 14,5/20,5 x 14,2 cm ø

Privatpersonen ohne Sondergenehmigung dürfen diese Leuchte laut StVZO nicht führen!

Inhalt 1 Stück
VE 12
Verpackung Karton

Gewicht 0,88 kg
EAN 4007928282781

Art.Nr. 28378 Ersatzhaube

EAN 4007928283788

Kinder-Warnweste children safety vest



**Ideal für
den Schulweg**

Art.Nr. 10476

Nach EN ISO 20471:2013+A1:2016

Erhöht die Sichtbarkeit im Freien, auch auf dem Schulweg, beim Radfahren usw.! Farbe Fluoreszierendes Neongelb.

Material 100% Polyester mit zwei umlaufenden Reflexstreifen und Klettverschluss, für Körpergröße ca. 80 - 104 cm

Größe S

Maschinenwaschbar

Abmessungen 50 x 43 cm

Inhalt 1 Stück

VE 25 / 100

Verpackung SB

Gewicht 0,08 kg

EAN 4007928104762

Motor- und Fahrrad Warnweste Motor- and bicycle safety vest



eng anliegend!



Art.Nr. 10475

Reflektierende Weste mit Reißverschluss für mehr Sicherheit im Straßenverkehr. Die Weste ist aus Stretch-Material gefertigt und passt sich Ihrer Motorradjacke optimal an. Seitliche Stretcheinsätze verbessern die Passform zusätzlich. Mit je zwei Reflektor-Streifen vorn und hinten.

Material Polyester

Abmessungen 63 x 62 cm

Größe XL

Inhalt 1 Stück

VE 12 / 48

Verpackung SB

Gewicht 0,26 kg

EAN 4007928104755

Warnweste safety vest



EN ISO 20471:2013+A1:2016

Bitte beachten Sie die Mitnahmepflicht in vielen europäischen Ländern! Material 100% Polyester

Mit zwei umlaufenden Reflexstreifen und Klettverschluss

Größe XL

Art.Nr. 10472 Neongelb

Inhalt 1 Stück

VE 100 / 1.500

Verpackung SB

Gewicht 0,13 kg

EAN 4007928104724

Art.Nr. 10473 Orange

Inhalt 1 Stück

VE 100 / 1.500

Verpackung SB

Gewicht 0,13 kg

EAN 4007928104731

Lifehammer Ultra Warnwesten Set
lifehammer safety vest

**Platzierung unter der Fußmatte
& immer griffbereit!**

Art.Nr. 10474**Nach EN ISO 20471:2013**

Die vacuumverpackten, ultraflachen Warnwesten werden **unter die Fußmatte** gelegt und mit den selbstklebenden Klettverschlüssen befestigt. Dank dem High-Visibility-Label ist die Warnweste leicht zu finden und für jeden Passagier immer in greifbarer Nähe.
Größe XL

Inhalt 4 Stück = Set
VE 6
Verpackung SB

Gewicht 0,44 kg
EAN 8717306861984

Vignettenschaber
vignette scraper

**kein Ablösen
per Hand nötig**

Art.Nr. 18404

Der Vignettenschaber entfernt Vignetten und sonstige Klebetiketten auf Glasflächen. Klinge aus robustem Federmessing. Keine Kratz- oder Verletzungsgefahr. Niemals auf Lackoberflächen anwenden!

Inhalt 1 Stück
VE 20
Verpackung SB

Gewicht 0,02 kg
EAN 4007928184047

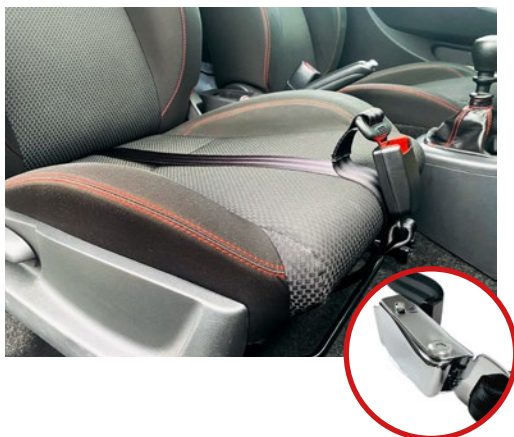
Sicherheitsgurt für Schwangere
Safety belt for pregnant women**Art.Nr. 10136****NEU**

Sicherheitsgurt für Schwangere oder bei großem Bauchumfang. Der spezielle Gurt sorgt dafür, dass der Sicherheitsgurt über den Oberschenkel sitzt, anstatt über dem Bauch. Vermeiden Sie Risiken während der Schwangerschaft bei Verkehrsunfällen, Notbremse usw. Auch ideal nach Bauch-Operationen wie Kaiserschnitt etc.

Universalgröße, individuell anpassbar, einfache und schnelle Montage.
E8 16R07/04

Inhalt 1 Stück
VE 20
Verpackung Karton

Gewicht 0,55 kg
EAN 4007928101365

Sicherheitsgurtführung
seat belt guide**Art.Nr. 19161****LIFE-HAMMER®****NEU**

Schützt den Hals z.B. für Kinder im Kindersitz. Vorhandene Gurte behalten ihre Funktion. Einmal installiert: Kein Abmontieren erforderlich. Einfache Montage ohne Werkzeug.

Hinweis: Es kann NUR für Fahrzeuge mit einer Hinterbank verwendet werden.

Inhalt 1 Stück
VE 1 / 12
Verpackung SB Karton

Gewicht 0,310 kg
EAN 8717306861960

ABSCHLEPPSTANGEN/-SEILE

Abschleppseil safety tow rope

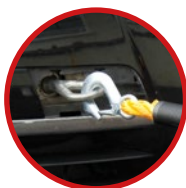

Art.Nr. 10293

Monofilament-Abschleppseil für KFZ mit einem zulässigen

Gesamtgewicht bis 2.500 kg

Befestigung Haken/Haken

Länge 400 cm

Inhalt 1 Stück

VE 10 / 490

Verpackung Aufbewahrungstasche

Gewicht 0,79 kg

EAN 4007928102935

Abschleppseil Sisal safety tow rope hemp



Art.Nr. 10283

Sisal-Abschleppseil für KFZ mit einem zulässigen

Gesamtgewicht bis 2.500 kg

Befestigung Schäkkel/Schäkkel

Länge 400 cm

Inhalt 1 Stück

VE 10 / 360

Verpackung Aufbewahrungstasche

Gewicht 1,12 kg

EAN 4007928102836

Abschleppseil Super Stretch safety tow rope



Art.Nr. 10292

Polypropylen-Abschleppseil für KFZ mit einem zulässigen

Gesamtgewicht bis 2.800 kg

Befestigung Haken/Haken

Länge 400 cm

Inhalt 1 Stück

VE 10 / 490

Verpackung Aufbewahrungstasche

Gewicht 0,73 kg

EAN 4007928102928

Abschleppseil Elastisch safety tow rope elastic



Art.Nr. 10296

Polypropylen-Abschleppseil für KFZ mit einem zulässigen

Gesamtgewicht bis 4.000 kg

Befestigung Schwerlasthaken/Haken

Länge 400 cm

Inhalt 1 Stück

VE 10 / 360

Verpackung Aufbewahrungstasche

Gewicht 1,20 kg

EAN 4007928102966

Abschleppseil safety tow rope

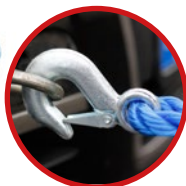

Art.Nr. 10294

Polypropylen-Abschleppseil für KFZ mit einem zulässigen

Gesamtgewicht bis 4.000 kg

Befestigung Schwerlasthaken/Haken

Länge 400 cm

Inhalt 1 Stück

VE 10 / 490

Verpackung Aufbewahrungstasche

Gewicht 0,97 kg

EAN 4007928102942

Abschleppseil
safety tow rope**Art.Nr. 10295**

Polypropylen-Abschleppseil für KFZ mit einem zulässigen
Gesamtgewicht bis 4.000 kg
Befestigung Schäkkel/Schäkkel
Länge 400 cm

Inhalt 1 Stück
VE 10 / 490
Verpackung Aufbewahrungstasche

Gewicht 1,00 kg
EAN 4007928102959

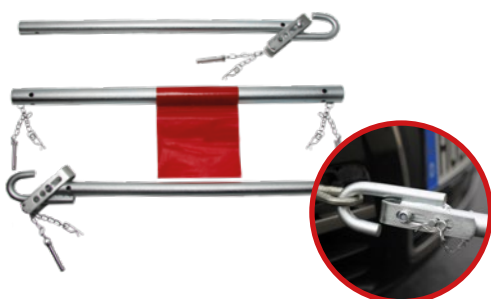
Sicherheits Abschleppstange
safety tow bar**Art.Nr. 10481**

Die Verbindung für ein ruckfreies Abschleppen.
Für alle KFZ mit einem zulässigen Gesamtgewicht **bis 2.000 kg**.
Länge 1,80 m, zum Einhängen in die gesetzlich vorgeschriebenen
Abschleppösen, mit Einsteckbolzen zum Fixieren und Sichern.
Rundrohr incl. Sicherheitsfahne

Inhalt 1 Stück
VE 4 / 160
Verpackung Aufbewahrungstasche

Gewicht 4,26 kg
EAN 4007928104816

Sicherheits Abschleppstange
safety tow bar**Art.Nr. 10285**

Die Verbindung für ein ruckfreies Abschleppen.
Die **Zugentlastungsfeder** im Mittelteil dämpft beim Bremsen den
auftretenden Druck ab und das Gewicht des abzuschleppenden
Autos wird absorbiert.
Für alle KFZ mit einem zulässigen Gesamtgewicht **bis 2.000 kg**.
Länge 1,80 m - Rundrohr verzinkt mit rotem Mittelteil.
Incl. Handschuhe

Inhalt 1 Stück
VE 3 / 160
Verpackung Aufbewahrungstasche

Gewicht 5,10 kg
EAN 4007928102850

Abschleppstange Anhängerkupplung
safety tow bar**Art.Nr. 10486**

Die Verbindung für ein ruckfreies Abschleppen.
Für alle KFZ mit einem zulässigen Gesamtgewicht **bis 2.500 kg**.
Zum Einhängen in die gesetzlich vorgeschriebenen Abschleppösen
und **für Kugelkopf-Anhängerkupplungen** passend.
Länge 1,80 m - mit Einsteckbolzen zum Fixieren und Sichern.
Vierkantrohr verzinkt mit rot/weißem Mittelteil

Inhalt 1 Stück
VE 3 / 160
Verpackung Aufbewahrungstasche

Gewicht 5,10 kg
EAN 4007928104861

KFZ-VERBANDTASCHEN / -KASTEN



Kfz-Verbandkasten first aid-kit black



Art.Nr. 10048

KFZ-Verbandkasten gemäß DIN13164
inkl. 2 x Mund- und Nasenschutz nach EN 14683:2019
Farbe Schwarz
Abmessungen 22,5 x 14 x 6,5 cm

Inhalt 1 Stück
VE 10 / 480
Verpackung KST-Kasten

Gewicht 0,55 kg
EAN 4007928100481

Kfz-Verbandtasche first aid-bag



Die kleine, handliche KFZ-Verbandtasche gemäß DIN13164
aus wasserabweisendem Nylon mit Reißverschluss.
Inkl. 2 x Mund- und Nasenschutz nach EN 14683:2019

Art.Nr. 10049 Rot

Abmessungen 22,5 x 14 x 6,5 cm

Inhalt 1 Stück
VE 10 / 480
Verpackung Tasche

Gewicht 0,37 kg
EAN 4007928100498



Art.Nr. 10040 Schwarz

Abmessungen 23,5 x 14,5 x 7,5

Inhalt 1 Stück
VE 10 / 480
Verpackung Tasche

Gewicht 0,39 kg
EAN 4007928100405

INFO Inhalt gemäß DIN13164

- 1 x Heftpflaster DIN 13019, 14-teiliges Pflasterset,
- 2 x Hautreinigungstücher (nicht für offene Wunden),
- 1 x Verbandpäckchen DIN 13151, 2 x Verbandpäckchen DIN 13151,
- 1 x Verbandpäckchen DIN 13151, 1 x Verbandtuch DIN 13152 (für Brandwunden),
- 1 x Verbandtuch DIN 13152, 6 x Wundkompressen, 2 x Fixierbinden DIN 61634,
- 3 x Fixierbinden DIN 61634, 2 x Dreiecktücher DIN 13168, 1 x Rettungsdecke,
- 1 x Schere DIN 58279, 4 x Einmalhandschuhe DIN EN 455,
- 1 x Erste-Hilfe-Broschüre
- 2 x Mund- und Nasenschutz nach EN 14683:2019

Kfz-Verbandtasche im Set
first aid-bag set**Art.Nr. 10049-2**

Im Set zwei kleine, handliche KFZ-Verbandtaschen gemäß DIN13164 aus wasserabweisendem Nylon mit Reißverschluss im 2er Set.

Inkl. je 2 x Mund-und Nasenschutz nach EN 14683:2022

Abmessungen 24 x 14 x 14 cm
Inhalt 2 Stück = Set
VE 15 / 240
Verpackung SB Tasche

Gewicht 0,80 kg
EAN 14007928100495

Euro-Kombitasche first aid-combi bag



Art.Nr. 10047

NEU

Kombi-Tasche aus wasserabweisendem roten Nylongewebe mit Reißverschluss und Klettband zur sicheren Befestigung im Fahrzeug.

Nach deutscher, aktuellster DIN 13164: 2022

Abmessungen 44 x 6 x 14,5 cm

Bestückung

- Erste-Hilfe Material nach DIN13164:2014 zzgl. 2 x Mund- und Nasenschutz nach EN 14683:2019
- Euro-Warndreieck
- Orange Warnweste EN ISO 20471:2013+A1:2016

Inhalt 1 Set

VE 10 / 250

Verpackung Tasche mit Zipper

Gewicht 1,09 kg

EAN 4007928100474

Warndreieck Micro warning triangle



Art.Nr. 10133

Hohe Signalwirkung bei Tag und Nacht, solide Standfestigkeit.

In ganz Europa zugelassen.

Prüf-Nr E27 27R-033944

Köcherabmessungen 43 x 5 x 3,3 cm

Inhalt 1 Stück

VE 20 / 960

Verpackung KST-Köcher

Gewicht 0,38 kg

EAN 4007928101334

Warndreieck Mini warning triangle



Art.Nr. 10132

Hohe Standfestigkeit durch Metallunterbau und Metallfüße.

Symbolische Aufbauanleitung als Prägung auf dem Kunststoffköcher.

In ganz Europa zugelassen.

Köcherabmessungen 44 x 6 x 3,3 cm

Inhalt 1 Stück

VE 20 / 600

Verpackung KST-Köcher

Gewicht 0,60 kg

EAN 4007928101327

Erste Hilfe Handschuhe
first aid gloves**Art.Nr. 10017**

Erste Hilfe Handschuhe, in praktischer Universalgröße für den Soforteinsatz für Ersthelfer. Material Aids-Infektion-Vinyl

Inhalt 4 Stück = Set
VE 10 / 400
Verpackung SB

Gewicht 0,02 kg
EAN 4007928100177

Einweg Mund- und Nasenschutz
mouth and nose protection**Art.Nr. 10355**

Einweg Mund-und Nasenmaske zu 50 Stück in einer Box. Flüssigkeitsbeständige Außenschicht mit weißer Gesichtsgewebe-Innenschicht und Aluminium Nasenstück. Material Vliesstoff . Kein Medizin-/PSA-Produkt - nicht zur Verwendung im Gesundheitswesen geeignet!

Inhalt 50 Masken in Box
VE 1/50
Verpackung SB-Karton

Gewicht 0,230 kg
EAN 4007928103550

Rettungsdecke
rescue blanket**Art.Nr. 10019**

Bietet Schutz vor Kälte, Hitze und Nässe und kann auch als Dekorationsfolie verwendet werden. Material metallisierte Polyesterfolie, Abmessungen 160 x 210 cm

Inhalt 1 Stück
VE 12 / 192
Verpackung SB

Gewicht 0,06 kg
EAN 4007928100191

**Art.Nr. 10009 Display**

Abmessungen Display 40 x 30 x 36 cm

Inhalt 24 Stück = Display
VE 8
Verpackung Display

Gewicht 1,70 kg
EAN 4007928100092

AUTO FEUERLÖSCHER

Auto Feuerlöscher 1kg fire extinguisher



Art.Nr. 10151



Patronen ABC Pulver Feuerlöscher mit Manometer nach DIN-EN 3-7 und Halterung zur horizontalen oder vertikalen Montage.

Füllung 1 kg - Feuerleistung 5A - 34B C
Abmessungen 10,5 x 10,5 x 31 cm

Inhalt 1 Stück
VE 6 / 540
Verpackung Lose

Gewicht 1,34 kg
EAN 4007928101518

Auto Feuerlöscher 2kg fire extinguisher



Art.Nr. 10152



Patronen ABC Pulver Feuerlöscher mit Manometer nach DIN-EN 3-7 und Halterung zur horizontalen oder vertikalen Montage.

Füllung 2 kg - Feuerleistung 13A - 89B C
Abmessungen 12,5 x 12,5 x 39,5 cm

Inhalt 1 Stück
VE 4 / 240
Verpackung Lose

Gewicht 2,62 kg
EAN 4007928101525

Auto Feuerlöscher 6kg fire extinguisher



Art.Nr. 10156



Patronen ABC Pulver Feuerlöscher mit Manometer nach DIN-EN 3-7

Füllung 6 kg - Feuerleistung 34A - 233B C
Abmessungen 17,5 x 14,0 x 52,5 cm

Inhalt 1 Stück
VE 81
Verpackung Karton

Gewicht 9,18 kg
EAN 4007928101563

Wandhalterung für Feuerlöscher 6kg wall holder for fire extinguisher



Art.Nr. 10157



Wandhalterung für 6 kg Feuerlöscher, passend für Art.Nr. 10156. Haltegurte verstellbar bis \varnothing 17 cm max., Befestigungsmaterial nicht enthalten. Material Metall gummiert
Abmessungen 41 x 14 x 3 cm

Inhalt 1 Stück
VE 10
Verpackung Lose

Gewicht 0,84 kg
EAN 4007928101570

INFO

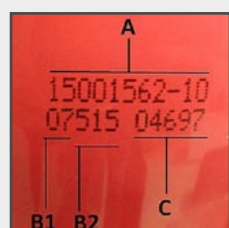

Das Herstell- bzw. Fülldatum finden Sie als Aufdruck auf der Feuerlöschern.

Beispiel:

- A - 15001562-10 Losnummer
- B1 - 075 Tageszahl, die Zahl der Tage seit dem 01.01.
- B2 - 15 Jahreszahl 2015
- C - 04697 Seriennummer

Das Fülldatum ist auf unserem Beispiel der 75.Tag in 2015 (= 16.März 2015)

Für den privaten Gebrauch ist eine Prüfung nicht vorgeschrieben, aber empfohlen. Im gewerblichen Bereich sind die Feuerlöscher gemäß deutschen Bestimmungen alle 2 Jahre durch einen Sachverständigen zu prüfen. Falls Ihr Fahrzeug in einem anderen Land zugelassen ist, so gelten die Prüfungsanforderungen des jeweiligen Landes.

Reifen Doktor Pannenspray
tire repair spray**Art.Nr. 73011****Schnelle und einfache Reparatur des Reifens ohne Radwechsel.**

Reifenpannenhilfe ohne Radwechsel. Der Reifen-Doktor verschleißt Löcher im Reifen und pumpt ihn wieder auf. Für alle Reifentypen mit und ohne Schlauch sowie für Ventile mit Reifendrucksensor geeignet. Bei Ankunft in der Werkstatt werden die Sensoren gereinigt und sind anschließend wieder einsatzbereit. Für Löcher bis ~3 mm max.

Füllung 400 ml reicht für einen PKW-Reifen auf Aerosol-Basis, mit Messingventil.
Nicht über Kopf anwenden!

Inhalt 1 Stück
VE 6 / 1008
Verpackung Dose

Gewicht 0,36 kg
EAN 4007928730114

Reifenpannenset
tire repair set**Art.Nr. 10257****Schnelle und einfache Reparatur des Reifens ohne Radwechsel.**

Durch den Reifen-Doktor wird der Reifen abgedichtet und wieder aufgepumpt. Falls erforderlich, kann der Reifendruck mit beiliegendem Luftkompressor angepasst werden.
Für alle Reifentypen mit und ohne Schlauch sowie für Ventile mit Reifendrucksensor geeignet.

Inhalt

- Luftkompressor mit Reifendruckanzeige
- 2 Paar Einweghandschuhe
- LED Taschenlampe (3x AAA Batterien - nicht enthalten)
- 400 ml Reifen-Doktor Pannenspray

Inhalt 1 Set
VE 20 / 160
Verpackung Aufbewahrungstasche

Gewicht 1,40 kg
EAN 4007928102577

Nothammer mit Gurtmesser
emergency hammer**Art.Nr. 10659**

Aus robustem Kunststoff, mit Reflektoraufkleber. Hammerspitze aus spezial gehärtetem Stahl, Gurtmesser im Griff. Schnell zur Hand durch mitgelieferte Halterung. Befestigungsmaterial nicht enthalten. Von der deutschen Verkehrswacht empfohlen! Abmessungen 15 x 9,5 x 3,5 cm

Inhalt 1 Stück
VE 12 / 48
Verpackung SB

Gewicht 0,19 kg
EAN 4007928106599

Lifehammer Evolution mit Gurtmesser
lifehammer evolution**Art.Nr. 10660**

Den Hammer einfach auf der Scheibe aufsetzen und andrücken. Der patentierte Federmechanismus löst einen keramischen Stift aus, der im Bruchteil einer Sekunde die Scheibe zerbricht. Diese splittert nicht, sondern zerfällt in tausend kleine Teile. Griff mit Gurtmesser. Schnell zur Hand durch mitgelieferte Halterung. Material robuster Kunststoff mit Halterung, schraub- oder klemmbar. Abmessungen 16 x 5,8 x 3 cm

Inhalt 1 Stück
VE 12 / 1008
Verpackung SB

Gewicht 0,16 kg
EAN 8717306861878

Lifehammer Classic Glow
lifehammer classic glow



**Leuchtet
im Dunkeln**

Art.Nr. 10662

TÜV/GS geprüft.

Der Rettungshammer leuchtet im Dunkeln, aus robustem Kunststoff mit Befestigungsplatte. Hammerspitze aus spezial gehärtetem Stahl, Gurtmesser im Griff. Schnell zur Hand durch mitgelieferte Halterung.

Abmessungen 18 x 6,5 x 2 cm

Inhalt 1 Stück
VE 18
Verpackung SB

Gewicht 0,16 kg
EAN 8717306862226

Parkkralle Diebstahlsicherung
wheellock -225 mm



Art.Nr. 10053



Verhindert den Diebstahl des Fahrzeugs und der Räder, weil die Radmuttern verdeckt sind! Einfache Montage ohne Werkzeug. Lieferung erfolgt mit zwei Schlüsseln. Materialstärke 3,5 x 1,5 cm

Passend bis 225 mm Reifenbreite und 12 bis 17 Zoll Reifendurchmesser.

Inhalt 1 Stück
VE 4 / 100
Verpackung Karton

Gewicht 4,50 kg
EAN 4007928100535

Parkkralle Diebstahlsicherung
wheellock -325 mm



Art.Nr. 10055



Verhindert das Wegfahren und den Diebstahl des Fahrzeugs, Campers oder Wohnmobils. Einfache Montage ohne Werkzeug. Lieferung erfolgt mit drei Schlüsseln.

Passend bis 325 mm Reifenbreite, unabhängig vom Reifendurchmesser!

Inhalt 1 Stück
VE 4
Verpackung SB

Gewicht 3,80 kg
EAN 4007928100559

Diebstahlsicherung Lenkradschloss
Anti-theft device steering wheel lock



**Inkl. zwei
Schlüssel**

Art.Nr. 10298

Die universal passende Diebstahlsicherung wird um das Lenkrad gelegt und dann mit dem Gurtschloss verbunden und mithilfe des Schlüssels verschlossen (2 Schlüssel inklusive). Montage und Demontage in wenigen Sekunden. Flexibel und wegen des Materials gut verstaubar.

Material gefochtener Stahldraht, PVC ummantelt
Gesamtlänge 72cm – Gebrauchslänge 43 cm

Abmessungen 32,5 x 11 x 8 cm

Inhalt 1 Stück
VE 6 / 24
Verpackung Karton

Gewicht 0,551 kg
EAN 4007928102980

Lenkrad/Kupplung Diebstahlsicherung
anti-theft lock**Art.Nr. 10288**

Universal passend. Sehr stabile Ausführung!
Blockiert die Lenkung und das Brems- bzw. Kupplungspedal!
Schnelle und einfache Montage, sofort einsetzbar.
Sicherheitsschloss mit zwei Schlüsseln.
Länge verstellbar von 54-79 cm

Inhalt 1 Stück
VE 12 / 288
Verpackung SB

Gewicht 0,88 kg
EAN 4007928102881

Lenkrad Diebstahlsicherung
anti-theft lock**Art.Nr. 10290**

Universal passend. Das bewährte Original SAFETY LOCK blockiert die Lenkung! Schnelle und einfache Montage, sofort einsetzbar. Passend für Lenkräder mit einem Innendurchmesser von 27-36 cm. Spezielles Sicherheitsschloss mit zwei Sternschlüsseln. Sehr stabile Ausführung!

Inhalt 1 Stück
VE 4 / 8
Verpackung SB

Gewicht 2,02 kg
EAN 4007928102904

Diebstahlsicherung Rotary Lock
anti-theft lock**Art.Nr. 10287**

Universal passend. Blockiert die Lenkung sichtbar!
Schnelle und einfache Montage durch Schnellverschluss, sofort einsetzbar. Spezial Sicherheitsschloss mit zwei Stern-Schlüsseln. Sehr stabile Ausführung!
Länge 40 cm

Inhalt 1 Stück
VE 6 / 288
Verpackung SB

Gewicht 1,00 kg
EAN 4007928102874

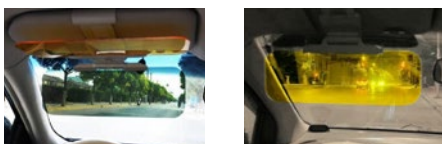
KFZ Blendschutz 2in1
glare reducer**Blendfrei fahren bei Tag & Nacht****Art.Nr. 10213**

Der Blendschutz für eine sichere Fahrt bei Tag und Nacht. Zur Montage an der Sonnenblende in Ihrem KFZ. Für eine gute Sicht bei schwierigen Lichtverhältnissen. Die tief stehende Sonne am Tag oder das grelle Scheinwerferlicht von entgegen kommenden Autos bei Nacht führen oft dazu, dass man geblendet wird.

Mit diesem Blendschutz schaffen Sie Abhilfe: Einfach an Ihre Sonnenblende klemmen und bei Bedarf herunterklappen. Für Brillenträger geeignet.
Abmessungen 32 x 11 x 0,2 cm

Inhalt 1 Stück
VE 12
Verpackung Karton

Gewicht 0,42 kg
EAN 4007928102133

Überzieh Nachtsichtbrille covering night vision glasses



**Einfach über die vorhandene
Brille setzen & blendfrei fahren**



Art.Nr. 10211

Nachtsicht-Überziehbrille für Brillenträger.
Für gute Sicht bei Nacht, Nebel, Regen und Gegenlicht.
Eine bessere Sicht kann gerade nachts viele Unfälle verhindern.

Die polarisierenden Brillengläser reduzieren Blendungen durch grelle Scheinwerfer und Spiegelungen auf nassen Straßen.
Bei trüben und diesigen Lichtverhältnissen verbessern sie das Kontrastsehen und schützen die Augen vor Blendung und störenden Lichteffekten. Filtert das blaue Licht heraus für eine bessere Sicht und ein sicheres und ermüdungsfreieres Fahren.

Inkl. Brillenhülle.
Gemäß EN ISO 12312-1:2013 - UV400 Cat.1 Index

Inhalt 1 Stück
VE 12 / 72
Verpackung SB

Gewicht 0,07 kg
EAN 4007928102119

Nachtsichtbrille night viewing glasses



Art.Nr. 10212

Schützt die Augen vor Blendung und störenden Lichteffekten. Ideal bei starkem Gegenverkehr, unklarer Sicht bei Regen, Schnee, Nebel oder vielen Werbe- oder Straßenbeleuchtungen. Filtert das blaue Licht heraus für eine bessere Sicht und ein sicheres und ermüdungsfreieres Fahren. Bruchsicher.
Metall-Gestell mit gelben Gläsern.

Inhalt 1 Stück
VE 12 / 120
Verpackung SB

Gewicht 0,03 kg
EAN 4007928102126

Einparkhilfe/Parkstop car stopper



Art.Nr. 10086



Sicher immer an der gleichen Stelle und mit dem richtigen Abstand parken. Die Einparkhilfe erleichtert das positionsgenaue Einparken in der Garage oder unter dem Carport.

Befestigung durch Klebeband oder Schrauben - nicht enthalten.
Material flexibles Polypropylen
Abmessungen 52 x 25 x 5,5 cm

Inhalt 1 Stück
VE 10
Verpackung SB

Gewicht 0,40 kg
EAN 3234640001951

Wandschutz 200 cm wall protection



Art.Nr. 18103



Universal, selbstklebend, abwaschbar.
Einsetzbar z.B. als Tür- und Stoßstangenschutz fürs Auto, als Stoßdämpfer in Skiboxen oder als Stoßschutz für Wände.

Material PU-Schaumstoff - Farbe Rot/Weiß
Abmessungen 200 x 20 x 0,5 cm

Inhalt 1 Stück
VE 12
Verpackung Rolle / SB

Gewicht 0,13 kg
EAN 3234640004143

Wandschutz Set Filz
wall protection-set**Art.Nr. 18322**

Universal, vollflächig selbstklebend, zuschneidbar. Einsetzbar z.B. als Tür- und Stoßtangenschutz, als Stoßdämpfer in Skiboxen oder als Stoßschutz für Wände. Extrem hohe Abriebfestigkeit.

Material hochwertiger Filz (90% Polyester, 10% Polypropylenfaser)

Abmessungen 2 x 56,5 x 15 cm

Stärke 0,5 cm

Inhalt 2 Stück = Set

VE 12 / 48

Verpackung SB

Gewicht 0,22 kg

EAN 4007928183224

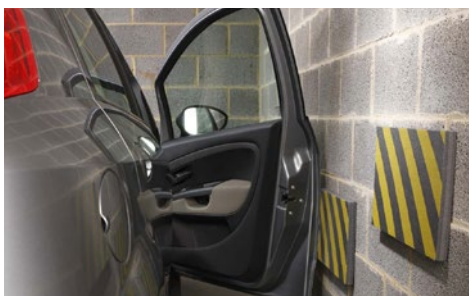
Wandschutz Set 50 cm
wall protection-set**Art.Nr. 18325**

Universal, selbstklebend, abwaschbar. Einsetzbar z.B. als Tür- und Stoßtangenschutz, als Stoßdämpfer in Skiboxen oder als Stoßschutz für Wände. Klebt auch auf Beton!

Material PU-Schaumstoff - extra starke Qualität

Abmessungen 2 x 50 x 25 cm

Stärke 2,5 cm

Inhalt 2 Stück = Set

VE 45

Verpackung SB

Gewicht 0,35 kg

EAN 4007928183255

Wandschutz Set 100 cm
wall protection-set**Art.Nr. 18324**

Universal, selbstklebend, abwaschbar. Klebt auch auf Beton!

Einsetzbar z.B. als Tür- und Stoßtangenschutz, als Stoßdämpfer in Skiboxen oder als Stoßschutz für Wände.

Material PU-Schaumstoff - extra starke Qualität

Abmessungen 2 x 100 x 15 cm

Stärke 1 cm

Inhalt 2 Stück = Set

VE 100

Verpackung SB

Gewicht 0,14 kg

EAN 4007928183248

SPIEGEL

Panorama Sicherheitsspiegel safety mirror panorama



Art.Nr. 2414060

Für die Sicherheit auf Parkplätzen, Garagen, Hauseinfahrten und in Shops! Bei einem Abstand von nur 4 Metern haben Sie einen 180 Grad, Durchmesser 30 cm Rundumblick.
Incl. Befestigungsmaterial
Material Kunststoff

Inhalt 1 Stück
VE 6
Verpackung SB

Gewicht 0,98 kg
EAN 8711293487400

Ersatzspiegelfolie plastic replacement mirror



Art.Nr. 10277

Folie als Ersatzspiegel für gebrochene Spiegelgläser. Einfach zuschneidbar ohne Spezialwerkzeug, selbstklebend.

Dient als Not-Spiegelglas (Reparatur) für kurzzeitigen Gebrauch, ersetzt nicht das Original Spiegelglas.

Material Polycarbonat
Abmessungen 17,5 x 25 cm

Inhalt 1 Stück
VE 12 / 120
Verpackung SB

Gewicht 0,10 kg
EAN 4007928102775

Caravanspiegel caravan mirror



Art.Nr. 10275

Zum Aufstecken auf die Außenspiegel, ohne diese zu verdecken. Blendfrei, links + rechts montierbar, mit verstellbarem Spiegelkopf. Spiegelfläche 16 x 11,5 cm, max. Spiegelgröße 28 cm

Inhalt 1 Stück
VE 12 / 24
Verpackung SB

Gewicht 0,33 kg
EAN 4007928102751

Caravanspiegel mit Totwinkel caravan mirror with dead-angle



schwenkbar

Art.Nr. 10272



Mit verstellbarem Toter-Winkel-Spiegeleinsatz. Für PKW, Geländewagen und Transporter. Montiert in Minuten, auch für große Spiegel geeignet!

Spiegelkopf 22 x 12,5 cm drehbar für ein optimales Blickfeld
Hauptspiegel 15 x 12 cm (Flachglas)
Winkelspiegel 10 x 6 cm
max. Spiegelgröße 30 cm, max. Spiegellänge 26 cm

Inhalt 1 Stück
VE 10 / 200
Verpackung Karton

Gewicht 0,67 kg
EAN 4007928102720

Spiegelaufsatz klemmbar
mirror**Art.Nr. 10324**

Für alle Außenspiegel passend. Erleichtert das Einparken. Ermöglicht eine komplette Randsteineinsicht ohne Verzerrungen und toten Winkel, Fahrerschulspiegel. Einfache Schraubmontage mit beiliegendem Befestigungsmaterial. Abmessungen 15 x 6,5 x 6 cm

Inhalt 1 Stück
VE 12 / 72
Verpackung SB

Gewicht 0,17 kg
EAN 4007928103246

Toter Winkel Spiegel
dead angle mirror**Art.Nr. 10320**

Zum Aufbringen auf dem Spiegelglas des Fahrzeugaußenspiegels. Erweitertes Sichtfeld durch Anbringen an der rechten unteren Ecke des Außenspiegels, selbstklebend. Spiegelfläche 5 x 2,9 cm - eckig

Inhalt 1 Stück
VE 12 / 120
Verpackung SB

Gewicht 0,03 kg
EAN 4007928103208

Toter-Winkel Spiegel
dead angle mirror**Art.Nr. 10323**

Zum Aufbringen auf dem Spiegelglas des Fahrzeugaußenspiegels. Erweitertes Sichtfeld durch Anbringen an der rechten unteren Ecke des Außenspiegels, selbstklebend. Spiegelfläche 8,5 x 3,5 cm - halbrund

Inhalt 1 Stück
VE 12 / 120
Verpackung SB

Gewicht 0,03 kg
EAN 4007928103239

Beifahrer Rückspiegel
passenger rear-view mirror**Art.Nr. 10325****NEU**

Rückspiegel zur Vermeidung des toten Winkels, ideal auch als Spiegel für den Beifahrer. Behalten Sie den rückwärtigen Verkehr oder die Passagiere auf dem Rücksitz im Blick. Der flexible Schwanenhals mit starker Saugnapfbefestigung ermöglicht eine individuelle Einstellung. Abmessungen 54 x 115 x 160 mm

Inhalt 1 Stück
VE 12 / 48
Verpackung SB

Gewicht 0,16 kg
EAN 4007928103253

Panorama Spiegel wide view interior mirror



**Befestigung
mit Spannbändern**



Art.Nr. 10580

Planglas 1:1, blendfrei, mit Kunststoffrahmen.
Befestigung am Innenspiegel mit Spannband-Halterung.
Spiegelfläche 26 x 6,5 cm

Inhalt 1 Stück
VE 12 / 96
Verpackung SB

Gewicht 0,15 kg
EAN 4007928105806

Weitwinkel Sicherheitslinse wide-angle lens



Art.Nr. 10381

Erweitert das Sichtfeld und erhöht die Sicherheit beim Rückwärtsfahren. Die Weitwinkellinse hebt den toten Winkel aus Bussen, Lieferwagen und Wohnmobilen auf, so dass Rückwärtsfahren ein "überschaubarer" Vorgang wird. Vielfältige Verwendung für Wohnmobile, Kombifahrzeuge, Busse etc. mit senkrechter Heckscheibe. TÜV-frei.
Montage: Auf die gereinigte Heckscheiben-Innenseite auflegen.
Abmessungen 20 x 25 cm

Inhalt 1 Stück
VE 24 / 96
Verpackung SB

Gewicht 0,92 kg
EAN 4007928103819

Luftdruck Fanfare air trumpet horn



Handpumpe

Art.Nr. 10821

Immer und überall einsetzbar. Ideal zur akustischen Unterstützung z.B. ihres Sportteams. Umweltfreundlich und ohne Risiko, da kein Druckbehälter. Lauter, durchdringender Ton. Funktioniert mit Luftdruck, ohne Gas zu kaufen.
Abmessungen 16,5 x 22,5 x 9,5 cm

Inhalt 1 Stück
VE 6 / 24
Verpackung SB

Gewicht 0,33 kg
EAN 4007928108210

Gasdruck Fanfare gas pressure horn



Art.Nr. 10883

Ideal als Notsignalgeber (Feuer/Überfall), Bootsfanfare, im Outdoor-Bereich und zur Unterstützung Ihres Sportteams!
Füllung 70 g, 1234 ZE Gas

Inhalt 1 Set
VE 20
Verpackung SB

Gewicht 0,24 kg
EAN 8005874001360

Signal-/Tellerhorn
electric horn

E

Leistungsstarkes Tellerhorn mit Halter und Flachsteckeranschluss.
Durchmesser 90 mm, Spannung 12V - Lautstärke 108 dB

Inhalt 1 Stück
VE 10 / 40

Verpackung SB

Art.Nr. 10700

Gewicht 0,27 kg

Hochton

EAN 4007928107008

Art.Nr. 10701

Gewicht 0,27 kg

Tiefton

EAN 4007928107015

Signal-/Tellerhorn Chrom
electric horn chrome

E

Art.Nr. 10702

Leistungsstarkes Chrom-Tellerhorn mit Halter und Flachstecker-
anschluss. Durchmesser 100 mm , Spannung 12V - Lautstärke 110 dB

Inhalt 1 Stück
VE 10 / 40
Verpackung SB

Gewicht 0,31 kg
EAN 4007928107022

2-Klang Elektrofanfare Chrom
2-ton electro horn chrome

E

Art.Nr. 10712

Doppeltonfanfare mit Relais, Befestigungsmaterial und Einbauanleitung.
Verchromte Kappen und Gitter. Montage wassergeschützt und hängend.
Spannung 12V - Lautstärke 115 dB
Durchmesser 9,5 cm, Abmessungen 25,5 x 16,5 x 8 cm
Typ-geprüft nach EG-A-Richtlinien - E9 28R 006900

Inhalt 1 Set
VE 20
Verpackung SB

Gewicht 0,64 kg
EAN 4007928107121

2-Klang Elektrofanfare
2-ton electro horn

E

Art.Nr. 10710

Doppeltonfanfare mit Relais, Befestigungsmaterial und Einbauanleitung.
KST-Gehäuse. Montage wassergeschützt und hängend
Spannung 12V - Lautstärke 115 dB
Durchmesser 85 mm / Abmessungen 26 x 16,5 x 9 cm
Typ-geprüft nach EG-A-Richtlinien - E9 28R 006900

Inhalt 1 Set
VE 20
Verpackung SB

Gewicht 0,65 kg
EAN 4007928107107

2-Klang Elektrofanfare Evo
2-ton electro horn



Art.Nr. 10911



Starke Leistung auf kleinstem Raum! Daher auch bestens für Motorräder geeignet. Doppeltonfanfare mit Relais und Montagematerial. KST-Gehäuse. Spannung 12V - Lautstärke 115 dB
Abmessungen 20 x 16 x 9 cm

Inhalt 1 Stück
VE 12
Verpackung SB

Gewicht 0,81 kg
EAN 8005874000356

2-Klang Kompressorfanfare
2-ton compressor horn



Art.Nr. 10910

Typ geprüft nach EG-A-Richtlinien. Kompressor mit Kunststofftrichter, Relais, Montagematerial. Trichterlänge 21,1 + 15,6 cm
Spannung 12V - Lautstärke 117 dB
Abmessungen 23 x 24,5 x 9 cm

Inhalt 1 Set
VE 10
Verpackung SB

Gewicht 1,00 kg
EAN 8005874000073

2-Klang Marine Fanfare
2-ton compressor horn



Art.Nr. 10912



2-Klang Sound Nebelhorn mit Elektrokompessor und verchromten Metalltrichtern. Trichterlänge 38,5 + 31,2 cm
Spannung 12V - Lautstärke 118 dB

Inhalt 1 Set
VE 4
Verpackung Karton

Gewicht 2,40 kg
EAN 4007928109125

3-Klang Kompressorfanfare
3-ton compressor horn



Art.Nr. 10930



Typ geprüft nach EG-A-Richtlinien. Hinweis: Die E-Kennzeichnung ist auf dem Kompressor eingestanzt und unter der schwarzen Abdeckkappe zu finden. Kompressor mit Kunststofftrichter, Relais, Montagematerial. Trichterlänge 21 + 15 + 14 cm
Spannung 12V - Lautstärke 118 dB

Inhalt 1 Set
VE 10
Verpackung SB

Gewicht 0,90 kg
EAN 4007928109309

INNENAUSSTATTUNG



BESTELLSHOTLINE +49 (0) 55 33/97 05-0



MEHR KOMFORT BEI LANGEN AUTOFahrTEN

FÜR DIE GESCHÄFTSREISE UND DEN FAMILIENAUSFLUG



Komfort Kopfstütze comfort headrest



Individuell einstellbar:



Art.Nr. 19133

NEU

Bequemes Reisegefühl für Kinder und Erwachsene

Die Komfort-Kopfstütze bietet seitlichen Halt, schont die Wirbelsäule und ermöglicht bequemes Schlafen. Einfache und schnelle Montage ohne Werkzeug durch Ankleben in nur 2 Minuten. Passend für jede handelsübliche Kopfstütze mit Metallstangen, verstellbar von 150-270mm. Die gepolsterten Seitenstützen lassen sich individuell für Kinder und Erwachsene einstellen. Eine 180° Drehung ermöglicht ein platzsparendes Wegklappen. Videoanleitung verfügbar.

Abmessungen 14 x 11,5 x, 31,5 cm
Material Seitenstützen aus Kunstleder

Inhalt 1 Stück
VE 12 / 24
Verpackung Karton

Gewicht 0,750 kg
EAN 4007928191335

Videoanleitung





Auto Kleiderbügel dressbutler



Art.Nr. 19131

NEU

Zum Aufhängen von Jacken, Anzügen, Mänteln u.s.w.
Geeignet für alle Kopfstützen mit Halterungen bis 14 mm Durchmesser.
Anbringung ohne Demontieren der Kopfstütze.
Mit Antirutsch-Gummieinsätzen.

Material Stahl verchromt
Abmessungen Breite 43 cm

Inhalt 1 Stück
VE 12 / 24
Verpackung Karton

Gewicht 0,600 kg
EAN 4007928191311



FUSSMATTEN

Zuordnungslisten unter www.hp-autozubehoer.de

Fussmatten Set Florida car floormats florida



Art.Nr. 16555

Hochwertige Dilour-Matte mit rutschfestem Gummi-Granulatrücken und textiler Randeinfassung. Textile Ton-in-Ton Ketteleinfassung, Fahrermatte mit Trittschutz.
Material 100% Polypropylen
Abmessungen 63 x 43 cm / 40 x 30 cm
Farbe Schwarz

Inhalt 4 Stück = Set
VE 10
Verpackung auf Bügel

Gewicht 1,12 kg
EAN 4007928165558

Semi Passform Fußmatten Set Sopo car floormats sopo



Strapazierfähige Doppelrippen Fußmatten mit rutschfestem Gummi-Granulatrücken und textiler Randeinfassung. Schmutz- und wasserabweisend, Fahrermatte mit Trittschutz.
Material 100% Polypropylen
Farbe Anthrazit

Inhalt 4 Stück = Set
VE 10 / 100

Verpackung auf Bügel

Art.Nr. 16222 Größe 2

Gewicht 2,00 kg

EAN 4007928162229

Art.Nr. 16223 Größe 3

Gewicht 1,90 kg

EAN 4007928162236

Semi Paßform Fußmatten Set Rex car floormats rex



Hochwertige Nadelfilzmatte mit rutschfestem Gummi-Granulatrücken, und textiler Randeinfassung. Fahrermatte mit Trittschutz.
Fasergewicht 630 g/qm
Material 100% Polypropylen, Farbe Graphit

Inhalt 4 Stück = Set
VE 10 / 100

Verpackung auf Bügel

Art.Nr. 16442 Größe 2

Gewicht 2,20 kg

EAN 4007928164421

Art.Nr. 16443 Größe 3

Gewicht 2,20 kg

EAN 4007928164438

Gummi Wabenmatte rubber carmat

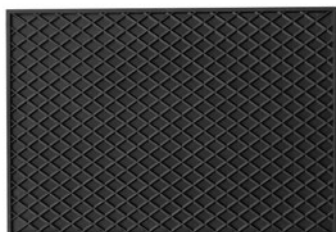

Art.Nr. 16537

Strapazierfähige Gummimatte, universell passend. Abwaschbar und wasserdicht.
Abmessungen 53 x 37 cm - Vorn
Farbe Schwarz

Inhalt 1 Stück
VE 15
Verpackung Lose

Gewicht 0,90 kg
EAN 4007928165374

Gummi Schalenmatte rubber carmat



Art.Nr. 16524

Strapazierfähige Gummimatte, universell passend.
Abwaschbar und wasserdicht. Rautendesign mit erhöhtem Rand.
Abmessungen 53 x 41 cm - Vorn
Farbe Schwarz

Inhalt 1 Stück
VE 150
Verpackung Lose

Gewicht 1,30 kg
EAN 4007928165244

Gummimatten Set Eco 4tlg rubber carmat



Art.Nr. 16544



Strapazierfähige Gummimatten mit rutschfester Rückseite.
Individuell anpassbar durch vorgeformte Schnittlinien.

Für Fahrer, Beifahrer und den Fahrgastfußraum.
Abwaschbar und wasserdicht. Schadstoff - und geruchsfrei.
Farbe Schwarz

Inhalt 4 Stück = Set
VE 6 / 72
Verpackung auf Bügel

Gewicht 3,44 kg
EAN 4007928165442

Gummimatten Luxus 4tlg rubber carmat



Art.Nr. 16427



Strapazierfähige Gummimatten mit rutschfester Rückseite.
Individuell anpassbar durch vorgeformte Schnittlinien.

Für Fahrer, Beifahrer und den Fahrgastfußraum.
Abwaschbar und wasserdicht.
Schadstoff - und geruchsfrei.
Farbe Schwarz

Inhalt 4 Stück = Set
VE 4 / 72
Verpackung auf Bügel

Gewicht 5,58 kg
EAN 4007928164278

Gummimatten Luxus Plus 4tlg rubber carmat



Art.Nr. 16417



Strapazierfähige Gummimatten mit Filz-Trittschutz.
Mattenrücken mit Antirutschknoppen.
Individuell anpassbar durch vorgeformte Schnittlinien.

Für Fahrer, Beifahrer und den Fahrgastfußraum.
Abwaschbar und wasserdicht.
Schadstoff - und geruchsfrei.
Farbe Schwarz

Inhalt 4 Stück = Set
VE 4 / 72
Verpackung auf Bügel

Gewicht 5,48 kg
EAN 4007928164179

Gummi Kofferraummatte
rubber trunk protector



Art.Nr. 16240



Kofferraum Gummimatte aus schwerer, strapazierfähiger Qualität. Abwaschbar und wasserdicht. Individuell anpassbar durch vorgeformte Schnittlinien. Material 100% Naturgummi
Abmessungen 140 x 108 cm, Farbe Schwarz

Inhalt 1 Stück
VE 40
Verpackung SB

Gewicht 5,52 kg
EAN 4007928162403

Antirutsch Kofferraummatte
non-slip trunk mat



Art.Nr. 19293



Vielseitig verwendbar im Auto, Wohnwagen, Boot, Camping, Haushalt und Werkstatt. Zuschneidbar - **wasserdicht**.
Abmessungen 100 x 120 cm
Farbe Grau

Inhalt 1 Stück
VE 12
Verpackung SB

Gewicht 0,90 kg
EAN 4007928192936

Antirutsch Kofferraummatte
non-slip trunk mat



Art.Nr. 19294



Vielseitig verwendbar für Auto, Boot, Camping, Haushalt usw. Zuschneidbar - doppelseitig Antirutsch beschichtet.

Verarbeitung Netzmuster - luftdurchlässig
Abmessungen 120 x 100 cm
Farbe Anthrazit

Inhalt 1 Stück
VE 12 / 24
Verpackung SB

Gewicht 0,61 kg
EAN 4007928192943

Kofferraum-/Ladeflächennetz
boot luggage net



Art.Nr. 19298

Universell passend für jedes Fahrzeug und jeden Kofferraum oder Pick Up-Ladefläche. Mit elastischer Randschnur. Befestigung mit vier abnehmbaren Karabinerhaken und Haltern zum Anschrauben oder Kleben.
Abmessungen 90 x 50 cm - 3 mm stark

Inhalt 1 Stück
VE 12 / 48
Verpackung SB

Gewicht 0,30 kg
EAN 4007928192981

Allzweck-/Hundeschutzdecke dog cover for the rear seat



Schlaufen für optimalen Halt

Art.Nr. 19289



Schützt die Rückbank vor Schmutz, Tierhaaren und Beschädigungen. Überspannt den gesamten Rückbankbereich und auch den Fußraum. Verhindert auch, dass der Hund nach vorn springt. Mit Sicherheitsgurtöffnung. Schmutz- und wasserabweisendes Gewebe, waschbar. Schnelle Montage mit Schlaufen an den Kopfstützen der Vorder- und Rücksitze.

Abmessungen 166 x 128 cm
Farbe Anthrazit

Inhalt 1 Stück
VE 10
Verpackung SB

Gewicht 0,70 kg
EAN 4007928192899

Luxus Kofferraum Schutzdecke trunk liner

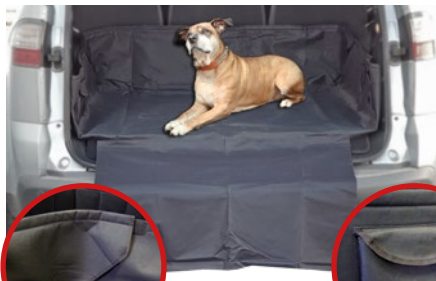

Art.Nr. 19232

Schützt den Kofferraum und die Innenverkleidung vor Schmutz, Nässe und Tierhaaren. Flexible Passform durch Klettverschlüsse, einfache Befestigung mit Klettband und Haltebändern, mit Schlitzen für Hundeleinen und Sicherheitsgurte. Kein Verrutschen der Ladung dank Anti-Rutsch Einsatz, Wasser- und Schmutzabweisend, diverse Taschen für Utensilien etc. Praktischer Stosstangen- und Barrierschutz gegen Kratzer.

Abmessungen T x B 160 x 130 cm,
Ladekanten- inkl. Barrierschutz 90 x 60 cm
Farbe Schwarz

Inhalt 1 Stück
VE 5
Verpackung SB

Gewicht 1,76 kg
EAN 4007928192325

Kofferraum Schutzdecke trunk liner



Ladekantenschutz mit Klettbefestigung



Art.Nr. 19231



Schützt den Kofferraum und die Innenverkleidung vor Schmutz, Nässe und Tierhaaren. Vielseitig verwendbar für Auto, Boot, Camping, Haushalt usw. Schmutzabweisend, wasserdicht, reiß- und scheuerfest, waschmaschinentauglich.

Material Polyester, PVC beschichtet
Abmessungen 100 x 73 cm mit Ladekantenschutz, Seitenhöhe 30 cm
Farbe Schwarz

Inhalt 1 Stück
VE 12
Verpackung SB

Gewicht 0,57 kg
EAN 4007928192318

Hundenetz Profi
dog net



Art.Nr. 19980

Das Schutznetz schafft eine Sicherheitsbarriere zwischen Fahrer und Hund und kann einfach mit den vier Kunststoffhaken im Innenraum oder am Türrahmen befestigt werden. Robuster Seitenrand, festes Nylon-Seil für starken Halt an Ober- und Unterkante, universal passend für alle Fahrzeugtypen.

Material 4mm Nylon mit 25mm Masche
Abmessungen 130 x 87 cm

Inhalt 1 Stück
VE 12 / 24
Verpackung SB

Gewicht 0,40 kg
EAN 4007928199805

Hunde-/Laderaumschutzgitter
dog guard



Art.Nr. 19981

Universal passend durch stufenlose Verstellbarkeit in Höhe und Breite, für Schrägheck- und Kombifahrzeuge. Zwei Doppel-Teleskoprohre aus stabilem Stahlrohr. Platzsparend zerlegbar, Steckmontage ohne Werkzeug.

Farbe Schwarz
Material lackiertes Metall mit Gummi-Endkappen
Abmessungen Breite 85 - max. 140 cm
Höhe 60 - max. 110 cm

Inhalt 1 Stück
VE 6 / 144
Verpackung Karton

Gewicht 3,00 kg
EAN 4007928199812

Hunde-/Laderaumschutzgitter Luxus
dog guard luxus



Art.Nr. 19982

Universal passend durch stufenlose Verstellbarkeit in Höhe und Breite, für Schrägheck- und Kombifahrzeuge. Stabiles, verschweißtes Metalldrahtgeflecht. Vormontiert. Steckmontage ohne Werkzeug.

Farbe Schwarz
Material lackiertes Metall mit Gummi-Endkappen
Abmessungen Breite 91 - max. 131 cm
Höhe 47 - max. 108 cm

Inhalt 1 Stück
VE 6 / 54
Verpackung Karton

Gewicht 3,14 kg
EAN 4007928199829

Hunde-/Laderaumschutzgitter Van
dog guard van

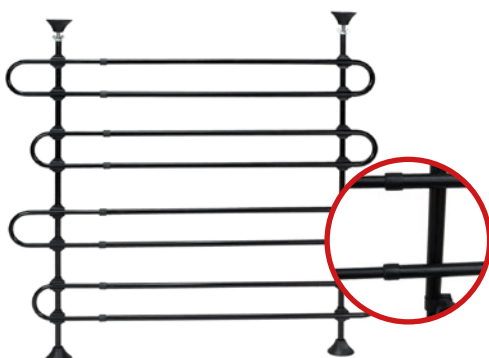

Art.Nr. 19988

Passend für Vans, wie z.B. Ford S-Max, Peugeot 807, VW-Touran etc., durch stufenlose Verstellbarkeit in Höhe und Breite. Vier Doppel-Teleskoprohre aus stabilem Stahlrohr. Platzsparend zerlegbar, Steckmontage ohne Werkzeug.

Farbe Schwarz
Material lackiertes Metall mit Gummi-Endkappen
Abmessungen Breite 80 - max. 145 cm
Höhe 98 - max. 137 cm

Inhalt 1 Stück
VE 4 / 50
Verpackung Karton

Gewicht 5,36 kg
EAN 4007928199881

Mittelarmlehne Schwarz arm rest black



Art.Nr. 19028

Mit praktischen zwei Getränkehaltern und herausnehmbarem Münzfach. Passend für fast alle Fahrzeugmodelle. Solides Metall-Untergestell, verstellbar von 6 cm Höhe/ 5 cm Breite. Deckel aus gepolsterem Vinyl. Montage durch Bohrung zwischen den Vordersitzen. Abmessungen 29 x 13 x 13 cm

Inhalt 1 Stück
VE 6 / 180
Verpackung Karton

Gewicht 1,22 kg
EAN 4007928190284

Cockpit Antirutschmatte dashboard mat antislip



Hergestellt aus einem Material mit einer magischen Gleitschutz-Eigenschaft. Macht das Armaturenbrett zu einer sicheren Ablage. Vor Auflegen das Armaturenbrett sauber und staubfrei machen! Abmessungen 22 x 20 cm - Netzmuster
Farbe Anthrazit

Art.Nr. 19297

Inhalt 1 Stück

VE 24 / 144
Verpackung SB

Gewicht 0,02 kg
EAN 4007928192974

Art.Nr. 19296

Inhalt 24 Stück = Display

VE 6
Verpackung Display

Gewicht 0,48 kg
EAN 4007928192967

Münzbox 8 Fächer selbstklebend coin box



Art.Nr. 17657

Hochwertige Münzbox mit 8 Münzfächern, passend für alle Euro-Münzen von 0,01 € bis 2 €, durch den Federmechanismus sind die Münzen sofort griffbereit, schnelle Montage durch selbstklebende Befestigung. Abmessung 104 x 55 x 26 mm

Inhalt 1 Stück
VE 12/ 60
Verpackung SB

Gewicht 0,08 kg
EAN 4007928176578

GETRÄNKEHALTER

Getränke-/Dosenhalter Set drinkholder set



Art.Nr. 19372

Einfach in den Scheibenschlitz einhängen.
Durchmesser 7 cm
Material Kunststoff

Inhalt 2 Stück = Set
VE 12 / 48
Verpackung SB

Gewicht 0,06 kg
EAN 4007928193728

Getränke-/Flaschenhalter 2 Liter drinkholder



Art.Nr. 19801

Der praktische Flaschenhalter für unterwegs.
Ideal für Auto, Caravan, Wohnmobil, Boot usw. Passt nahezu überall.

Einfaches Einhängen durch flexible Klemmhalterung, jederzeit wieder abnehmbar. Sicherer Stand der Flaschen während der Fahrt.
Geeignet für Flaschengrößen bis zu 2 Liter.

Abmessungen 10 x 11,5 x 12 cm
Material Kunststoff - Schwarz

Inhalt 1 Stück
VE 60
Verpackung SB

Gewicht 0,10 kg
EAN 4007928198013

Getränke-/Dosenhalter drinkholder



Art.Nr. 19370

Flach zusammenklappbar, verstellbar.
Einfach in den Scheibenschlitz einhängen oder anschrauben.
Material Kunststoff

Inhalt 1 Stück
VE 12 / 96
Verpackung SB

Gewicht 0,14 kg
EAN 4007928193704

Notizblockhalter noteblock holder



Art.Nr. 19110

Mit Klemmhalter und Kugelschreiber. Befestigung mit Saugfuß.
Abmessungen 22 x 9,5 x 4,5 cm
Material Kunststoff

Inhalt 1 Stück
VE 12 / 48
Verpackung SB

Gewicht 0,12 kg
EAN 4007928191106

Aschenbecher fluoreszierend ashtray



Für Auto, Camping und Party.
Passend für fast alle Getränkehalter. Vermindert unangenehme Gerüche durch zylindrische Öffnung.

Fluoreszierend - Rand leuchtet im Dunkeln.

Deckel zum Reinigen abnehmbar.

Material Kunststoff schwarz

Abmessungen 8,4 x 8,4 x 11 cm

Art.Nr. 19114

Inhalt 1 Stück

VE 12 / 72

Verpackung Lose

Gewicht 0,07 kg

EAN 4007928191144

Art.Nr. 19113

Inhalt 12 Stück = Display

VE 6

Verpackung Display

Gewicht 1,00 kg

EAN 4007928191137

Aschenbecher ashtray



Art.Nr. 19111

Zum nachträglichen Ein- bzw. Anbau.

Befestigung selbstklebend oder anschraubbar.

Material Kunststoff Schwarz

Abmessungen 9 x 4 x 4,3 cm

Inhalt 1 Stück

VE 12 / 96

Verpackung SB

Gewicht 0,08 kg

EAN 4007928191113

Aschenbecher Maxi rund ashtray



Art.Nr. 19112

Passend in fast alle Getränkehalter, auch als Papierkorb zu benutzen.

Befestigung mit Magnet oder selbstklebend.

Material Kunststoff Schwarz

Abmessungen 6,5 x 7,5 x 10,5 cm

Inhalt 1 Stück

VE 6 / 48

Verpackung SB

Gewicht 0,16 kg

EAN 4007928191120

Christophorus Plakette christophorus badge



Art.Nr. 19121

Mit Filigran-Diamantschliffing, gold/silber Luxusausführung.

Befestigung magnetisch und selbstklebend.

Durchmesser 43 mm

Inhalt 1 Stück

VE 12 / 120

Verpackung SB

Gewicht 0,03 kg

EAN 4007928191212

Park Lite Parkscheibe
park lite parking disc



Parklite blau

Art.Nr. 1411

Die vollautomatische, patentierte Parkscheibe stellt sich bei jedem Stillstand (>20 Sek.) über einen integrierten Bewegungssensor von selbst ein – die Ankunftszeit bleibt sichtbar bis sich das Auto bewegt. Zugelassen vom Kraftfahrt-Bundesamt ECE-Genehmigung Nr. 10 R – 047203.
Nacht-Park-Funktion - Beginnt die Parkzone erst am nächsten Morgen, kann die Auto Parkuhr manuell vorgestellt werden. Ebenso stellt die Uhr automatisch auf Sommer bzw. Winterzeit um (abschaltbar). Die Parkuhr ist batteriebetrieben (Batterielebensdauer ca. 2 Jahre). Befestigung auf der Beifahrerseite unten an der Frontscheibe. Geeignet für alle Fahrzeuge, einschließlich Hybrid- u. Elektroautos.

Lieferumfang
Uhr, Gebrauchsanweisung, 1x CR2450 Batterie, 3M Klebepads und Reinigungstuch

Farbe Blau
Abmessungen 10 x 7,7 x 1,8 cm

Inhalt 1 Stück
VE 10 / 60
Verpackung Karton
Gewicht 0,062 kg
EAN 5711157014110

Park Micro Parkscheibe
park micro parking disc



Art.Nr. 157

Lieferumfang
Uhr, Halterung (Schwarz), Gebrauchsanweisung, 1x CR2032 Batterie, 3M Klebepads und Reinigungstuch

Farbe Blau
Abmessungen 8 x 4,5 x 1 cm

Inhalt 1 Stück
VE 24 / 144
Verpackung Karton
Gewicht 0,032 kg
EAN 5711157001578

parking disc



Art.Nr. 19941

Mit 24-Stundenanzeige nach Euro-Norm.
„Ankunftszeit“ in 4 Sprachen (Deutsch, Spanisch, Englisch und Französisch).
Abmessungen 11 x 15 cm
Material Kunstleder

Inhalt 1 Stück
VE 10 / 100
Verpackung SB
Gewicht 0,30 kg
EAN 4007928199416

Parkscheibe mit Saugern
parking disc with sucker



Art.Nr. 19940

Mit 24-Stundenanzeige nach Euro-Norm. Mit zwei Saugnapfen für eine sichtbare Platzierung an der Autoscheibe.
„Ankunftszeit“ in 4 Sprachen (Deutsch, Spanisch, Englisch und Französisch).
Abmessungen 11 x 15 cm
Material Hart-Kunststoff mit zwei Saugern

Inhalt 1 Stück
VE 10 / 100
Verpackung SB
Gewicht 0,05 kg
EAN 4007928199409

Parkscheibe mit Uhr parking disc with clock



Art.Nr. 19942

Mit integrierter Quarz-Uhr. Zum Anhalten der Scheibe auf STOP stellen, nach der Rückkehr wieder auf RUN und sie zeigt automatisch wieder die aktuelle Zeit an. 1 x AA-Batterie (nicht enthalten). „Ankunftszeit“ in 4 Sprachen (Deutsch, Spanisch, Englisch und Französisch).
Abmessungen 11 x 15 cm
Material Hart-Kunststoff

Inhalt 1 Stück
VE 10 / 100
Verpackung SB

Gewicht 0,10 kg
EAN 4007928199423

Parkscheibe mit 5 Funktionen parking disc

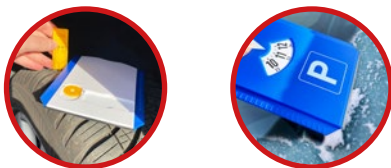

Art.Nr. 19944

Nach Euro-Norm, mit 5 verschiedenen Funktionen: Parkscheibe, Eiskratzer, Wasserabstreifer, Profiltiefenmesser und Einkaufschip. „Ankunftszeit“ in 4 Sprachen (Deutsch, Spanisch, Englisch und Französisch).
Abmessungen 11 x 15 cm
Material Hart-Kunststoff

Inhalt 1 Stück
VE 10 / 100
Verpackung SB

Gewicht 0,07 kg
EAN 4007928199447

Anti Gurtwarner Set belt alarm stopper



**Stoppt das Warnsignal
beim Transport
von Gegenständen**



Art.Nr. 19128



Einfach in das Gurtschloss einrasten, universell passend für alle gängigen Automarken.

Der Anti Gurtwarner darf nur verwendet werden, um den Signalton zu unterdrücken, wenn dieser durch Gegenstände auf dem Beifahrer- oder Rücksitz ausgelöst wird.

Der Anti Gurtwarner darf nicht von gurtpflichtigen Personen verwendet werden! Die Verwendung erfolgt auf eigene Gefahr. Sobald sich gurtpflichtige Personen auf den Sitzen befinden, ist die Sperre aus dem jeweiligen Gurtschloss zu entfernen. Die Beachtung der StVO liegt ausschließlich bei dem Anwender.

Inhalt 2 Stück = Set
VE 12 / 144
Verpackung SB

Gewicht 0,03 kg
EAN 4007928191281

Gurtentspanner
seatbelt clip



Art.Nr. 19160

Der Gurtentspanner vermindert den Gurtdruck, ohne die Wirkung zu beeinflussen.

Montage: Einfach über den Gurt legen und arretieren.

Material Kunststoff
Farbe Schwarz/Silber

Inhalt 2 Stück = Set
VE 12 / 120
Verpackung SB

Gewicht 0,05 kg
EAN 4007928191601

Gurtschoner Set Velours
seatbelt pads set



Endlich gibt es kein Reiben und Scheuern mehr durch den Sicherheitsgurt. Anbringung durch Klettverschluss.
Abmessungen 27 x 6,5 x 3 cm

Inhalt 2 Stück = Set
VE 12 / 96

Gewicht 0,09 kg
Verpackung SB

Art.Nr. 19286 Grau

EAN 4007928192868

Art.Nr. 19288 Schwarz

EAN 4007928192882

Agropa Lenkradknopf
steering wheel knob



Art.Nr. 19730



Ein Fixlenker für Gabelstapler und den Behindertenbereich.
Einfache Montage am Lenkradkranz, max. Durchmesser 33 mm.

Inhalt 1 Stück
VE 60
Verpackung Karton

Gewicht 0,26 kg
EAN 4007928197306

Lenkradknopf
steering wheel knob



Art.Nr. 19731

Ein Fixlenker für Gabelstapler und den Behindertenbereich.
Einfache Montage am Lenkradkranz, max. Durchmesser 30 mm.

Inhalt 1 Stück
VE 12 / 48
Verpackung SB

Gewicht 0,19 kg
EAN 4007928197313

LENKRADBEZÜGE

Lenkradbezug Luxus
steering wheel cover luxus**Art.Nr. 19778**

Lenkradbezug aus echtem Leder im sportlichen Lochdesign. Beugt schwitzenden Händen vor und verhindert so ein Abrutschen beim Lenken, schnelle und einfache Montage. Für Lenkräder mit einem Durchmesser von 37 - 39 cm. Abmessungen (LxB) 115 cm - 8 cm

Material Echt Leder

Farbe Schwarz

Inhalt 1 Stück
VE 12 / 24
Verpackung SB

Gewicht 0,74 kg
EAN 4007928197788

Lenkradbezug Echt Leder
steering wheel cover real leather**Art.Nr. 19782**

Lenkradbezug aus echtem Leder im sportlichen Lochdesign, **Schnürbefestigung.** (Schnüre enthalten) Für Lenkräder mit einem Durchmesser von 36 - 38 cm. Abmessungen (LxB) 115 cm - 8 cm

Material Echt Leder

Farbe Schwarz

Inhalt 1 Stück
VE 10 / 80
Verpackung SB

Gewicht 0,09 kg
EAN 4007928197825

Lenkradbezug Sport
steering wheel cover**Art.Nr. 19770**

Lenkradbezug im sportlichen Lochdesign mit Griffmulden. Für Lenkräder mit einem Durchmesser von 37 - 39 cm. Nicht für Lederlenkräder geeignet

Material rutschfestes Kunstleder gelocht
Farbe Schwarz

Inhalt 1 Stück
VE 12 / 24
Verpackung SB

Gewicht 0,41 kg
EAN 4007928197702

Lenkradbezug Soft
steering wheel cover soft**Art.Nr. 19703**

Griffsicher und zugleich moderne Optik. Beugt schwitzenden Händen vor und verhindert so ein Abrutschen beim Lenken, schnelle und einfache Montage. Für Lenkräder mit einem Durchmesser von 37 - 39 cm.

Material PU
Farbe Schwarz

Inhalt 1 Stück
VE 12 / 24
Verpackung SB

Gewicht 0,37 kg
EAN 4007928197030

Lenkradbezug Alu
steering wheel cover alu



Art.Nr. 19701

Griffsicher und zugleich moderne, hochwertige Carbonoptik.
Beugt schwitzenden Händen vor und verhindert so ein Abrutschen
beim Lenken, schnelle und einfache Montage.
Für Lenkräder mit einem Durchmesser von 37 - 39 cm.

Material PU
Farbe Schwarz mit Aluminium-Einlage

Inhalt 1 Stück
VE 12 / 24
Verpackung SB

Gewicht 0,40 kg
EAN 4007928197016

Lenkradbezug Comfort
steering wheel cover comfort



Art.Nr. 19718

Handfreundliches Soft-Velours.
Beugt schwitzenden Händen vor und verhindert so ein Abrutschen
beim Lenken, schnelle und einfache Montage.
Weiße Ziernähte für edles Design.
Für Lenkräder mit einem Durchmesser von 37 - 39 cm.

Material Velours / Kunstleder
Farbe Schwarz

Inhalt 1 Stück
VE 12 / 24
Verpackung SB

Gewicht 0,36 kg
EAN 4007928197184

Lenkradbezug Wood
steering wheel cover wood



Art.Nr. 19702

Griffsicher und zugleich moderne, hochwertige Holzoptik.
Beugt schwitzenden Händen vor und verhindert so ein Abrutschen
beim Lenken, schnelle und einfache Montage.
Für Lenkräder mit einem Durchmesser von 37 - 39 cm.

Material PU
Farbe Schwarz/Wurzelholz-Look mit Aluminium-Einlage

Inhalt 1 Stück
VE 12 / 24
Verpackung SB

Gewicht 0,36 kg
EAN 4007928197023

Lenkradbezug heizbar steering wheel cover



Art.Nr. 19720

Nie mehr kalte Hände im Winter.
Heizbarer Lenkradbezug 3,4A für Lenkräder mit einem Durchmesser von 37-39 cm. Einfache Montage, bringen Sie die beheizte Lenkradabdeckung vor dem Fahren am Zigarettenanzünder an. Es dauert nur etwa 10 Sekunden, bis die Wärme rundherum spürbar ist. Vor Fahrtantritt einfach den Stecker am Bezug entfernen. Anschlusskabelänge 135 cm

Inhalt 1 Stück
VE 12 / 24
Verpackung SB

Gewicht 0,44 kg
EAN 4007928197207

Lenkradbezug echt Lammfell real lambskin steering wheel cover



Echtes Lammfell mit einer Schurhöhe von 20-22 mm, stabile Einfassung mit Gummiband. Für Lenkräder mit einem Durchmesser von 37 - 39 cm.
Farbe Camel

Art.Nr. 19763 Verpackung SB

Inhalt 1 Stück
VE 250

Gewicht 0,20 kg
EAN 4007928197634

Art.Nr. 19762 Verpackung Lose

Inhalt 1 Stück
VE 50 / 250

Gewicht 0,15 kg
EAN 4007928197627

Lenkradbezug echt Lammfell real lambskin steering wheel cover



Echtes Lammfell mit einer Schurhöhe von 20-22 mm, stabile Einfassung mit Gummiband. Für Lenkräder mit einem Durchmesser von 37 - 39 cm.
Farbe Anthrazit

Art.Nr. 19761 Verpackung SB

Inhalt 1 Stück
VE 250

Gewicht 0,20 kg
EAN 4007928197610

Art.Nr. 19760 Verpackung Lose

Inhalt 1 Stück
VE 50 / 250

Gewicht 0,11 kg
EAN 4007928197603

SONNEN-/SICHTSCHUTZ

Seitenfenster Rollo rollerblind side

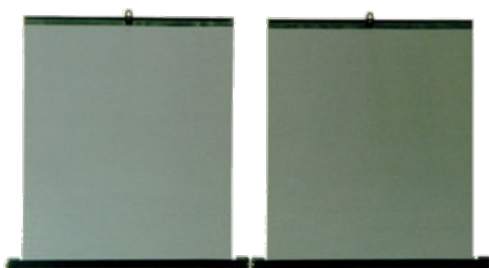

Art.Nr. 19447

Universal passend. Einfache und schnelle Befestigung durch Saugnäpfe und Haken, die in der Seitenscheibe eingehängt werden.

Abmessungen Stück 45 x 55 cm

Inhalt 2 Stück = Set
VE 12 / 24
Verpackung SB

Gewicht 0,41 kg
EAN 4007928194473

Sonnenschutz Set sunshade black-set



Art.Nr. 19479

Universal passend für jedes Seiten- und Heckfenster. Einfache Befestigung mit kindgerechten zwei Sicherheitssaugern.

Abmessungen 44 x 36 cm

Inhalt 2 Stück = Set
VE 12 / 120
Verpackung SB

Gewicht 0,08 kg
EAN 4007928194794

Sonnenschutz Set Seitenfenster sunshade black-set



Art.Nr. 19248

Universal passend für jedes Seitenfenster. Einfache Befestigung mit kindgerechten Sicherheitssaugern.

Abmessungen 65 x 38 cm

Inhalt 2 Stück = Set
VE 12 / 120
Verpackung SB

Gewicht 0,10 kg
EAN 4007928192486

Sonnenschutz Front- und Heckscheibe sunshade for front- and rear window



Art.Nr. 0510107

Universal passend, einfache und schnelle Befestigung mit 4 Saugern. Für die Heckscheibe oder während des Parkens auch für die Frontscheibe.

Abmessungen 100 x 50 cm

Inhalt 1 Stück
VE 10 / 100
Verpackung SB

Gewicht 0,09 kg
EAN 8711293025510

Frontscheiben Sonnenschutz Alu**Art.Nr. 19241**

Reflektierende Aluminiumfolie schützt im Sommer vor Sonne und Hitze, verhindert das Aufheizen des Innenraums, Lenkrads usw. Einfache und schnelle Befestigung mit Sicherheitssaugern. Mit stabilen farbigem Textileinsatz. Nach Gebrauch einfach zusammenfalten und mit dem Klettverschluss fixieren.

Abmessungen 142 x 60 cm

Inhalt 1 Stück
VE 10 / 50
Verpackung SB

Gewicht 0,14 kg
EAN 4007928192417

**Tönungsfolie Display 21-teilig
window film black display****Art.Nr. 19921**

Die Scheibenfolie ist perfekt zu verarbeiten - kratzfest, einbruchhemmend, incl. Montagemesser und Gummirakel. TÜV-frei, mit ABG-Zulassung.

Hinweis: Die auf der Folie aufgedruckte ABG-Nr. darf beim Zuschnitt nicht entfernt werden.

Schutz vor UV- und Hitzestrahlung.
Farbe Tiefschwarz - 5% Lichtdurchlässigkeit

Bestückung

7 x Art.Nr. 19528	Set 1	EAN 4007928195289
7 x Art.Nr. 19530	Set 2	EAN 4007928195302
7 x Art.Nr. 19533	Maxi	EAN 4007928195333

Inhalt 21 Stück = Display
VE 1
Verpackung Display

Gewicht 7,47 kg
EAN 4007928199218

**Scheibenfolie Tiefschwarz
window film black**

Perfekt zu verarbeiten – kratzfest, einbruchhemmend, incl. Montagemesser und Gummirakel. TÜV-frei, mit ABG-Zulassung.

Hinweis: Die auf der Folie aufgedruckte ABG-Nr. darf beim Zuschnitt nicht entfernt werden.

Schutz vor UV- und Hitzestrahlung.

Farbe Tiefschwarz – 5% Lichtdurchlässigkeit**Art.Nr. 19528 Set 1**

Abmessungen 50 x 150 cm Seitenscheiben
76 x 150 cm Heckscheibe

Inhalt 2 Stück = Set
VE 36 / 72
Verpackung Karton

Gewicht 0,28 kg
EAN 4007928195289

Art.Nr. 19530 Set 2

Abmessungen 50 x 250 cm Seitenscheiben
76 x 150 cm Heckscheibe

Inhalt 2 Stück = Set
VE 36 / 72
Verpackung Karton

Gewicht 0,31 kg
EAN 4007928195302

Art.Nr. 19533 Maxi

Abmessungen 76 x 300 cm

Inhalt 1 Stück
VE 36 / 72
Verpackung Karton

Gewicht 0,30 kg
EAN 4007928195333



Selbsthaftende Scheibenfolie Shadow
window film

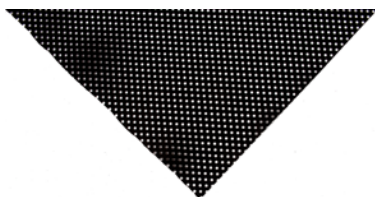

selbsthaftend + abnehmbar



Wieder abnehmbare, selbsthaftende und gelochte Sonnenschutzfolie! Einfach zuschneiden und auflegen. TÜV frei, mit ABG-Zulassung. **Hinweis:** Die auf der Folie aufgedruckte ABG-Nr. darf beim Zuschnitt nicht entfernt werden. Punkt-Rasterlochung. Schutz vor UV- und Hitzestrahlung. incl. Montagemesser und Gummirakel.

Farbe Tiefschwarz - 5% Lichtdurchlässigkeit

Art.Nr. 19910 50 x 150 cm Seitenscheiben
75 x 150 cm Heckscheibe

Inhalt 2 Stück = Set
VE 36 / 72
Verpackung Karton
Gewicht 0,70 kg
EAN 4007928199102

Art.Nr. 19911 75 x 150 cm Heckscheibe

Inhalt 1 Stück
VE 36 / 72
Verpackung Karton
Gewicht 0,47 kg
EAN 4007928199119

Rückenlehnen Schonere
seat cover protector



Art.Nr. 19324

Verhindert Verschmutzungen der Rückenlehne. Einfache Befestigung an der Kopfstütze mittels Längen verstellbaren Gurten. Material Nylon Schwarz
Abmessungen 60 x 40 cm

Inhalt 1 Stück
VE 12 / 48
Verpackung SB
Gewicht 0,14 kg
EAN 4007928193247

Kindersitzunterlage
booster seat mat



Art.Nr. 19144



Universal passend, verhindert das Verrutschen des Kindersitzes und schützt den Autositz vor Beschädigungen und Verschmutzungen. Mit praktischen Taschen zum Verstauen des Spielzeugs. Material Polyester mit 8 mm Schaumstoff-Kaschierung, waschbar. Abmessungen 87 x 46 cm

Inhalt 1 Stück
VE 6 / 24
Verpackung SB
Gewicht 0,40 kg
EAN 4007928191441

Rückenlehnen Tasche storage bag with thermo case



mit Isolierfach

Art.Nr. 19325

Ideal zum Aufbewahren von Spielutensilien, Snacks und allem was sonst noch während einer Autofahrt benötigt wird. Effektiver Schutz der Rückenlehne vor Kratzern und Verschmutzung. Die Tasche ist aus hochwertigem Nylon. Mit drei Getränketaschen, zwei Netztaschen, einer großen Tasche mit Klettverschluss und großem Alu-Isolierfach mit Reißverschluss. Befestigung mittels Längen verstellbaren Gurten. Material Nylon Schwarz
Abmessungen 60 x 40 cm

Inhalt 1 Stück
VE 12 / 48
Verpackung SB

Gewicht 0,32 kg
EAN 4007928193254

Kindersitzerhöhung BUBU child safety seat



Klettverschluss
zur Gurtführung

Art.Nr. 19200



waschbar

Passend für alle PKW mit 3-Punkt-Gurt. Struktur aus unverformbarem Polystyrol. Bezug Polyester Mesh-Optik, bei 30°C waschbar - farblich sortiert. Zertifikat Gruppe 2-3, 15 bis 36 kg
Geprüft nach ECE-Norm 44/04.
Homologationsnummer E20 44R-042928

Inhalt 1 Stück
VE 10 / 90
Verpackung SB

Gewicht 0,22 kg
EAN 4007928192004

Kindersitzerhöhung TECHNO child safety seat



Art.Nr. 19400



waschbar

Passend für alle PKW mit 3-Punkt-Gurt. Struktur aus unverformbarem Polystyrol. Bezug Polyester Mesh-Optik, bei 30°C waschbar - farblich sortiert. Zertifikat Gruppe 2-3, 15 bis 36 kg
Geprüft nach ECE-Norm 44/04.
Homologationsnummer E20 44R-04 2461

Inhalt 1 Stück
VE 10
Verpackung SB

Gewicht 0,23 kg
EAN 4007928194008

Kindersitzerhöhung TAMBU child safety seat



stabile
Hartschale

Art.Nr. 19500



waschbar

Passend für alle PKW mit 3-Punkt-Gurt. Struktur aus unverformbarem **Hart-Kunststoff**. Bezug Polyester Mesh-Optik, bei 30°C waschbar - farblich sortiert. Zertifikat Gruppe 2-3, 15 bis 36 kg
Geprüft nach ECE-Norm 44/04.
Homologationsnummer E20 44R-04 2511

Inhalt 1 Stück
VE 6
Verpackung SB

Gewicht 0,96 kg
EAN 4007928195005

Keilkissen
triangle seat cushion



Art.Nr. 19036



Universal passend, mit Reißverschluss.
Bezug bei 30°C waschbar
Abmessungen 35 x 38 x 8,5 cm
Material Polyester
Farbe Anthrazit

Inhalt 1 Stück
VE 20
Verpackung SB

Gewicht 0,20 kg
EAN 4007928190369

SITZAUFLAGEN

Klima Sitzauflage 12V
cooling seat cushion



mit zwei
Fronttaschen



Art.Nr. 19180



Belüftete Sitzauflage für lange Fahrten bei sommerlichen Temperaturen. Belüftung im Sitz- und Rückenbereich, Ventilator stufenlos regulierbar. Bequeme, stabile und sichere Sitzposition. Einfache und rutschsichere Befestigung. Mit zwei Fronttaschen, 12V KFZ-Stecker mit LED Kontrollleuchte und Ein- und Ausschalter. Seitenairbag geeignet.

Mit Spannungswandler 230V/12V HP 20232
ist die Auflage auch für Büro und Freizeitbereich geeignet!

Eingangsspannung 12V, Eingangstrom max. 1Amp
Leistungsaufnahme 12W
Abmessungen 112 x 44 cm
Anschlusskabellänge 180 cm

Inhalt 1 Stück
VE 6
Verpackung SB

Gewicht 1,36 kg
EAN 4007928191809



Holzkuigel Sitzauflage

wooden bead cushion



Art.Nr. 19116



Universal passend, leichte Montage. Die Holzkuigel schaffen eine aktive Luftzirkulation und eine durchblutungsfördernde Massagefunktion.

Abmessungen 128 x 34 cm
Farbe Anthrazit

Inhalt 1 Stück
VE 12
Verpackung SB

Gewicht 1,38 kg
EAN 4007928191168

Holzkuigel Sitzauflage

wooden bead cushion



Art.Nr. 19117



Universal passend, leichte Montage. Die Holzkuigel schaffen eine aktive Luftzirkulation und eine durchblutungsfördernde Massagefunktion.

Abmessungen 128 x 38 cm
Farbe Beige

Inhalt 1 Stück
VE 12
Verpackung SB

Gewicht 1,21 kg
EAN 4007928191175

Holzkuigel Sitzauflage Luxus

wooden bead luxury cushion



Art.Nr. 19118



Hochwertige Verarbeitung mit Veloursumrandung. Universal passend, leichte Montage. Die Holzkuigel schaffen eine aktive Luftzirkulation und eine durchblutungsfördernde Massagefunktion.

Abmessungen 92 x 44 cm
Farbe Anthrazit

Inhalt 1 Stück
VE 12
Verpackung SB

Gewicht 0,90 kg
EAN 4007928191182

Sitzauflage Comfort
seat cushion comfort



Art.Nr. 19169



Sitzauflage mit Polsterung im Lendenbereich. Rückenteilbefestigung ausschließlich über Längsbänder, daher auch für KFZ mit Seitenairbag geeignet.

Abmessungen 98 x 45 cm
Farbe Anthrazit / Schwarz

Inhalt 1 Stück
VE 12
Verpackung SB

Gewicht 0,40 kg
EAN 4007928191694

Magnet Sitzauflage
seat cushion with magnet



Art.Nr. 19162



Sitzauflage mit eingearbeiteten Magneten erzeugen ein gesundheitsförderndes Magnetfeld. Die permanente Massage und das Noppen-design fördert zusätzlich die Blutzirkulation und lindern Rückenschmerzen.

Abmessungen 95 x 45 cm
Farbe Anthrazit

Inhalt 1 Stück
VE 12
Verpackung SB

Gewicht 0,46 kg
EAN 4007928191625

LAMMFELL SITZBEZÜGE

KÜHLEND IM SOMMER, WÄRMEND IM WINTER



Echt Lammfell Autositzbezug lambskin seat cover



Sitzfläche Echt Lammfell, Umrandung synthetisches Lammfell.

Perfekter Sitz durch Rundum-Gummizug.

Universell passend, für Fahrzeuge mit und ohne Seitenairbag geeignet. (KBA Nr. 90784)

Einfache Montage mit Spanngurten und Metallhaken.

Lammfelle wirken antirheumatisch. Kühlend im Sommer, wärmend im Winter!

Material Sitzfläche und Rückenlehne Echt Lammfell
Schurhöhe 12 - 14 mm
Umrandung aus Polyacryl

Inhalt 1 Vordersitz
Verpackung 1-teilig Tasche auf Bügel

Art.Nr. 19766 Farbe Anthrazit EAN 4007928197665

Art.Nr. 19769 Farbe Camel EAN 4007928197696

Art.Nr. 19767 Farbe Schwarz EAN 4007928197672

Sitzaufleger Lammfell lambskin cushion



Art.Nr. 19759

Sitzaufleger für Vordersitze mit und ohne Seitenairbag geeignet. Passend nur für serienmäßige normale Vordersitze für Fahrer- und Beifahrer (nicht für Sport- und Schalensitze). Nicht geeignet für Sitze mit aktiver Kopfstütze.

Temperatenausgleichend - Kühlt im Sommer, wärmt im Winter!

100% Echt Lammfell. Der Sitzaufleger bedeckt die Sitzfläche des Autositzes. Befestigung mittels elastischer Bänder und Haken.

Neue Klettverschlussöffnung ermöglicht auch die Montage bei festmontierten Kopfstützen. Farbe Anthrazit, waschbar

Rückenlehne Breite oberhalb ca. 42 cm, Breite unterhalb ca. 34,7 cm

Rückenlehne Länge ca. 79 cm

Inhalt 1 Stück
VE 10
Verpackung SB

Gewicht 0,74 kg
EAN 4007928197597

Echt Lammfell Vollbezug Anthrazit
lambskin seat cover

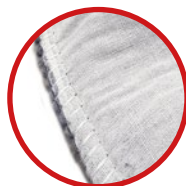

**Unterseite
kaschiert**

**Zuordnungsliste
siehe Seite 250**

Echt Lammfell Doppelkappen Anthrazit
lambskin seat cover double cap



**Zuordnungsliste
siehe Seite 251**

Echt Lammfell Sitzkissen
lambskin cushion



Spitzenqualität - **Sitzfläche Echt Lammfell, Umrandung synthetisches Lammfell.**

Perfekter Sitz durch Rundum-Gummizug, Unterseite Baumwollkaschiert. Für Fahrzeuge mit und ohne Seitenairbag geeignet. Einfache Montage mit Spanngurten und Metallhaken.

Kopfstützenbezüge / weitere Fellfarben auf Anfrage lieferbar!

Material	Echt Lammfell - Schurhöhe 16 - 18 mm, Umrandung Polyacryl
Inhalt	1 Vordersitz
Gewicht	2,50 kg - 2,70 kg
Verpackung	1-teilig auf Bügel

Art.Nr. 50114	Größe 1	EAN 4007928501141
Art.Nr. 50214	Größe 2	EAN 4007928502148
Art.Nr. 50414	Maßanfertigung	EAN 4007928504142



Spitzenqualität - **Echt Lammfell (Sitzfläche und Umrandung)**

mit zwei Passkappen. Perfekter Sitz durch Rundum-Gummizug. Für Fahrzeuge mit und ohne Seitenairbag geeignet. Einfache Montage mit Spanngurten und Metallhaken.

Kopfstützenbezüge / weitere Fellfarben auf Anfrage lieferbar!

Material	Echt Lammfell - Schurhöhe 22 mm
Inhalt	1 Vordersitz
Verpackung	1-teilig auf Bügel
Gewicht	3,00 kg

Art.Nr. 30114	Größe 1	EAN 4007928301147
Art.Nr. 30214	Größe 2	EAN 4007928302144
Art.Nr. 30414	Maßanfertigung	EAN 4007928304148

Art.Nr. 19764



Vielseitig einsetzbar, z.B. als Sitzkissen, für Auto, Camping und Freizeit. Abmessungen 40 x 40 x 3 cm
Material Echt Lammfell, Farbe Anthrazit

Inhalt	1 Stück
VE	12
Verpackung	SB

Gewicht	0,32 kg
EAN	4007928197641

ABWASCHBARE SITZSCHONER

IDEAL FÜR WEKSTATT, FORST & FREIZEIT

Sitzschoner seat protector



Fronttasche

Art.Nr. 19064



Sehr gute Passform, universal passend für alle Einzelsitze mit und ohne Kopfstütze, auch für Fahrzeuge mit Seitenairbag geeignet. Aus strapazierfähigen Material mit Aufbewahrungstaschen.

Abwaschbar.

Material 100% PES
Abmessungen 139 x 60 cm

Inhalt 1 Stück
VE 12 / 72
Verpackung SB

Gewicht 0,14 kg
EAN 4007928190642

Sitzschoner seat protector



Art.Nr. 19321



Besonders schwere und strapazierfähige Werkstattqualität für Einzelsitze mit Kopfstützen. Sehr gute Passform durch rückseitiges Spannband, auch für Fahrzeuge mit Seitenairbag geeignet.

Abwaschbar.

Material Kunstleder, kaschiert
Abmessungen 140 x 60 cm

Inhalt 1 Stück
VE 12 / 24
Verpackung SB

Gewicht 0,52 kg
EAN 4007928193216

Sitzschoner Camouflage seat cover camouflage



Art.Nr. 19333



Der Sitzschoner im Camouflage-Look schützt sicher vor Verschmutzung, ideal für Werkstatt, Forst, Hobby und Freizeit.

Universal passend. Für Einzelsitze mit und ohne Seitenairbag geeignet. Sehr gute Passform durch rückseitiges Spannband und integrierte Kopfstütze, passend für PKW, Transporter und Reisefahrzeuge.

Abwaschbar.

Material Polyester mit Schaumstoffkaschierung
Abmessungen 140 x 60 cm

Inhalt 1 Stück
VE 12 / 48
Verpackung SB

Gewicht 0,30 kg
EAN 4007928193339

Sitzschoner Jeans seat cover jeans



Art.Nr. 19334



Der Sitzschoner im Jeans-Look schützt sicher vor Verschmutzung. Ideal für Werkstatt, Forst, Hobby und Freizeit.

Universal passend. Für Einzelsitze mit und ohne Seitenairbag geeignet. Sehr gute Passform durch rückseitiges Spannband und integrierte Kopfstütze.

Passend für PKW, Transporter und Reisefahrzeuge.
Abwaschbar.

Material Polyester mit Schaumstoffkaschierung
Abmessungen 140 x 60 cm

Inhalt 1 Stück
VE 12 / 24
Verpackung SB

Gewicht 0,30 kg
EAN 4007928193346

Sitzschoner Rosso
seat cover rosso



Art.Nr. 19335



Der Sitzschoner „Rosso“ ist durch sein kräftiges Rot der Blickfang im Fahrzeug. Er schützt sicher vor Verschmutzung, ideal für Werkstatt, Forst, Hobby und Freizeit. Einfache Montage und Demontage.

Universal passend, für Einzelsitze mit und ohne Seitenairbag geeignet.

Sehr gute Passform durch rückseitiges Spannband und integrierte Kopfstütze, passend für PKW, Transporter und Reisefahrzeuge. Abwaschbar.

Material Kunstleder - kaschiert
Abmessungen 140 x 60 cm

Inhalt 1 Stück
VE 12 / 24
Verpackung SB

Gewicht 0,52 kg
EAN 4007928193353

Schonbezug Transporter Profi 2
seat cover transporter



Einzelsitz



Einzelsitz + Doppelsitz

Schonbezug Transporter
seat cover transporter

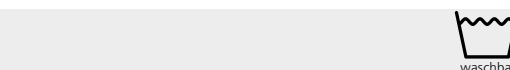

Passend für fast alle Transporter, T4 und T5, Waschbar bis 30° und lichtecht. Für den Sicherheitsgurt ist im Bezug für den Doppelsitz ein Reißverschluss eingearbeitet, damit dieser problemlos erreichbar und nutzbar ist. Einfache Selbstmontage. Nicht für Fahrzeuge mit Seitenairbag geeignet.

Material Polyester mit Schaumstoff-Kaschierung
Farbe Blau

Art.Nr. 22005 Vordersitz 2 Einzelsitze (1-teilig)

Inhalt 2 Stück = Set
VE 20
Verpackung Tasche

Gewicht 1,00 kg
EAN 4007928220059

Art.Nr. 22905 Vordersitz 1 Einzelsitz + 1 Doppelsitz (1-teilig)

Mit Reißverschluss für den Sicherheitsgurt bei der Doppelbank.

Inhalt 2 Stück = Set
VE 15
Verpackung Tasche

Gewicht 1,30 kg
EAN 4007928229052

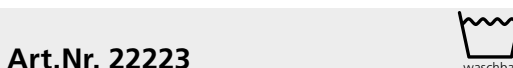

Art.Nr. 22223

Universal passend für Kleintransporter. Robuste und sehr strapazierfähige Qualität, mit Aussparungen für die Gurtführungen und Klettbandverschluss für eine einfache und bequeme Montage der Kopfstützen, waschbar.

1 Fahrersitzbezug, 1 Bankbezug, 3 Kopfstützenbezüge

Material 100 % Baumwolle
Farbe Schwarz mit bunten Spots

Inhalt 5 Stück = Set
VE 12
Verpackung SB

Gewicht 1,30 kg
EAN 8007282015038

Zuordnungslisten unter
www.hp-autozubehoer.de



Schonbezug Transporter seat cover transporter

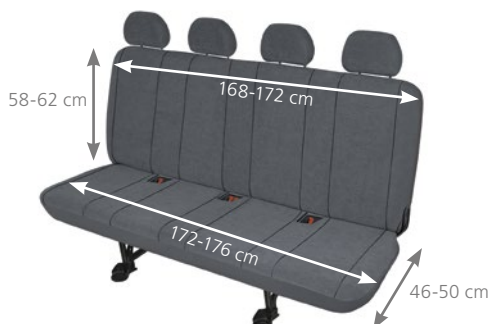
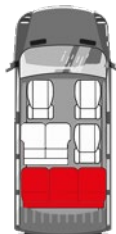

Passend für fast alle Transporter, Sprinter, T4 und T5 usw.
 Seitenairbag geeignet (sitzabhängig). Aufwendige, strapazierfähige
 Verarbeitung, mit Gurtaussparung, optimale Passform und
 Flexibilität. Die Klettverschlüsse an der Lehne ermöglichen eine
 Montage ohne Entfernung der Kopfstütze, somit auch für aktive/
 feste Kopfstützen geeignet. Incl. Montagezubehör und Sicherheits-
 haken, waschbar.

Material Robustes Polyestermaterial mit
 Schaumstoffkaschierung
 Farbe Grau



Für Einzelsitz (2-teilig) - mit 1 Kopfstützenbezug

VE 20 Gewicht 0,42 kg
 Verpackung Tasche

Art.Nr. 22411 Größe M EAN 4007928224118

Sitzrücken Breite 50-54 cm - Höhe 68-70 cm
 Sitzfläche Breite 46-50 cm - Tiefe 50-55 cm

Art.Nr. 22418 Größe L EAN 4007928224187

Sitzrücken Breite 50-56 cm - Höhe 68-70 cm
 Sitzfläche Breite 48-52 cm - Tiefe 50-55 cm

Für Doppelsitz (2-teilig) - mit 2 Kopfstützenbezügen

VE 16 Gewicht 0,68 kg
 Verpackung Tasche

Art.Nr. 22417 Größe M EAN 4007928224170

Sitzrücken Breite 81-85 cm - Höhe 63-68 cm
 Sitzfläche Breite 81-85 cm - Tiefe 48-52 cm

Art.Nr. 22412 Größe L EAN 4007928224125

VE 14
 Sitzrücken Breite 90-96 cm - Höhe 64-69 cm
 Sitzfläche Breite 90-96 cm - Tiefe 49-53 cm

Art.Nr. 22413 Für 3er Sitzbank (2-teilig)

mit 3 Kopfstützenbezügen
 Sitzbankbezug von 144-148 cm

Inhalt 4 Stück = Set
 VE 12
 Verpackung Tasche

Gewicht 1,06 kg
 EAN 4007928224132

Art.Nr. 22416 Für 4er Sitzbank (2-teilig)

mit 4 Kopfstützenbezügen
 Sitzbankbezug von 172-176 cm

Inhalt 5 Stück = Set
 VE 10
 Verpackung Tasche

Gewicht 1,10 kg
 EAN 4007928224163

Zuordnungslisten unter
www.hp-autozubehoer.de



Schonbezug Transporter Kunstleder
 seat cover transporter



Passend für fast alle Transporter, Sprinter, T4 und T5 usw. Seitenairbag geeignet (sitzabhängig). Aufwendige, strapazierfähige Verarbeitung, mit Gurtaussparung, optimale Passform und Flexibilität. Die Klettverschlüsse an der Lehne ermöglichen eine Montage ohne Entfernung der Kopfstütze. Incl. Montagezubehör und Sicherheits-haken. **Abwaschbar.**

Material Kunstleder
 Farbe Schwarz



Für Einzelsitz (2-teilig) - mit 1 Kopfstützenbezug

VE 20 Gewicht 0,42 kg
 Verpackung Tasche

Art.Nr. 22811 Größe M EAN 4007928228116

Sitzrücken Breite 50-54 cm - Höhe 68-70 cm
 Sitzfläche Breite 46-50 cm - Tiefe 50-55 cm

Art.Nr. 22818 Größe L EAN 4007928228185

Sitzrücken Breite 50-56 cm - Höhe 68-70 cm
 Sitzfläche Breite 48-52 cm - Tiefe 50-55 cm

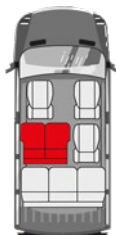

Für Doppelsitz (2-teilig) - mit 2 Kopfstützenbezügen

VE 16 Gewicht 0,68 kg
 Verpackung Tasche

Art.Nr. 22817 Größe M EAN 4007928228178

Sitzrücken Breite 81-85 cm - Höhe 63-68 cm
 Sitzfläche Breite 81-85 cm - Tiefe 48-52 cm

Art.Nr. 22812 Größe L EAN 4007928228123

Sitzrücken Breite 90-96 cm - Höhe 64-69 cm
 Sitzfläche Breite 90-96 cm - Tiefe 49-53 cm

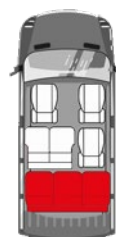

Art.Nr. 22814 Größe XL EAN 4007928228147

Für breiten Doppelsitz von 104-108 cm,
 z. B. VW T5 in zweiter Sitzreihe

Art.Nr. 22813 Für 3er Sitzbank (2-teilig)

mit 3 Kopfstützenbezügen
 Sitzbankbezug von 144-148 cm

Inhalt 4 Stück = Set Gewicht 1,06 kg
 VE 12 EAN 4007928228130



Art.Nr. 22816 Für 4er Sitzbank (2-teilig)

Mit 4 Kopfstützenbezügen
 Sitzbankbezug von 172-176 cm

Inhalt 5 Stück = Set Gewicht 1,10 kg
 VE 10 EAN 4007928228161

LKW SCHONBEZÜGE

PERFEKTER SCHUTZ DES ORIGINALBEZUGS



LKW Schonbezug Top truck seat cover



Art.Nr. 22221



Universal passend für alle LKW-Fahrersitze mit und ohne Kopfstütze. Robuste und sehr strapazierfähige Qualität mit Gurt- und Armlehnen-aussparung für eine einfache und perfekte Montage. Bei Sitzen ohne Kopfstütze, kann aus dem Bezug eine nützliche Ablagetasche geformt werden. Waschbar.

Material
Farbe

60% Baumwolle, 40% Polyester
Schwarz mit farbigen Punkten

Inhalt 1 Stück
VE 12
Verpackung SB

Gewicht 0,65 kg
EAN 8007282015052

LKW Schonbezug Star truck seat cover



Art.Nr. 22229



Universal passend für alle LKW-Fahrersitze mit und ohne Kopfstütze. Robuste und sehr strapazierfähige Qualität mit Gurt- und Armlehnen-aussparung für eine einfache und perfekte Montage. Bei Sitzen ohne Kopfstütze, kann aus dem Bezug eine nützliche Ablagetasche geformt werden. Waschbar.

Material
Farbe

50% Baumwolle, 50% Polyester
Anthrazit - gemustert

Inhalt 1 Stück
VE 12
Verpackung SB

Gewicht 0,65 kg
EAN 8007282015120

PKW SCHONBEZÜGE

Zuordnungslisten unter
www.hp-autozubehoer.de



PKW Schonbezug Bonn seat cover bonn



Art.Nr. 22200



Passend für fast alle gängigen Fahrzeuge, mit und ohne Seitenairbag geeignet. Die Klettverschlüsse an der Lehne ermöglichen eine Montage ohne Entfernung der Kopfstütze, somit auch für aktive/feste Kopfstützen geeignet.
 Waschbar, flammhemmend und lichtecht.

Material Polyester mit Schaumstoff-Kaschierung
 Farbe Schwarz
 2 Vordersitzbezüge (1-tlg.), 2 Kopfstützenbezüge

Inhalt 4 Stück = Set
 VE 20
 Verpackung Tasche

Gewicht 0,58 kg
 EAN 4007928222008

PKW Schonbezug Malta seat cover malta



Art.Nr. 22400



Passend für fast alle gängigen Fahrzeuge, mit und ohne Seitenairbag geeignet. Mit Reißverschlüssen für eine mögliche Rücksitzteilung. Der Klettverschluss an der Lehne des Vordersitzes ermöglicht die Montage ohne die Kopfstütze zu entfernen. Auch für aktive/feste Kopfstützen geeignet.
 Waschbar, flammhemmend und lichtecht.

Material Polyester mit Schaumstoff-Kaschierung, strapazierfähiges Gewebe
 Farbe Grau
 2 Vordersitzbezüge (1-tlg.), 2 Kopfstützenbezüge

Inhalt 4 Stück = Set
 VE 18
 Verpackung Tasche

Gewicht 1,00 kg
 EAN 4007928224002

PKW Schonbezug Classic seat cover classic



Art.Nr. 22600



Passend für fast alle gängigen Fahrzeuge, mit und ohne Seitenairbag geeignet. Mit Reißverschlüssen für eine mögliche Rücksitzteilung. Die Klettverschlüsse an der Lehne ermöglichen eine Montage ohne Entfernung der Kopfstütze, somit auch für aktive/feste Kopfstützen geeignet. Waschbar, flammhemmend und lichtecht.

Material Polyester mit Schaumstoff-Kaschierung
 Farbe Grau
 2 Vordersitzbezüge (2-tlg.), 2 Kopfstützenbezüge

Inhalt 6 Stück = Set
 VE 20
 Verpackung Tasche

Gewicht 0,80 kg
 EAN 4007928226006

PKW Schonbezug Elba seat cover elba



Passend für fast alle gängigen Fahrzeuge, mit und ohne Seitenairbag geeignet. Mit Reißverschlüssen für eine mögliche Rücksitzteilung. Die Klettverschlüsse an der Lehne ermöglichen eine Montage ohne Entfernung der Kopfstütze, somit auch für aktive/feste Kopfstützen geeignet. Waschbar, flammhemmend und lichtecht.

Material Polyester mit Schaumstoff-Kaschierung
Farbe Anthrazit

Art.Nr. 22204 4-teilig

2 Vordersitzbezüge (1-tlg.), 2 Kopfstützenbezüge

Inhalt 4 Stück = Set

VE 16

Gewicht 1,20 kg

Verpackung Tasche

EAN 4007928222046

Art.Nr. 22215 15-teilig

2 Vordersitzbezüge (1-tlg.), 1 Rücksitzbezug (8-tlg.),

5 Kopfstützenbezüge

Mit Reißverschlüssen für eine mögliche Rücksitzteilung

Inhalt 15 Stück = Set

VE 8

Gewicht 2,40 kg

Verpackung Tasche

EAN 4007928222152

PKW Schonbezug Sylt seat cover sylt



Passend für fast alle gängigen Fahrzeuge, mit und ohne Seitenairbag geeignet. Mit Reißverschlüssen für eine mögliche Rücksitzteilung. Die Klettverschlüsse an der Lehne ermöglichen eine Montage ohne Entfernung der Kopfstütze, somit auch für aktive/feste Kopfstützen geeignet. Waschbar, flammhemmend und lichtecht.

Material Polyester mit Schaumstoff-Kaschierung
Farbe Schwarz

Art.Nr. 22304 4-teilig

2 Vordersitzbezüge (1-tlg.), 2 Kopfstützenbezüge

Inhalt 4 Stück = Set

VE 18

Gewicht 0,90 kg

Verpackung Tasche

EAN 4007928223043

Art.Nr. 22315 15-teilig

2 Vordersitzbezüge (1-tlg.), 1 Rücksitzbezug (8-tlg.),

5 Kopfstützenbezüge

Inhalt 15 Stück = Set

VE 10

Gewicht 1,70 kg

Verpackung Tasche

EAN 4007928223159

Zuordnungslisten unter
www.hp-autozubehoer.de



Schonbezug Herman L
 seat cover herman L



Art.Nr. 22611

SAB geeignet. Passend für die meisten PKW (siehe Typenliste) mit praktischem Aufbewahrungsfach auf der Rückseite des Beifahrersitzes. Geeignet für Fahrzeuge mit Seitenairbag an den Vordersitzen und mit Aussparung für eine Armlehne. Aufwendige Verarbeitung mit Klettverschlüssen an der Lehne, die eine Montage ohne Entfernung der Kopfstütze ermöglichen, somit auch für aktive/feste Kopfstützen geeignet. Aus hochwertigem Polyestermaterial mit Schaumrücken. Incl. Montagematerial und Sicherheitshaken. Waschbar bei 40 Grad, flammhemmend und lichtecht.

Material 100 % Polyester + PUR Schaum
 Farbe Schwarz
 2 Vordersitzbezüge (1-tlg.), 2 Kopfstützenbezüge

Inhalt 4 Stück = Set
 VE 20
 Verpackung Tasche
 Gewicht 0,90 kg
 EAN 4007928226112

PKW Schonbezug Super Speed
 seat cover super speed



Art.Nr. 22911



Passend für fast alle gängigen Fahrzeuge, mit und ohne Seitenairbag geeignet. Mit zwei Reißverschlüssen für eine mögliche Rücksitzteilung. Der Klettverschluss an der Lehne des Vordersitzes ermöglicht die Montage ohne die Kopfstütze zu entfernen. Auch für aktive/feste Kopfstützen geeignet. Waschbar, flammhemmend und lichtecht.

Material Polyester mit Schaumstoff-Kaschierung
 Farbe Blau
 2 Vordersitzbezüge (2-tlg.), 1 Rücksitzbezug (2-tlg.),
 5 Kopfstützenbezüge

Inhalt 11 Stück = Set
 VE 10
 Verpackung Tasche
 Gewicht 1,32 kg
 EAN 4007928229113

PKW Schonbezug Super Speed
 seat cover super speed



Art.Nr. 22927



Passend für fast alle gängigen Fahrzeuge, mit und ohne Seitenairbag geeignet. Mit zwei Reißverschlüssen für eine mögliche Rücksitzteilung. Der Klettverschluss an der Lehne des Vordersitzes ermöglicht die Montage ohne die Kopfstütze zu entfernen. Auch für aktive/feste Kopfstützen geeignet. Waschbar, flammhemmend und lichtecht.

Material Polyester mit Schaumstoff-Kaschierung
 Farbe Rot
 2 Vordersitzbezüge (2-tlg.), 1 Rücksitzbezug (2-tlg.),
 5 Kopfstützenbezüge

Inhalt 11 Stück = Set
 VE 10
 Verpackung Tasche
 Gewicht 1,32 kg
 EAN 4007928229274

PKW Schonbezug Super Speed seat cover super speed



Art.Nr. 22916



Passend für fast alle gängigen Fahrzeuge, mit und ohne Seitenairbag geeignet. Mit zwei Reißverschlüssen für eine mögliche Rücksitzteilung. Der Klettverschluss an der Lehne des Vordersitzes ermöglicht die Montage ohne die Kopfstütze zu entfernen. Auch für aktive/feste Kopfstützen geeignet. Waschbar, flammhemmend und lichtecht.

Material Polyester mit Schaumstoff-Kaschierung
 Farbe Anthrazit
 2 Vordersitzbezüge (2-tlg.), 1 Rücksitzbezug (2-tlg.),
 5 Kopfstützenbezüge

Inhalt 11 Stück = Set
 VE 10
 Verpackung Tasche

Gewicht 1,32 kg
 EAN 4007928229168

AUSSENAUSSTATTUNG UND RADBLENDEN



BESTELLHOTLINE +49 (0)55 33/97 05-0



RADBLENDEN

Radblende CRAFT wheel cover craft



Passend für Transporter und Caravan

Material	Schlagfester ABS-Kunststoff
Befestigung	Rostfreie 2-fach verstellbare Sicherheits-Metallspannringe mit Ventilaussparung, Kunststoffkrallen
Farbe	Silber/Schwarz

Inhalt 4 Stück = Set
VE 5/60



Verpackung Karton

Art.Nr. 82165 15 Zoll Gewicht 2,40 kg EAN 4007928821652

Art.Nr. 82166 16 Zoll Gewicht 2,80 kg EAN 4007928821669

Radblende SPARK wheel cover spark

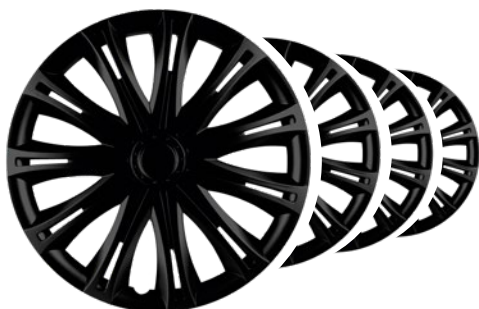

Material	Schlagfester ABS-Kunststoff
Befestigung	Rostfreie verstellbare Sicherheits-Metallspannringe mit Ventilaussparung, Kunststoffkrallen

Inhalt 4 Stück = Set
VE 5



Verpackung Karton

Farbe Schwarz

Art.Nr. 83314 14 Zoll Gewicht 1,80 kg EAN 4007928833143

Art.Nr. 83315 15 Zoll Gewicht 2,30 kg EAN 4007928833150

Art.Nr. 83316 16 Zoll Gewicht 2,50 kg EAN 4007928833167

Farbe Silber

Art.Nr. 83415 15 Zoll Gewicht 2,32 kg EAN 4007928834157

Art.Nr. 83416 16 Zoll Gewicht 2,42 kg EAN 4007928834164

Art.Nr. 83417 17 Zoll Gewicht 2,70 kg EAN 4007928834171



Radblende TREND
wheel cover trend



Material Schlagfester ABS-Kunststoff
Befestigung Rostfreie verstellbare Sicherheits-
Metallspannringe mit Ventilaussparung,
Kunststoffkrallen

Inhalt 4 Stück = Set
VE 5



Verpackung Karton

Farbe Schwarz

Art.Nr. 83614 14 Zoll Gewicht 2,00 kg EAN 4007928836144

Art.Nr. 83615 15 Zoll Gewicht 2,30kg EAN 4007928836151

Art.Nr. 83616 16 Zoll Gewicht 2,40 kg EAN 4007928836168

Farbe Silber

Art.Nr. 83514 14 Zoll Gewicht 1,80 kg EAN 4007928835147

Art.Nr. 83515 15 Zoll Gewicht 2,30 kg EAN 4007928835154

Art.Nr. 83516 16 Zoll Gewicht 2,40 kg EAN 4007928835161

Radblende RAPIDE NC
wheel cover rapide nc



Material Schlagfester ABS-Kunststoff
Befestigung Rostfreie verstellbare Sicherheits-
Metallspannringe mit Ventilaussparung,
Kunststoffkrallen

Farbe Schwarz / Silber mit Chrom-Muttern

Inhalt 4 Stück = Set
VE 5



Verpackung Karton

Art.Nr. 83214 14 Zoll Gewicht 2,00 kg EAN 4007928832146

Art.Nr. 83215 15 Zoll Gewicht 2,20 kg EAN 4007928832153

Art.Nr. 83216 16 Zoll Gewicht 2,40 kg EAN 4007928832160

Radblende GTX CARBON
wheel cover GTX carbon



Material Schlagfester ABS-Kunststoff
Befestigung Rostfreie verstellbare Sicherheits-
Metallspannringe mit Ventilaussparung,
Kunststoffkrallen

Farbe Carbon / Schwarz

Inhalt 4 Stück = Set
VE 5



Verpackung Karton

Art.Nr. 83114 14 Zoll Gewicht 1,80 kg EAN 4007928831149

Art.Nr. 83115 15 Zoll Gewicht 2,23 kg EAN 4007928831156

Art.Nr. 83116 16 Zoll Gewicht 2,52 kg EAN 4007928831163

Radblende GRID
wheel cover grid



Ab 20 Stück sortenrein erfolgt die Lieferung im Boden-Display.

Material Schlagfester ABS-Kunststoff
Befestigung Rostfreie verstellbare Sicherheits-Metallspannringe mit Ventilaussparung, Kunststoffkrallen

Inhalt 1 Stück Verpackung lose
VE 20 im Display

Farbe Schwarz

Art.Nr. 82044 14 Zoll Gewicht 0,50 kg EAN 4007928820440

Art.Nr. 82045 15 Zoll Gewicht 0,55 kg EAN 4007928820457

Art.Nr. 82046 16 Zoll Gewicht 0,61 kg EAN 4007928820464

Farbe Silber

Art.Nr. 82024 14 Zoll Gewicht 0,44 kg EAN 4007928820242

Art.Nr. 82025 15 Zoll Gewicht 0,52 kg EAN 4007928820259

Art.Nr. 82026 16 Zoll Gewicht 0,60 kg EAN 4007928820266

Radblende LUXURY
wheel cover luxury



Ab 20 Stück sortenrein erfolgt die Lieferung im Boden-Display.

Material Schlagfester ABS-Kunststoff
Befestigung Rostfreie verstellbare Sicherheits-Metallspannringe mit Ventilaussparung, Kunststoffkrallen

Farbe Silber

Inhalt 4 Stück = Set Verpackung Karton
VE 5



Art.Nr. 82194 14 Zoll Gewicht 2,00 kg EAN 4007928821942

Art.Nr. 82195 15 Zoll Gewicht 2,32 kg EAN 4007928821959

Art.Nr. 82196 16 Zoll Gewicht 2,40 kg EAN 4007928821966

Inhalt 1 Stück Verpackung Lose
VE 20 im Display



Art.Nr. 82093 13 Zoll Gewicht 0,42 kg EAN 4007928820938

Art.Nr. 82094 14 Zoll Gewicht 0,50 kg EAN 4007928820945

Art.Nr. 82095 15 Zoll Gewicht 0,54 kg EAN 4007928820952

Art.Nr. 82096 16 Zoll Gewicht 0,57 kg EAN 4007928820969

Radblende ESPRIT
wheel cover esprit



Ab 20 Stück sortenrein erfolgt die Lieferung im Boden-Display.

Material Schlagfester ABS-Kunststoff
Befestigung Rostfreie verstellbare Sicherheits-Metallspannringe mit Ventilaussparung, Kunststoffkrallen
Farbe Silber

Inhalt 4 Stück = Set
VE 5



Verpackung Karton

Art.Nr. 82154 14 Zoll Gewicht 2,16 kg EAN 4007928821546

Art.Nr. 82155 15 Zoll Gewicht 2,24 kg EAN 4007928821553

Art.Nr. 82156 16 Zoll Gewicht 2,64 kg EAN 4007928821560

Inhalt 1 Stück
VE 20 im Display



Verpackung Lose

Art.Nr. 82054 14 Zoll Gewicht 0,50 kg EAN 4007928820549

Art.Nr. 82055 15 Zoll Gewicht 0,53 kg EAN 4007928820556

Art.Nr. 82056 16 Zoll Gewicht 0,58 kg EAN 4007928820563

Felgenbaum
tire holder



Art.Nr. 82110

Einfacher Aufbau durch patentiertes System, mit robuster Nylon-Schutzhülle und Radmarkern. Freistehend, dadurch keine Verformung der Reifen bei Druckverlust.

Ständerhöhe 1015 mm, Länge Fuß 460 mm.

Passend für alle gängigen PKW-Felgen **bis Reifenbreite 225 mm**
Belastung max. 100 kg

Inhalt 1 Stück
VE 9 / 135
Verpackung Karton

Gewicht 2,24 kg
EAN 4007928821102

Art.Nr. 82112 XL Felgenbaum

Ständerhöhe 1300 mm, Länge Fuß 558 mm

Passend für alle gängigen PKW-Felgen **bis Reifenbreite 295 mm**
Belastung max. 120 kg

Inhalt 1 Stück
VE 6 / 112
Verpackung Karton

Gewicht 2,98 kg
EAN 4007928821126

Hülle für Felgenbaum
tire cover**Art.Nr. 82114**

Robuste Schutzhülle aus abwaschbarem Nylon.
Passend für Reifenstapel bis 158 cm Höhe und einer
Reifenbreite bis 295 mm
Abmessungen 80 x 110 cm

Inhalt 1 Stück
VE 50
Verpackung SB

Gewicht 0,17 kg
EAN 4007928821140

Reifenwagen mit Feststellbremse
tire rack with brake**Art.Nr. 82116**

Ermöglicht eine platzsparende Lagerung (Keine Verformung der Reifen bei Druckverlust) und mühelosen Transport der schweren Reifen beim Räderwechsel, mit robuster Nylon-Schutzhülle, felgenschonenden Auflageflächen, stabilem Handgriff und Rädern mit Feststellbremse.

Passend für alle gängigen PKW-Felgen **bis Reifenbreite 225 mm**

Inhalt 1 Stück
VE 2 / 48
Verpackung Karton

Gewicht 7,00 kg
EAN 4007928821164

Art.Nr. 82117 XL Reifenwagen

Passend für alle gängigen PKW-Felgen **bis Reifenbreite 285 mm**

Inhalt 1 Stück
VE 2 / 50
Verpackung Karton

Gewicht 8,12 kg
EAN 4007928821171

Autoreifen-/ Universalhalter Set
tire holder-set**Art.Nr. 82111**

Zwei Reifenhalter für die sachgemäße Lagerung von vier Komplett-
rädern mit einer Reifengröße bis max. 225 mm.
Lieferung mit stabilen Dübeln und Schrauben für die Wandmontage.
Tragkraft max. 20 kg, Farbe Silber

Inhalt 2 Stück = Set
VE 12 / 24
Verpackung SB

Gewicht 0,53 kg
EAN 4007928821119

Reifenhüllen-Set bis 18"
tire cover-set



Art.Nr. 82277



Für den sauberen Transport und die Lagerung Ihrer Reifen. Größenanpassung durch Kordelzug, Abbildung mit Reifenpositionskenntung (VL, VR, HL, HR), extrem stabil durch umlaufenden Tragegurt. Aus strapazierfähigem Nylon, bis 30 Grad waschbar. Passend für Komplettträder mit einer Reifenbreite bis max. 225 mm und bis max. 66 cm Durchmesser.

Inhalt 4 Stück = Set
VE 12 / 24
Verpackung Aufbewahrungstasche

Gewicht 0,50 kg
EAN 4007928822772

Universal Radmerker Set
tire marker set



Art.Nr. 82113

Die ideale Hilfe für die Markierung der Reifen während der Einlagerung. Material Kunststoff

Inhalt 4 Stück = Set
VE 12 / 120
Verpackung SB

Gewicht 0,04 kg
EAN 4007928821133

EASY WHEEL Reifenmarkierungen
tire marker set



Art.Nr. 82115

Die neueste Rad Revolution - EASY WHEEL MARKER! Eingelagerte Autoräder schnell und einfach mit der Rad-Position kennzeichnen und zuordnen dank patentiertem System. Kinderleichte Zuordnung aller 4 Räder, keine Kreide und Zettel für die Reifenmarkierung notwendig, „Wetterfest“ - Problemlos Räder Waschen. Verwendbar für alle handelsüblichen Stahl- und Alufelgen Abmessungen 4,5cm, Durchmesser 2,8cm. Lochdurchmesser in der Felge beachten. Max. Lochtiefe 15mm Material Kunststoff – Gelb

Inhalt 4 Stück = Set
VE 12
Verpackung SB

Gewicht 0,40 kg
EAN 4007928821157

Reifenstift Superweiß
tire pen white**Art.Nr. 82282**

Die ideale Hilfe zur Reifenmarkierung. Tropffrei, volldeckend und witterungsbeständig. Leicht und schnell aufzutragen. Ausreichend für ca. vier Reifenbeschriftungen.

Inhalt 1 Stück
VE 12 / 240
Verpackung SB

Gewicht 0,03 kg
EAN 4007928822826

Rallye Caps Schwarz
rallye-caps

Radmuttern-Kappen für alle Fahrzeuge passend.
Zum Aufstecken auf die vorhandenen Radschrauben.
Material Kunststoff

Inhalt 20 Stück = Set
VE 20 / 100

Gewicht 0,08 kg
Verpackung SB

Art.Nr. 82728 Schlüsselweite 17 mm EAN 4007928827289

Art.Nr. 82928 Schlüsselweite 19 mm EAN 4007928829283

Rallye Caps Chrom
rallye-caps chrome

Radmutter-Kappen für alle Fahrzeuge passend.
Zum Aufstecken auf die vorhandenen Radschrauben.
Material Kunststoff verchromt

Inhalt 20 Stück = Set
VE 20 / 100

Gewicht 0,08 kg
Verpackung SB

Art.Nr. 82712 Schlüsselweite 17 mm EAN 4007928827128

Art.Nr. 82912 Schlüsselweite 19 mm EAN 4007928829122

Ventilkappen Set Aluminium
valve caps

Die sportliche Note für Ihre Felgen.
Hinweis: Gewinde vor Montage einfetten!
Material Aluminium

Inhalt 5 Stück = Set
VE 48 / 288

Gewicht 0,02 kg
Verpackung SB

Art.Nr. 17483 Farbe Silber EAN 4007928174833

Art.Nr. 17463 Farbe Blau EAN 4007928174635

Art.Nr. 17453 Farbe Rot EAN 4007928174536



Ventilverlängerungen Set
valve extensions



Art.Nr. 82310

Erleichtert die Überprüfung des Reifendrucks bei montierten Radblenden.
Material Kunststoff
Länge 40 mm

Inhalt 4 Stück = Set
VE 12 / 96
Verpackung SB

Gewicht 0,02 kg
EAN 4007928823106

Ventilkappen Set
valve caps



Art.Nr. 18311

Verwendbar für Auto, LKW, Motorrad und Fahrräder mit PKW-Ventil. Material Kunststoff - Schwarz

Inhalt 5 Stück = Set
VE 12 / 240
Verpackung SB

Gewicht 0,01 kg
EAN 4007928183118

Staubkappen Set mit Ventil
dust cap-set with valve



Art.Nr. 18313

Mit integriertem Einlassventil. Beim Luftbefüllen der Reifen ist kein Abdrehen der Kappen mehr notwendig. Mit eingravierten Reifenmarkierungen VL, HL, VR, HR, um das Reifenwechseln zu erleichtern. Material Kupfer verchromt

Inhalt 4 Stück = Set
VE 20 / 200
Verpackung SB

Gewicht 0,03 kg
EAN 4007928183132

Ventilkappen Set
valve caps



Art.Nr. 18312

Verwendbar für Auto, LKW, Motorrad und Fahrräder mit PKW-Ventil. Mit aufgedruckter Reifenmarkierungen VL, HL, VR, HR, um das Reifenwechseln zu erleichtern. Material Kunststoff - Schwarz

Inhalt 8 Stück = Set
VE 12 / 240
Verpackung SB

Gewicht 0,04 kg
EAN 4007928183125

Ventil- und Kappen Set
valve caps



Art.Nr. 18310

Verwendbar für Auto, Motorrad und teilweise BMX-, MTB- und ATB-Fahrräder. Bestehend aus Schlüsselkappe, 3 KST Kappen, 2 Ventil-einsätzen

Inhalt 6 Stück = Set
VE 12 / 240
Verpackung SB

Gewicht 0,02 kg
EAN 4007928183101

2in1 Reifen Luftdruck- und Profilmesser
tire pressure gauge**Art.Nr. 21253**

Im Gebrauch ebenso simpel wie zuverlässig. Durch die kompakte Größe und das geringe Gewicht, passt er optimal in jede Tasche. Die Anzeige des **Reifendrucks** erfolgt innerhalb von wenigen Sekunden, gut lesbar auf der LCD-Anzeige, in bar, PSI, kg/cm² und kPA. Zusätzliche grafische Anzeige des optimalen Drucks und Profils über drei Farben.

Mit integriertem **Profiltiefenmesser**, mit automatischer Abschaltung. Die Anzeige erfolgt ebenfalls über das LCD-Display. Batteriebetrieben. Knopfzelle 2 x CR 2032 3V nicht enthalten

Abmessungen 7,7 x 3,9 x 2,9 cm
Messbereich 0-6,8 Bar

Inhalt 1 Stück
VE 12 / 72
Verpackung SB

Gewicht 0,06 kg
EAN 4007928212535

Reifen Profilmesser
tire tread depth gauge**Art.Nr. 18252**

Mit Schlüsselanhänger. Skala für Winter- und Sommerreifen.
Messbereich 0 - 20 mm

Inhalt 1 Stück
VE 12 / 420
Verpackung SB

Gewicht 0,02 kg
EAN 4007928182524

Digital Luftdruckprüfer
tire pressure gauge**Art.Nr. 21257**

Digitale Luftdruckanzeige in bar, kg/m, PSI. Sehr hohe Messgenauigkeit mit automatischer Abschaltung, Rückstelltaste, Hintergrundbeleuchtung und Arbeitsleuchte
Messbereich 0,05-7 Bar +/- 0,1

Abmessungen 13,5 x 5,5 x 3 cm

Inhalt 1 Stück
VE 12 / 48
Verpackung SB

Gewicht 0,07 kg
EAN 4007928212573

Reifen Luftdruckprüfer Metall
tire pressure gauge**Art.Nr. 21259**

Hochwertige Metallausführung mit Rückstelltaste, im Kunststoffetui. Hohe Messgenauigkeit
Messbereich 0-7 Bar

Abmessungen 9 x 5,5 x 3 cm

Inhalt 1 Stück
VE 12 / 48
Verpackung SB

Gewicht 0,21 kg
EAN 4007928212597

Reifen Luftdruckprüfer
tire pressure gauge**Art.Nr. 21251**

Kunststoffausführung mit Rückstelltaste.
Messbereich 0,5-4,5 Bar

Inhalt 1 Stück
VE 12 / 96
Verpackung SB

Gewicht 0,07 kg
EAN 4007928212511

Handluftpumpe mit Manometer
hand-pump alu



Art.Nr. 23252

Hochleistungs-Handluftpumpe aus Aluminium mit klappbaren Metallstandbügel, Kunststoffgriffen und Manometer. Inklusive French-/Sclaverand-Ventil, 2 Zusatzadapter für Fahrradventil und Freizeitartikel. Höhe 60 cm

Inhalt 1 Stück
VE 12
Verpackung SB

Gewicht 0,86 kg
EAN 4007928232526

Fußluftpumpe Premium
footpump



Art.Nr. 21350

120 mm Stahlzylinder und 270° Manometer 0-7 Bar mit drei Zusatzadaptern für Fahrradreifen und Freizeitartikel. Stabile Ausführung mit 60 cm Anschlusschlauch.
Leistung ca. 210 cm³ pro Hub.

Inhalt 1 Stück
VE 10
Verpackung Karton

Gewicht 1,20 kg
EAN 4007928213501

Fußluftpumpe Premium
footpump



Art.Nr. 21352

2 x 120 mm Stahlzylinder und 270° Manometer 0-7 Bar mit drei Zusatzadaptern für Fahrradreifen und Freizeitartikel. Stabile Ausführung mit Gummifüßen für einen sicheren Stand. 60 cm Anschlusschlauch.
Leistung ca. 420 cm³ pro Hub.

Inhalt 1 Stück
VE 10
Verpackung Karton

Gewicht 1,70 kg
EAN 4007928213525

Luftkompressor 12V und 230V
air compressor



Art.Nr. 21264

Extrem leistungsfähiger, direkt angetriebener Motor. Manometer mit Meßwertanzeige. Mit drei Zusatzadaptern für Fahrradreifen und Freizeitartikel. Anschlusskabel 230V - 300 cm, Anschlusskabel 12V / 150 cm mit Sicherung im Zigarettenanzünder-Stecker, Ein-/Aus-Schalter. Luftschlauch Länge 56 cm, Zylinderdurchmesser 22 mm,
Spannung 12V + 230V - 8 Amp, Leistung 20 L/Min. 7 Bar/ 100 psi
Abmessungen 140 x 255 x 120 mm

Inhalt 1 Stück
VE 10
Verpackung Karton

Gewicht 1,76 kg
EAN 4007928212641

Doppelzylinder Luftkompressor 12V
double cylinder air compressor**Ganzmetall
Ausführung****Art.Nr. 21262**

Extrem leistungsfähiger, direkt angetriebener Motor. Manometer mit Meßwertanzeige, mit automatischem Überlastungsschutz. Auch für große Reifen geeignet, z.B. LKW, Bus, VAN. Extreme Laufruhe und niedriger Geräuschpegel durch GummifüÙe und Direktantrieb. Lieferung in wieder verwendbarer Nylon-Tasche, mit drei Zusatzadaptern für Fahrradreifen und Freizeitartikel. Anschlusskabel 300 cm, Ein-/Aus-Schalter, Hochdruckschlauch mit Schnellkupplung Länge 5 m, Spannung 12V - 18 Amp max, Zylinderdurchmesser 2 x 30 mm
Leistung 60 L/Min. - 10 Bar /145 psi
Abmessungen 250 x 100 x 145 mm

Inhalt 1 Stück
VE 4
Verpackung Karton

Gewicht 3,08 kg
EAN 4007928212627

Metall Luftkompressor
metal air compressor**LED-Beleuchtung
Ganzmetall-Ausführung****Art.Nr. 21261**

Extrem leistungsfähiger, direkt angetriebener Motor. Manometer mit Meßwertanzeige. Extreme Laufruhe und niedriger Geräuschpegel durch GummifüÙe und Direktantrieb. Mit LED-Beleuchtung. Lieferung in wieder verwendbarer Nylon-Tasche, mit drei Zusatzadaptern für Fahrradreifen und Freizeitartikel. Anschlusskabel 300 cm, mit Sicherung im Zigarettenanzünder-Stecker, Ein-/Aus-Schalter, Luftschlauch Länge 80 cm, Spannung 12V - 10 Amp, - max. 170W,
Leistung 35 L/Min. - 10 Bar /145 psi, Zylinderdurchmesser 30 mm
Abmessungen 167 x 93 x 157 mm

Inhalt 1 Stück
VE 6
Verpackung Karton

Gewicht 2,07 kg
EAN 4007928212610

Luftkompressor 12V
air compressor**Art.Nr. 21254**

Hochleistungs-Kompressor. Vibrationsfreie Manometer-Anzeige mit Messwertanzeige. Mit drei Zusatzadaptern für Fahrradreifen und Freizeitartikel. Anschlusskabel 300 cm, mit Sicherung im Zigarettenanzünder-Stecker und LED, Ein-/Aus-Schalter, Luftschlauch Länge 65 cm, Spannung 12V - 10 Amp - 120W,
Leistung 15 L/Min. - 18 Bar/ 250 psi, Zylinderdurchmesser 19 mm
Abmessungen 165 x 82 x 135 mm

Inhalt 1 Stück
VE 20 / 500
Verpackung Karton

Gewicht 0,76 kg
EAN 4007928212542

Motorhaubenhalter Set
set of bonnet-supports



Art.Nr. 18222

Für Motorhaube und Kofferraumdeckel. Komplet mit rostfreien Metallhaltern und Anbaumaterial.
Material biegsames Vollgummi - Schwarz
Abmessungen 12 x 6 x 3 cm

Inhalt 2 Stück = Set
VE 12 / 48
Verpackung SB

Gewicht 0,20 kg
EAN 4007928182227

Antistatikband
anti-static string



Art.Nr. 18180

Mit Metalleinlage zur Ableitung statischer Elektrizität vom Fahrzeug.
Einfache Klemmbefestigung an der Fahrzeugkarosserie.
Länge 47 cm

Inhalt 1 Stück
VE 16 / 96
Verpackung SB

Gewicht 0,08 kg
EAN 4007928181800

Zierleisten Chromlook 8,00 m
chrome trim



Selbstklebende 3M-Zierleiste, universell passend.
Im Außenbereich für Stoßstange, Kofferraum usw., im Innenbereich für Armaturenbrett, Türpaneele und Luftgitter.
Flache Ausführung. Zuschneidbar
Stärke 3 mm - Länge 8,00 m

Inhalt 1 Stück
VE 12

Verpackung SB

Art.Nr. 18806 **Profilbreite 6 mm**
Gewicht 0,33 kg EAN 4007928188069

Art.Nr. 18809 **Profilbreite 9 mm**
Gewicht 0,34 kg EAN 4007928188090

Art.Nr. 18812 **Profilbreite 12 mm**
Gewicht 0,44 kg EAN 4007928188120

Art.Nr. 18821 **Profilbreite 21 mm**
Gewicht 0,72 kg EAN 4007928188212

Türkanten Schutzleisten
door protector set

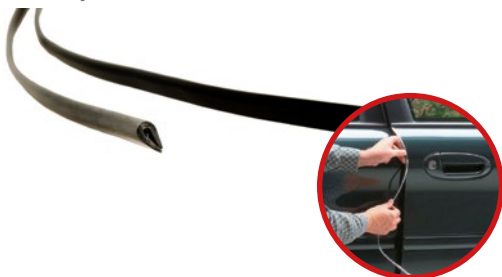

Art.Nr. 18280

Verhindert Lackschäden und Rostbildung an den Türkanten.
Das flexible Material passt sich jeder Türform an, witterungsbeständig und Waschanlagen geeignet. Zuschneidbar, Spezialklebeschicht zur Befestigung erwärmen. Profilbreite 8 mm - Länge 67 cm
Farbe Schwarz

Inhalt 2 Stück = Set
VE 12 / 96
Verpackung SB

Gewicht 0,06 kg
EAN 4007928182807

Türkanten Schutzleisten
door protector set**Art.Nr. 18279**

Verhindert Lackschäden und Rostbildung an den Türkanten. Das flexible Material passt sich jeder Türform an, witterungsbeständig und Waschanlagen geeignet. Zuschneidbar, Spezialklebeschicht zur Befestigung erwärmen. Profildbreite 8 mm - Länge 67 cm

Farbe Chrom

Inhalt 2 Stück = Set
VE 12 / 96
Verpackung SB

Gewicht 0,07 kg
EAN 4007928182791

Türkanten Schutzleisten
door protector set**Art.Nr. 18278**

Verhindert Lackschäden und Rostbildung an den Türkanten. Das flexible Material passt sich jeder Türform an, witterungsbeständig und Waschanlagen geeignet. Zuschneidbar, Spezialklebeschicht zur Befestigung erwärmen. Profildbreite 8 mm - Länge 67 cm

Farbe Transparent

Inhalt 2 Stück = Set
VE 12 / 96
Verpackung SB

Gewicht 0,06 kg
EAN 4007928182784

KENNZEICHENHALTER**Türkantenschoner Set**
door protector set

mit Reflektoren

zuschneidbar

Art.Nr. 18282

Passend für Fahrzeuge mit einfachem Türfalz, Montage durch einfaches Aufstecken. Ideal als Rammschutz, mit vier Reflektoren für mehr Sicherheit in der Dunkelheit. Abmessungen 210 x 20 x 25 mm

Inhalt 2 Stück = Set
VE 12 / 48
Verpackung SB

Gewicht 0,10 kg
EAN 4007928182821

Kennzeichenhalter Set Simple Fix
licenceplate holder**Art.Nr. 18509****UTSCH**

Halter-Set für 2 einzeilige Kennzeichen. Ermöglicht eine Befestigung der Nummernschilder ohne störenden Rahmen. Besonders geeignet für kürzere Nummernschilder z.B. Oldtimerkennzeichen.

Nicht geeignet für Kennzeichen aus Österreich.

Mit Befestigungslöchern und -schlitzen, passend für alle Fahrzeugtypen. Zum Anschrauben ohne zu bohren.

Incl. Befestigungsmaterial und doppelseitigem Klebeband.

Montage: Klipp-Module anschrauben - Schutzfolie abziehen - Kennzeichen in untere Nuten einlegen - in obere Nuten einrasten

Material KST**Farbe Schwarz**

Inhalt 2 Stück = Set
VE 50
Verpackung SB

Gewicht 0,11 kg
EAN 4007928185099

Kennzeichenhalter Set Simple Fix Transparent
licenceplate holder



Art.Nr. 18506

UTSCH



Ermöglicht eine Befestigung der Nummernschilder ohne störenden Rahmen. Nicht geeignet für Kennzeichen aus Österreich. Mit Befestigungslöchern und -schlitzen, passend für alle PKW- Typen. Zum Anschrauben ohne zu bohren, Set bestehend aus 4 Klippmodulen, incl. Schrauben für die Montage von zwei einzeiligen Kennzeichen.

Montage: Klipp-Module anschrauben - Schutzfolie abziehen - Kennzeichen in untere Nuten einlegen - in obere Nuten einrasten.

Material KST
Farbe Transparent

Inhalt 4 Stück = Set
VE 50 / 500
Verpackung SB

Gewicht 0,117 kg
EAN 4007928185068

Kennzeichenhalter Mattschwarz
licenceplate holder



Art.Nr. 18508

UTSCH



Nummernschildverstärkung, mit Befestigungslöchern und -schlitzen, passend für alle Fahrzeugtypen. Zum Anschrauben ohne zu bohren.

Montage: Grundplatte mit Schrauben befestigen - Kennzeichen in der Grundplatte einsetzen - Leiste der Kennzeichenhalters einrasten

Material KST Schwarz

Inhalt 1 Stück
VE 50
Verpackung SB

Gewicht 0,10 kg
EAN 4007928185082

Kennzeichenhalter
licenceplate holder shiny



schwarz glänzend

Art.Nr. 18515

Nummernschildverstärkung mit Befestigungslöchern und -schlitzen passend für alle Fahrzeugtypen. Zum Anschrauben ohne zu bohren.

Montage: Einfache Befestigung des Kennzeichens mit Clip-Verschlüssen- "Snap System"

Material KST - Schwarz glänzend

Inhalt 1 Stück
VE 150
Verpackung SB

Gewicht 0,13 kg
EAN 4007928185150

Kennzeichenhalter
licenceplate holder silver



Art.Nr. 18510

UTSCH



Nummernschildverstärkung mit Befestigungslöchern und -schlitzen, passend für alle Fahrzeugtypen. Kennzeichengröße bis 520 mm Breite. Zum Anschrauben ohne zu bohren.

Montage: Grundplatte mit Schrauben befestigen - Kennzeichen in der Grundplatte einsetzen - Leiste der Kennzeichenhalters einrasten

Material KST Schwarz **mit Silber**

Inhalt 1 Stück
VE 50 / 100
Verpackung SB

Gewicht 0,17 kg
EAN 4007928185105

Kennzeichenhalter
licenceplate holder black/white



Art.Nr. 18550

UTSCH



Nummernschildverstärkung, mit Befestigungslöchern und -schlitzen, passend für alle Fahrzeugtypen. Zum Anschrauben ohne zu bohren.

Montage: Grundplatte mit Schrauben befestigen - Kennzeichen in der Grundplatte einsetzen - Leiste der Kennzeichenhalters einrasten

Material KST Schwarz **mit weißem Rand**

Inhalt 1 Stück
VE 50 / 100
Verpackung SB

Gewicht 0,18 kg
EAN 4007928185501

Kennzeichenhalter Carbonlook
licenceplate holder carbonlook**Art.Nr. 18511****UTSCH**

Nummernschildverstärkung mit Befestigungslöchern und -schlitzen, passend für alle Fahrzeugtypen. Zum Anschrauben ohne zu bohren.
Montage: Grundplatte mit Schrauben befestigen - Kennzeichen in der Grundplatte einsetzen - Leiste der Kennzeichenhalters einrasten
 Material KST Carbonlook

Inhalt 1 Stück
 VE 50
 Verpackung SB

Gewicht 0,19 kg
 EAN 4007928185112

Kennzeichenhalter Chromlook
licenceplate holder chromelook**Art.Nr. 18512****UTSCH**

Nummernschildverstärkung, mit Befestigungslöchern und -schlitzen, passend für alle Fahrzeugtypen. Zum Anschrauben ohne zu bohren.
Montage: Grundplatte mit Schrauben befestigen - Kennzeichen in der Grundplatte einsetzen - Leiste der Kennzeichenhalters einrasten
 Material KST verchromt

Inhalt 1 Stück
 VE 50
 Verpackung SB

Gewicht 0,18 kg
 EAN 4007928185129

Kennzeichenhalter Bayern
licenceplate holder**Art.Nr. 18513****UTSCH**

Nummernschildverstärkung, mit Befestigungslöchern und -schlitzen, passend für alle Fahrzeugtypen, zum Anschrauben ohne zu bohren.
Montage: Rahmen hochklappen-Kennzeichen einlegen-Rahmen einrasten!
 Material KST Schwarz mit weißem Rand
Aufdruck Freistaat Bayern

Inhalt 1 Stück
 VE 1
 Verpackung lose

Gewicht 0,18 kg
 EAN 4007928185136

Kennzeichenhalter Edelstahl
licenceplate holder stainless steel**Art.Nr. 18514**

Nummernschildverstärkung mit Befestigungslöchern und -schlitzen, passend für alle Fahrzeugtypen. Zum Anschrauben ohne zu bohren.
Montage: Einfache Befestigung des Kennzeichens mit Clip-Verschlüssen- "Snap System"
 Material Edelstahl-Rahmen - Kunststoffhalterung

Inhalt 1 Stück
 VE 40 / 80
 Verpackung SB

Gewicht 0,20 kg
 EAN 4007928185143

Ihr Kennzeichenhalter nach Wunsch

Versehen Sie Ihren Kennzeichenhalter mit Ihrem persönlichen Text, Logo etc.
 Wir freuen uns auf Ihre Anfrage.

Ersatz Wischerblattgummis
wiper refill set



7 Kanten
„Multi Edge“



Zum umweltfreundlichen Nachrüsten, weil das Wischergestänge erhalten bleibt. 7 Kanten Ersatz Wischerblatt-Gummis mit 6,5 mm Rahmen. Passend für fast alle PKW, zuschneidbar.

Material 100% Naturgummi

Länge 610 mm

Art.Nr. 18614 **Inhalt 2 Stück = Set**

VE 100
Verpackung SB

Gewicht 0,08 kg
EAN 4007928186140

Ersatz Wischerblattgummis
wiper refill set



Art.Nr. 18615

Zum umweltfreundlichen Nachrüsten, weil das Wischergestänge erhalten bleibt. Ersatz-Wischerblattgummis mit 6,5 mm Rahmen. Passend für fast alle PKW, zuschneidbar.

Material 100% Naturgummi

Länge 710 mm

Inhalt 2 Stück = Set

VE 100
Verpackung SB

Gewicht 0,08 kg
EAN 4007928186157

Flatblade Wischerblattgummi Set
wiper refill set flatblade

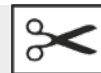

Art.Nr. 18616

Zum umweltfreundlichen Nachrüsten, weil das Wischergestänge erhalten bleibt. Speziell graphitisiertes Wischergummi und dadurch besonders gute Sicht. Die Wischgummis sind passend für fast alle PKW mit Flachbalkengestänge. Auch für alle Bosch – Aerotwin Wischblätter geeignet. Zuschneidbar. Einfache und schnelle Montage!

Material 100% Naturgummi

Länge 800 mm

Inhalt 2 Stück = Set

VE 100
Verpackung SB

Gewicht 0,10 kg
EAN 4007928186164

Motorrad-/Rollergarage Outdoor
motorcycle cover



Art.Nr. 23165

Schützt Ihr Fahrzeug vor Schmutz, Nässe, Schnee, Eis und Sonneneinstrahlung. Aus hochfestem Material, reißfest und witterungsbeständig. Optimale Passgenauigkeit durch eingenähte Gummibänder und Haltegurt. **Mit Kennzeichenfenster. Wasserdicht und UV-beständig**
Material PE-Qualität
Abmessungen 246 x 104 x 127 cm

Inhalt 1 Stück
VE 20
Verpackung Aufbewahrungstasche

Gewicht 0,62 kg
EAN 4007928231659

Nylon Motorrad-/Rollergarage
nylon motorcycle cover

Doppelt beschichtetes, wasserabweisendes Oxford-Nylon-Taftgewebe **mit Kennzeichenfenster**. Reißfest, hitze- und kältebeständig.

Inhalt 1 Stück
VE 20 / 400
Verpackung Aufbewahrungstasche

Art.Nr. 23161 Größe **S** Gewicht 0,38 kg
Abmessungen 240 x 90 x 120 cm EAN 4007928231611

Art.Nr. 23162 Größe **M** Gewicht 0,40 kg
Abmessungen 260 x 90 x 120 cm EAN 4007928231628

Art.Nr. 23163 Größe **L** Gewicht 0,45 kg
Abmessungen 275 x 90 x 120 cm EAN 4007928231635

Fahrradhülle mit Warntafeltasche
nylon bike cover

**Umlaufendes Expanderseil
mit Spannhaken**

Art.Nr. 18158

Die Fahrradschutzhülle aus langlebigem Oxford-Nylon-Gewebe ist wetterfest und bietet Schutz vor Schmutz und Nässe, auch beim Transport auf dem Heck-Fahrradträger. Benutzung nur mit zusätzlicher Sicherung (Gurten) empfohlen. **Geeignet für zwei Fahrräder.** Mit Gummizug hinten und umlaufendem Expanderseil mit zwei stabilen Spannhaken vorn für eine optimale Passform. Einstecktasche mit Klettverschluss für eine Warntafel von max. 51 x 51 cm zur Angabe von überstehender Ladung (Warntafel HP Art.Nr. 25136 nicht enthalten). Material Nylon
Abmessungen 198 x 139 x 100 cm

Inhalt 1 Stück
VE 24 Gewicht 0,74 kg
Verpackung Aufbewahrungstasche EAN 4007928181589

Lackschutzfolie
stone protection shield**Art.Nr. 14170**

Schützt effektiv vor Steinschlag, Fliegenschmutz und Kratzern. Lackschutzfolie als unsichtbares Schutzschild für alle kratzergefährdeten Teile am Fahrzeug, z.B. Motorhaube, Stossstange, Seitenschweller, Türgriff, Ladekante usw. Dauerhafte, selbstklebende Folie. Mit Rakel und Cuttermesser.

Farbe Transparent
Abmessungen 2 x 140 x 20 cm / 1 x 140 x 30 cm

Inhalt 3 Stück = Set
VE 12 / 24
Verpackung Karton

Gewicht 0,34 kg
EAN 4007928141705

Gebrauchsanleitungen unter
www.hp-autozubehoer.de

Bitte orientieren Sie sich für die perfekte Passform an
den Abmessungen in Ihrem KFZ-Fahrzeugschein.

Nylon Halbgarage nylon car top cover



Schützt Ihr Fahrzeug vor Schmutz, Nässe und Sonneneinstrahlung. Wasserabweisendes Nylon-Taftgewebe. Reißfest und hitze- und kältebeständig. Optimale Passgenauigkeit durch eingenahte Gummibänder.

Inhalt 1 Stück
VE 20
Verpackung Aufbewahrungstasche

Für Smart-PKW

Art.Nr. 18170 Größe XS Gewicht 0,32 kg
Abmessungen 214 x 146 x 55 cm EAN 4007928181701

Für Kombi - und Steilheck-PKW

Art.Nr. 18153 Größe L Gewicht 0,49 kg
Abmessungen 338 x 155 x 64 cm EAN 4007928181534
Umfang 9,70 m

Für Stufen- und Schrägheck-PKW

Art.Nr. 18172 Größe M Gewicht 0,35 kg
Abmessungen 259 x 122 x 61 cm EAN 4007928181725
Umfang 8,20 m

Art.Nr. 18173 Größe L Gewicht 0,37 kg
Abmessungen 284 x 122 x 61 cm EAN 4007928181732
Umfang 9,00 m

Halbgarage Outdoor car top cover outdoor



Eine Abdeckung für die Ganzjahresnutzung. Schützt Ihr Fahrzeug vor Schnee, Regen, Staub, Vogeldreck usw, schwere PEVA-Qualität mit Doppelnähten und lackfreundlichem, superweichen Innenfließ.

100% wasserdicht. Platzsparend und handlich verpackt in einer praktischen Aufbewahrungstasche mit Reißverschluss. Befestigung Gummibänder mit Haken

Inhalt 1 Stück
VE 10
Verpackung Aufbewahrungstasche

Für Kombi- und Steilheck-PKW

Art.Nr. 18234 Größe L Gewicht 1,56 kg
Abmessungen 338 x 155 x 64 cm EAN 4007928182340

Wasserdicht

Gebrauchsanleitungen unter
www.hp-autozubehoer.de

Bitte orientieren Sie sich für die perfekte Passform an
den Abmessungen in Ihrem KFZ-Fahrzeugschein.

Nylon Ganzgarage nylon car cover



Schützt Ihr Fahrzeug vor Schmutz, Nässe und Sonneneinstrahlung.
Doppelt beschichtetes, wasserabweisendes Nylon-Taftgewebe.
Reißfest, hitze- und kältebeständig.
Befestigung eingearbeiteter Gummizug vorne und hinten

Inhalt 1 Stück
VE 10
Verpackung Aufbewahrungstasche

Für Smart-PKW

Art.Nr. 18160 Größe XS Gewicht 0,65 kg
Abmessungen 258 x 157 x 136 cm EAN 4007928181602

Für Kombi- und Steilheck-PKW

Art.Nr. 18181 Größe S Gewicht 0,71 kg
Abmessungen 381 x 165 x 119 cm EAN 4007928181817

Art.Nr. 18182 Größe XM Gewicht 0,92 kg
Abmessungen 432 x 165 x 119 cm EAN 4007928181824

Art.Nr. 18186 Größe M Gewicht 0,95 kg
Abmessungen 457 x 165 x 119 cm EAN 4007928181862

Art.Nr. 18183 Größe L Gewicht 1,00 kg
Abmessungen 483 x 178 x 119 cm EAN 4007928181831

Art.Nr. 18187 Größe XL Gewicht 1,05 kg
Abmessungen 508 x 178 x 120 cm EAN 4007928181879

Art.Nr. 18184 Größe XXL Gewicht 1,10 kg
Abmessungen 533 x 178 x 120 cm EAN 4007928181848

Für Stufen- und Schrägheck-PKW

Art.Nr. 18161 Größe S Gewicht 0,77 kg
Abmessungen 405 x 165 x 117 cm EAN 4007928181619

Art.Nr. 18162 Größe XM Gewicht 0,81 kg
Abmessungen 432 x 165 x 119 cm EAN 4007928181626

Art.Nr. 18165 Größe M Gewicht 0,88 kg
Abmessungen 457 x 165 x 119 cm EAN 4007928181657

Art.Nr. 18163 Größe L Gewicht 0,93 kg
Abmessungen 482 x 177 x 119 cm EAN 4007928181633

Art.Nr. 18166 Größe XL Gewicht 0,95 kg
Abmessungen 508 x 178 x 119 cm EAN 4007928181664

Art.Nr. 18164 Größe XXL Gewicht 1,04 kg
Abmessungen 533 x 178 x 119 cm EAN 4007928181640

Für VAN / SUV

Art.Nr. 18185 Gewicht 1,27 kg
Abmessungen 475 x 195 x 175 cm EAN 4007928181855

Gebrauchsanleitungen unter
www.hp-autozubehoer.de

Bitte orientieren Sie sich für die perfekte Passform an
den Abmessungen in Ihrem KFZ-Fahrzeugschein.

Ganzgarage Outdoor wasserdicht car cover outdoor



Eine Vollabdeckung für die Ganzjahresnutzung. Schützt Ihr Fahrzeug vor Schnee, Regen, Staub, Vogeldreck usw. Schwere PEVA-Qualität mit lackfreundlichem, **superweichen Innenvlies**. **100% wasserdicht**. Vier Belüftungsöffnungen sorgen für eine permanente gute Durchlüftung. Platzsparend und handlich verpackt in einer praktischen Aufbewahrungstasche mit Reißverschluss. Gummizüge vorne und hinten, sowie ein Windschutzgurt mit Clip im Mittelteil gewährleisten eine gute Passform und sichere Befestigung.

Inhalt 1 Stück
VE 4
Verpackung Aufbewahrungstasche



Windschutzgurt mit Clip



weiches Innenvlies



Tasche



Belüftungsöffnung

Für Stufen- und Schrägheck-PKW

Art.Nr. 18256	Größe XM	Gewicht 2,72 kg EAN 4007928182562
Abmessungen 432 x 165 x 119 cm		
Art.Nr. 18235	Größe M	Gewicht 3,06 kg EAN 4007928182357
Abmessungen 457 x 165 x 119 cm		
Art.Nr. 18257	Größe L	Gewicht 3,12 kg EAN 4007928182579
Abmessungen 483 x 178 x 119 cm		
Art.Nr. 18236	Größe XL	Gewicht 3,36 kg EAN 4007928182364
Abmessungen 508 x 178 x 119 cm		
Art.Nr. 18258	Größe XXL	Gewicht 3,64 kg EAN 4007928182586
Abmessungen 533 x 178 x 119 cm		

Für Kombi- und Steilheck-PKW

Art.Nr. 18260	Größe L	Gewicht 3,44 kg EAN 4007928182609
Abmessungen 483 x 178 x 119 cm		

Für SUV/VAN

Art.Nr. 18254	SUV/VAN	Gewicht 4,66 kg EAN 4007928182548
Abmessungen 515 x 193 x 175 cm		



Gebrauchsanleitungen unter
www.hp-autozubehoer.de

Bitte orientieren Sie sich für die perfekte Passform an
den Abmessungen in Ihrem KFZ-Fahrzeugschein.

Indoor Ganzgarage Baumwolle cotton car cover



Lackschonend, soft und atmungsaktiv, staubdicht und imprägniert.
Innenseite weich flanelliert. Mit Rundum-Gummizug und Doppelnähten.
Passend für nahezu jedes Stufenheck-Fahrzeug.
Waschbar bis 30°C
Material 100 % Baumwolle

Inhalt 1 Stück
VE 4
Verpackung Aufbewahrungstasche

Art.Nr. 18261 Größe **S**
Abmessungen 405 x 155 x 110 cm

Gewicht 3,30 kg
EAN 4007928182616

Art.Nr. 18262 Größe **M**
Abmessungen 432 x 165 x 120 cm

Gewicht 3,52 kg
EAN 4007928182623

Art.Nr. 18263 Größe **L**
Abmessungen 483 x 178 x 120 cm

Gewicht 4,04 kg
EAN 4007928182630

Art.Nr. 18264 Größe **XL**
Abmessungen 533 x 178 x 120 cm

Gewicht 4,34 kg
EAN 4007928182647

Indoor Ganzgarage car cover indoor



Art.Nr. 18265

Aus atmungsaktivem Mikrofaser-Mischgewebe mit Doppelnähten,
Reißverschluss an Fahrtür und Kofferraum. Der ideale Schutz
gegen Staub in der Garage. Platzsparend und handlich verpackt.
Passend für nahezu jedes Fahrzeug durch umlaufende Zugkordel.

Handwaschbar bis 30°C
Abmessungen max. 533 x 202 x 108 cm

Inhalt 1 Stück
VE 5
Verpackung Aufbewahrungstasche

Gewicht 1,90 kg
EAN 4007928182654

INFO



Die Gebrauchsanweisung für Halb- und Ganzgaragen finden Sie im Nachlauf
des Kataloges sowie auf unserer Homepage unter www.hp-autozubehoer.de

Alle Garagen werden in einer praktischen, strapazierfähigen Tasche
mit Reißverschluss geliefert.

Ideal für eine saubere Aufbewahrung und eine ansprechende
Präsentation im Verkaufsraum.

Gebrauchsanleitungen unter
www.hp-autozubehoer.de

Bitte orientieren Sie sich für die perfekte Passform an den Abmessungen in Ihrem KFZ-Fahrzeugschein.

Hagelschutz Ganzgarage hail car cover



Beispiel Abmessungen

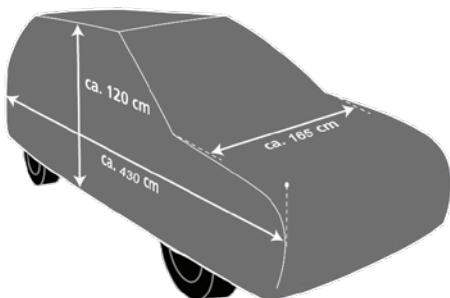

Schützt das Fahrzeug vor Hagel, herunterfallenden Kastanien, Ästen und Schmutz. Ein 100% Schutz wird jedoch nicht gewährleistet!

Mit einem 4 mm dicken, hartgepressten Schaumstoff im Bereich des Koffer-, Dach- und Motorraums. Wetter- und UV-beständig, atmungsaktiv, mit frontalem Dreieck-Reflektor.
Nicht geeignet zur Abdeckung von Cabrios mit Stoffdach!

Befestigung eingearbeiteter Gummizug vorne und hinten sowie Windschutzgurte mit Clip

Inhalt 1 Stück
VE 2
Verpackung Aufbewahrungstasche

Für Stufenheck-PKW

Art.Nr. 18268 Größe M
Abmessungen 430 x 165 x 120 cm
Gewicht 2,92 kg
EAN 4007928182685

Art.Nr. 18269 Größe L
Abmessungen 480 x 177 x 120 cm
Gewicht 3,16 kg
EAN 4007928182692

Art.Nr. 18270 Größe XL
Abmessungen 533 x 177 x 120 cm
Gewicht 3,24 kg
EAN 4007928182708

Art.Nr. 18271 Größe XXL
Abmessungen 572 x 203 x 120 cm
Gewicht 3,34 kg
EAN 4007928182715

Für VAN

Art.Nr. 18275
Abmessungen 475 x 195 x 175 cm
Gewicht 3,90 kg
EAN 4007928182753

Zierschrauben Set decoration screws



Zum Abdecken von vorhandenen Bohrlöchern, Schraubbefestigung.
Material ABS Kunststoff - Schwarz

Inhalt 2 Stück = Set VE 10 / 120 Verpackung SB

Farbe Schwarz

Art.Nr. 62810 22 mm Durchmesser
Gewicht 0,02 kg EAN 4007928628107

Art.Nr. 62820 32 mm Durchmesser
Gewicht 0,03 kg EAN 4007928628206

Farbe Chrom

Art.Nr. 62710 22 mm Durchmesser
Gewicht 0,02 kg EAN 4007928627100

Art.Nr. 62720 32 mm Durchmesser
Gewicht 0,03 kg EAN 4007928627209

ANHÄNGER- UND TRANSPORTZUBEHÖR



BESTELLSHOTLINE +49 (0)55 33/97 05-0



ANHÄNGER-/GEPÄCKNETZ

Gemäß §22 StVo besteht die Pflicht zur Sicherung jeglicher Ladung eines KFZ!

Allzweckplane tarpaulin



**Ideal auch für
Haus & Hof**

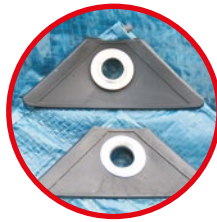

**Verstärkte
Ecken**

Ideal für Anhänger, Haus und Hof, Gewerbe, Freizeit usw.
Aus reißfester PE-Folie, mit Metallösen und verstärktem Rand und Ecken. Wasserdicht, temperaturbeständig und abwaschbar.

Inhalt 1 Stück

Verpackung SB

Art.Nr. 25234

Abmessungen 3 x 4 m
VE 20

Gewicht 1,14 kg
EAN 4007928252340

Art.Nr. 25245

Abmessungen 4 x 5 m
VE 12

Gewicht 1,74 kg
EAN 4007928252456

Art.Nr. 25263

Abmessungen 3 x 6 m
VE 6 / 12

Gewicht 1,55 kg
EAN 4007928252630

Art.Nr. 25268

Abmessungen 6 x 8 m
VE 5 / 100

Gewicht 4,20 kg
EAN 4007928252685

Anhänger-/Laubnetz trailer cargo net



Art.Nr. 25167

Anhängernetz zur Ladungssicherung für offene PKW-Anhänger,
z.B. als Laubnetz. Mit umlaufendem Expanderseil.

Sehr feinmaschig, mit Metallösen.

UV-beständig. Material PE Gewebe

Abmessungen 2,50 x 1,60 m

Inhalt 1 Stück

VE 6
Verpackung Aufbewahrungstasche

Gewicht 1,20 kg
EAN 4007928251671

Gummspanner Set rubber strap-set



Art.Nr. 12774

Zum Befestigen von Anhängernetzen und -planen, Zaunfahnen,
Gerüst- und Werbeplanen usw. Hochelastische Gummspanner mit
Kugel und Schlinge. Extrem reissfest.

Abmessungen Länge 27 cm, ø 0,4 cm

Inhalt 4 Stück = Set

VE 12 / 48
Verpackung SB

Gewicht 0,11 kg
EAN 4007928127747

Anhängernetz
trailer net**Art.Nr. 25162**

Zur Sicherung Anhänger-, Pritschen- und Containerladung mit umlaufendem Expanderseil 6 mm. UV-beständig.

Maschenbreite 45 x 45 mm

Material hochreißfestes Nylon ø 3 mm

Abmessungen 2,0 x 3,0 m

Inhalt 1 Stück

VE 12

Verpackung Aufbewahrungstasche

Gewicht 1,23 kg

EAN 4007928251626

Anhängernetz Profi
trailer net

Randverstärkung

Zur Sicherung der Anhänger-, Pritschen- und Containerladung mit umlaufendem Expanderseil ø 6 mm. **Randverstärkung 8 mm.** UV-beständig.

Material hochreißfestes Nylon ø 3 mm

Maschenbreite 35 x 35 mm, knotenlos

Inhalt 1 Stück

Verpackung Aufbewahrungstasche

Art.Nr. 25161

Abmessungen 1,5 x 2,2 m

VE 6 / 12

Gewicht 0,88 kg

EAN 4007928251619

Art.Nr. 25163

Abmessungen 2,0 x 3,0 m

VE 12

Gewicht 1,36 kg

EAN 4007928251633

Art.Nr. 25168

Abmessungen 2,5 x 3,5 m

VE 6

Gewicht 1,94 kg

EAN 4007928251688

Art.Nr. 25166

Abmessungen 4,0 x 3,0 m

VE 6

Gewicht 2,42 kg

EAN 4007928251664

Anhängernetz Stretch
trailer net stretch

Zur Sicherung der Anhänger-, Pritschen- und Containerladung mit stabilen Befestigungshaken.

Material textilmanteltes Gummiexpander ø 5 mm

Maschenweite 100 mm x 100 mm

Inhalt 1 Stück

VE 6

Verpackung Aufbewahrungstasche

Art.Nr. 25164

Abmessungen 1,25 x 2,10 m - dehnbar 2,0 x 3,0 m

Gewicht 2,17 kg

EAN 4007928251640

Art.Nr. 25165

Abmessungen 2,70 x 1,80 m - dehnbar 4,0 x 3,0 m

Gewicht 3,48 kg

EAN 4007928251657

Expanderseil 7,0 m
expander rope



Art.Nr. 25775

Zum Verzurren von Anhängerplanen usw., mit zwei Würgeklemmen
Länge 7,0 m / ø 7,5 mm

Inhalt 1 Stück
VE 12 / 24
Verpackung SB

Gewicht 0,46 kg
EAN 4007928257758

Rundknöpfe für Anhänger
knobs for pendants



Art.Nr. 25222

Mit diesen Rundknöpfen können Sie Ihren Anhänger auf schnelle Weise nachrüsten. Einfach die Noppen mittels den mitgelieferten Schrauben am Hänger befestigen. Die stabilen Rundknöpfe sind ideal für die Ladungssicherung mit Planen und Gummispannseilen. So können Sie die Spannseile oder das Anhängernetz an der Bordwand des Anhängers einhängen. Geeignet für Gummi-Spannseile von ø 5-8 mm.

Inhalt 20 Stück = Set
VE 24 / 48
Verpackung SB

Gewicht 0,23 kg
EAN 4007928252227

Unterlegkeil
wheel chock



Zur Sicherung von Anhängern. Rutschfest durch Blockiereinsatz.
Radlast bis 1.600 kg. Ohne Halterung.
Material Hartplastik weiß

Art.Nr. 11035 **Inhalt 1 Stück**
VE 50
Verpackung Lose

Gewicht 0,23 kg
EAN 4007928110350

Art.Nr. 11034 **Inhalt 2 Stück = Set**
VE 16
Verpackung SB

Gewicht 0,48 kg
EAN 4007928110343

Halter zu Unterlegkeil
bracket for wheel chock



Zur Befestigung des Unterlegkeils am Anhänger,
passend zu HP 11034/035. Material Hartplastik weiß,
geprüft nach TÜV-Norm.

Art.Nr. 11037 **Inhalt 1 Stück**
VE 100
Verpackung Lose

Gewicht 0,04 kg
EAN 4007928110374

Art.Nr. 11036 **Inhalt 2 Stück = Set**
VE 84
Verpackung SB

Gewicht 0,09 kg
EAN 4007928110367

Alu Verladerampen gebogen
loading ramp curved**Art.Nr. 11275****Gebogene Ausführung**

Zum Verladen von tiefliegenden Fahrzeugen, Baumaschinen, Rasenmähern usw.
Rutschhemmende gelochte Aluminium-Lauffläche ohne Rand.

Tragkraft je Schiene 200 kg, als Paar 400 kg!

Abmessungen 150 x 21,5 x 3,5 cm

Material Aluminium

Max. Reifenbreite 195 mm

Inhalt 2 Stück = Set

VE 50

Verpackung Karton

Gewicht 7,40 kg

EAN 4007928112750

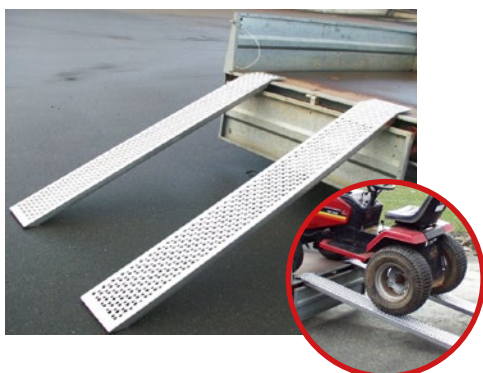
Alu Verladerampen gerade
loading ramp**Art.Nr. 11274****Gerade Ausführung**

Zum Verladen von Motorrädern, Rollstühlen, Sackkarren, Baumaschinen, Quads usw.
Rutschhemmende gelochte Aluminium-Lauffläche ohne Rand.

Tragkraft je Schiene 200 kg, als Paar 400 kg!

Abmessungen 150 x 21,5 x 3,5 cm

Material Aluminium

Max. Reifenbreite 195 mm

Inhalt 2 Stück = Set

VE 50

Verpackung Karton

Gewicht 7,32 kg

EAN 4007928112743

Transportsicherung
transport safety**Art.Nr. 12329**

Radspanngurt für den sicheren Auto Transport. Zur Sicherung von KFZ auf der Ladefläche oder dem Anhänger. Transportsicherung mit Verbindungsgurt für Vorder und Hinterachse geeignet.
Bestehend aus einer Druckratsche mit eingebauten Spitzhaken, Zurrband 50 x 3500 mm Länge mit Spitzhaken, Verbindungsband mit Endschlaufen 400 mm.

DIN EN 12195-2.

Zugkraft 2000 / 4000 daN,

Gesamtlänge 3,50 m (0,20 m + 3,30 m)

Trapezband Länge 0,40 m

Inhalt 3 Stück = Set

VE 8

Verpackung SB

Gewicht 2,23 kg

EAN 4007928123299

WARNTAFELN

Warntafel Sonderlasten warning sign for special loads



Art.Nr. 25136

Rot/weiß reflektierende, diagonal gestreifte Warntafel mit 4 Rückstrahlern zur Kenntlichmachung von Sonderlasten.

Material Kunststoff, mit metallverstärkten Ösen ø 15 mm
Abmessung 50 x 50 cm

Inhalt 1 Stück
VE 12 / 24
Verpackung SB

Gewicht 0,20 kg
EAN 4007928251367

Warntafel 2in1 - Italien und Spanien warning sign two in one - italy and spain



Art.Nr. 25132

Warntafel mit Zulassung für Spanien und Italien, beidseitig in beiden Ländern verwendbar. Durch Wenden der Warntafel das Land „wechseln“. Die reflektierende Warntafel zur Kennzeichnung von überhängenden Lasten wie Fahrradträger und verlängernde Anbauten ist Pflicht in Italien und Spanien.
Class 3 nach 17-1031 EN DM7600 HIP-1

Material Aluminium, mit Ösen ø 10 mm
Abmessungen 50 x 50 cm

Inhalt 1 Stück
VE 12
Verpackung SB

Gewicht 0,94 kg
EAN 4007928251329

Warntafel Italien warning sign italy



Art.Nr. 25134

Mit italienischer Zulassung, reflektierend. Für die Kennzeichnung von überhängenden Lasten wie z.B. Fahrradträger und verlängernde Anbauten. Class 3 nach EAT-17/1031 und EAD 120001-01-0106.

Material Aluminium, mit Ösen ø 22 mm
Abmessungen 50 x 50 cm

Inhalt 1 Stück
VE 12
Verpackung SB

Gewicht 0,82 kg
EAN 4007928251343

Warntafel Spanien warning sign spain



Art.Nr. 25135

Mit spanischer Zulassung, reflektierend. Für die Kennzeichnung von überhängenden Lasten wie z.B. Fahrradträger und verlängernde Anbauten. Class 3 nach EAT-17/1031 und EAD 120001-01-0106.
In Spanien sind zwei Warntafeln und auch die Anordnung der beiden Warntafeln vorgeschrieben - die Schraffur der linken und rechten Warntafel zusammen müssen optisch ein „V“ ergeben!

Material Aluminium, mit Ösen ø 10 mm
Abmessungen 50 x 50 cm

Inhalt 1 Stück
VE 12
Verpackung SB

Gewicht 0,78 kg
EAN 4007928251350

SEILWINDEN

Handseilwinde hand winch



Ideal für Anhänger, Bootstrailer, Motorradanhänger usw.
Mit Montageplatte zur universellen Befestigung, Rückschlagsperre
und automatischer Bremse. Voll verzinkt.

Art.Nr. 25321 Zugkraft max. 1.100 kg

Seillänge 10 m, Seildurchmesser 5 mm, Übersetzung 4.1:1
Abmessungen 20 x 13,5 x 21 cm

Inhalt 1 Stück

VE 3

Verpackung Karton

Gewicht 6,06 kg

EAN 4007928253217

Art.Nr. 25326 Zugkraft max. 600 kg

Seillänge 10 m, Seildurchmesser 4 mm, Übersetzung 4.1:1
Abmessungen 15 x 12 x 12,5 cm

Inhalt 1 Stück

VE 6

Verpackung Karton

Gewicht 3,40 kg

EAN 4007928253262

Seilwinde 2.700 kg mit Freilauf portable electric power winch



Art.Nr. 20601

Ideal für Auto, Boot, Jagd und Freizeit.

- **Vorlauf manuell mit Freilauf**
- Elektrischer Rücklauf über die Kabelfernbedienung
- **Abgefederte, elektrische Einlauf Sperre**
- Automatische Endabschaltung
- Seilführung
- Incl. Adapterplatte zum Einhängen an die Anhängerkupplung
oder zur Festmontage
- Anschluss an der 12V-Autobatterie erforderlich

Rollende Zugleistung 2.700 kg - mit Umlenkrolle 5.400 kg
Seil Geschwindigkeit 1,8 m/min
Die Angaben der Zuglasten variieren je nach Untergrund
und Schräglagen!

Zubehör

Batterie, Anschlusskabel 7,5 m, Umlenkrolle,
Montageplatte, Not-Handkurbel,
Kabel-Fernbedienung Länge 3 m

Zugseil 9 m - Ø 4,8 mm

Abmessungen 25 x 24 x 20 cm

Leistung 350 W

Sicherung 25 Amp

Spannung 12V

Inhalt 1 Stück

VE 40

Verpackung Karton

Gewicht 11,86 kg

EAN 4007928206015

Art.Nr. 20629 Ersatz-Drahtseil

EAN 4007928206299



Adapterplatte Seilwinde adapter plate



Art.Nr. 20611

Ersatzteil zu Seilwinde Art.Nr. 20601, 20604 + 20605, Teile-Nr. 70

Inhalt 1 Stück

VE 1

Verpackung Lose

Gewicht 1,00 kg

EAN 4007928206114

Seilwinde 2.700 kg Funkfernbedienung
portable electric power winch



Art.Nr. 20604



Ideal für Auto, Boot, Jagd und Freizeit.

- Mit Kabel- und **Funkfernbedienung**
- Elektrischer Vor- und Rücklauf, kein Freilauf möglich
- **Abgefederte, elektrische Einlaufsperr**
- Automatische Endabschaltung
- Seilführung
- Incl. Adapterplatte zum Einhängen an die Anhängerkupplung oder zur Festmontage
- Anschluss an der 12V-Autobatterie erforderlich

Rollende Zugleistung 2.700 kg - mit Umlenkrolle 5.400 kg
Seil Geschwindigkeit 1,8 m/min
Die Angaben der Zuglasten variieren je nach Untergrund und Schräglagen!

Zubehör

Batterie, Anschlusskabel 7,5 m, Umlenkrolle, Montageplatte, Not-Handkurbel, Kabel-Fernbedienung Länge 3 m

Funk-Fernbedienung

Zugseil 9 m - 4,8 mm Ø
Abmessungen 25 x 24 x 20 cm
Leistung 350 W Sicherung 25 Amp Spannung 12V

Inhalt 1 Stück
VE 48
Verpackung Karton
Gewicht 12,66 kg
EAN 4007928206046

Art.Nr. 20629 Ersatz-Drahtseil EAN 4007928206299

Fernbedienung mit Kabel 2-adrig
remote control



Art.Nr. 20613

Ersatzteil zu Seilwinde Art.Nr. 20601, Kabellänge 3 m

Inhalt 1 Stück
VE 1
Verpackung Lose
Gewicht 0,25 kg
EAN 4007928206138

Fernbedienung mit Kabel 5-adrig
remote control



Art.Nr. 20612

Ersatzteil zu Seilwinde Art.Nr. 20604, Kabellänge 3 m

Inhalt 1 Stück
VE 1
Verpackung Lose
Gewicht 0,30 kg
EAN 4007928206121

Sender und Empfänger zu Funk Fernbedienung für Seilwinde
wireless remote control



Sender

Empfänger

Art.Nr. 20614

Ersatzteil zu Seilwinde Art.Nr. 20604 + 20605
Funktion ist nur bei Tausch von Empfänger und Sender gewährleistet!

Inhalt 2 Stück = Set
VE 1
Verpackung Lose
Gewicht 0,18 kg
EAN 4007928206145

Handkurbel Seilwinde
crank-handle**Art.Nr. 20615**

Handkurbel zu Seilwinde Art.Nr. 20601 + 20604

Inhalt 1 Stück
VE 1
Verpackung LoseGewicht 0,31 kg
EAN 4007928206152**Anschlußkabel 12V Seilwinde**
connection cable**Art.Nr. 20618**

Anschlusskabel zu Seilwinde Art.Nr. 20601 + 20604. Kabellänge 7,5 m

Inhalt 1 Stück
VE 1
Verpackung LoseGewicht 0,90 kg
EAN 4007928206183**Motor-Seilwinde Profi 4.800 kg**
electric power winch**Art.Nr. 20603**

Ideal für Auto, Boot, Jagd und Freizeit, besonders geeignet für Quads, ATV (4x4) und den gewerblichen Gebrauch

- Mit Kabel- und Funkfernbedienung
- Elektrischer Vor- und Rücklauf
- Manueller Freilauf
- 4-Wege Rollen-Seilfenster
- Wassergeschütztes Gehäuse
- Seilführung
- 3-fach Planetengetriebe
- Festmontage möglich mit beiliegender Montageplatte
- Anschluss an der 12V-Autobatterie erforderlich

Zugeschwindigkeit 680 kg - 2,4 m/min. Untersetzung 166:1
Rollende Zugleistung 4.800 kg - mit Umlenkrolle 9.600 kg
Die Angaben der Zuglasten variieren je nach Untergrund und Schräglagen!**Zubehör**

Batterie-Anschlusskabel 1,50 m, Montageplatte, Umlenkrolle, Kabel-Fernbedienung Länge 3 m und Funk-Fernbedienung (HP 20620 Abdeckhaube - nicht enthalten)

Zugseillänge 14 m - Ø 5,5 mm
Abmessungen 420 x 275 x 170 mm
Trommelmaße 51 mm - Breite 74 mm
Montageplatte 125 x 76,2 mmMotor 12V/ DC Dauermagnet 1,21 PS
Überspannungsschutz 45 AmpLeistung 770 W
Spannung 12VInhalt 1 Stück
VE 2 / 48
Verpackung KartonGewicht 13,14 kg
EAN 4007928206039

Mit Funk-Fernbedienung



Drahtseil

**Seilwinden Gehäuse**
winchbox plastic**Art.Nr. 20638 Ersatz-Drahtseil**

EAN 4007928206381

Art.Nr. 20620 Abdeckhaube

EAN 4007928206206

Art.Nr. 20616

Gewicht 0,64 kg

Gehäuse zu Seilwinde Art.Nr. 20604

Inhalt 2 Stück = Set EAN 4007928206169

Art.Nr. 20622

Gewicht 0,64 kg

Gehäuse zu Seilwinde Art.Nr. 20601

Inhalt 2 Stück = Set EAN 4007928206220

Adapterplatte Seilwinde
adapter plate



Art.Nr. 20610

Ersatzteil zu Seilwinde Art.Nr. 20603
Abmessungen 205 x 185 x 55 mm

Inhalt 1 Stück
VE 1
Verpackung Lose

Gewicht 1,00 kg
EAN 4007928206107

Schaltrelais Seilwinde
switch relay



Art.Nr. 20626

Ersatzteil zu Seilwinde Art.Nr. 20603 Grau.
Bestückung verkabeltes Relais, Empfänger, Funk-Fernbedienung

Inhalt 3 Stück = Set
VE 1
Verpackung Lose

Gewicht 1,31 kg
EAN 4007928206268

Umlenkrolle Seilwinde
deflection pulley



Art.Nr. 20617

Ersatzteil zu Seilwinden Art.Nr. 20601, 20602, 20603,
20604, 20605.

Inhalt 1 Stück
VE 1
Verpackung Lose

Gewicht 0,55 kg
EAN 4007928206176

Montageplatte Jeep
mounting plate



Art.Nr. 20621

Zur Festmontage der Seilwinde Art.Nr. 20602.
Abmessungen 89 x 17,5 x 12 cm

Inhalt 1 Stück
VE 1
Verpackung Karton

Gewicht 10,00 kg
EAN 4007928206213

Montageplatte LKW/Universal
mounting plate



Art.Nr. 20623

Zur Festmontage der Seilwinde Art.Nr. 20602.
Abmessungen 58 x 18 x 9 cm

Inhalt 1 Stück
VE 1
Verpackung Karton

Gewicht 6,00 kg
EAN 4007928206237

Neopren Abdeckhaube für Seilwinden
winch cover



Art.Nr. 20620

Hochwertige Abdeckhaube für Seilwinden. Geeignet für HP 20603.
Abmessungen 30 x 10 x 12 cm
Material Neopren, wasserdicht

Inhalt 1 Stück
VE 12 / 60
Verpackung Lose

Gewicht 0,17 kg
EAN 4007928206206



Tragbare Seilwinde 6.800 kg
portable electric power winch**Art.Nr. 20605**

Ideal für Auto, Boot, Jagd und Freizeit.

- Mit Kabel- und Funkfernbedienung
- Elektrischer Vor- und Rücklauf, kein Freilauf möglich
- Incl. Adapterplatte zum Einhängen an die Anhängerkupplung oder zur Festmontage
- Anschluss an der 12V-Autobatterie erforderlich

Rollende Zugleistung 6.800 kg - mit Umlenkrolle 13.600 kg
Die Angaben der Zuglasten variieren je nach Untergrund und Schräglagen!

Zubehör

Batterie, Anschlusskabel 3 m, Umlenkrolle, Montageplatte, Not-Handkurbel, Kabel-Fernbedienung 3 m, Funk-Fernbedienung

Zugseil 12 m - Ø 7,2 mm
Abmessungen 28 x 27 x 23,5 cm
Leistung 260 W
Überspannungsschutz 25 Amp
Spannung 12V

Inhalt 1 Stück
VE 40
Verpackung Karton

Gewicht 21,76 kg
EAN 4007928206053

Motor Seilwinde Profi 13.000 kg
electric power winch**Art.Nr. 20602**

Ideal für Auto, Boot, Jagd und Freizeit, besonders geeignet für Quads, ATV (4x4) und den gewerblichen Gebrauch.

- Mit Kabel- und Funkfernbedienung
- Elektrischer Vor- und Rücklauf
- Manueller Freilauf
- 4-Wege Rollen-Seilfenster
- Wasserdichtes Gehäuse
- Seilführung
- 3-fach Planetengetriebe
- zur Festmontage
- Anschluss an der 12V-Autobatterie erforderlich

Zuggeschwindigkeit 1.360 kg - 2,4 m/min. Untersetzung 265:1
Rollende Zugleistung 13.636 kg
Die Angaben der Zuglasten variieren je nach Untergrund und Schräglagen!

Zubehör

Batterieanschlusskabel 1,50 m, Kabel-Fernbedienung ca. 3 m, Funk-Fernbedienung

Zugseil 26 m - 9,2 mm Ø
Abmessungen 53 x 16 x 21,8 cm
Befestigungsmaße 254 x 114,3 mm
Trommel 225 mm - Breite 114,3 mm
Motor 12V/ DC Dauermagnet 6,5 PS
Überspannungsschutz 500 Amp

Leistung 4,5 kw
Spannung 12V

Inhalt 1 Stück
VE 48
Verpackung Karton

Gewicht 42,00 kg
EAN 4007928206022

Anhänger Diebstahlsicherung
trailer anti-theft device



Art.Nr. 18001

„Ei des Kolumbus“

Passend für alle Kupplungssysteme im abgestellten Zustand. Die witterungsbeständige Diebstahlsicherung aus Druckguss wird mit beiliegendem Sechskantschlüssel in die Kupplung eingespreist und dann mit dem Schließzylinder verriegelt. Lieferung inkl. 2 Schlüssel

Inhalt 1 Stück
VE 12 / 24
Verpackung SB

Gewicht 0,43 kg
EAN 4007928180018

Steckschloss
keylock



Art.Nr. 25208

Passend für Anhänger-Kugelpkupplung mit 2 Schlüsseln
Länge inkl. Schlüssel 55 mm

Inhalt 1 Stück
VE 20 / 240
Verpackung SB

Gewicht 0,03 kg
EAN 4007928252081

Kastensicherung klappbar mit Schloß
trailer anti-theft case device



**Sichert auch
angekuppelt
vor Diebstahl!**



Art.Nr. 18092

Auch im Fahrbetrieb sichert diese Diebstahlsicherung Ihren Anhänger!

- für Wohnwagen und Anhänger
- für alle gängigen Zugkugel-Kupplungen passend
- für Fahr- und Standbetrieb geeignet
- **inklusive Rundschloß mit 2 Schlüsseln**
- gut sichtbarer Diebstahlschutz
- angekuppelt verschließbar und diebstahlgesichert
- verhindert auch das Abschrauben der Kupplung

Die abgeschrägten Ecken dienen als Stoßstangenschutz und ermöglichen das Einlenken ohne Einschränkung.

Abmessungen 19 x 12,5 x 11,4 cm
Material Stahl verzinkt

Inhalt 1 Stück incl. Rundschloß
VE 8 / 240
Verpackung Karton

Gewicht 1,90 kg
EAN 4007928180926

Rundschloß Kastensicherung
round lock for trailer anti-theft case



Art.Nr. 18091

Mit zwei Schlüsseln, passend u.a. zu Art.Nr. 18092 Kastensicherung.
Material Metall verchromt

Inhalt 1 Stück
VE 12 / 48
Verpackung SB

Gewicht 0,24 kg
EAN 4007928180919

Prallschutz
coupling guard



Art.Nr. 25227

Wirksamer Schutz gegen das Verkratzen des Fahrzeughecks beim An- und Abkuppeln. Passend auf alle gängigen Zugkugelpkupplungen.
Abmessungen 18,5 x 12 x 5,5 cm
Material Gummi

Inhalt 1 Stück
VE 12 / 96
Verpackung SB

Gewicht 0,15 kg
EAN 4007928252272

Anhänger Diebstahlsicherung
permanent trailer hitchlock

**Sichert auch
angekuppelt
vor Diebstahl!**

**Art.Nr. 18093**

Permanente Diebstahlsicherung für Anhänger. Kann dauerhaft auf dem Kupplungskopf verbleiben und mit angekoppeltem Anhänger im Fahrbetrieb verwendet werden. Mit integriertem Ladekantenschutz zum Schutz der Anhängerkupplung. Wird fest auf dem Kopf der Anhängerkupplung montiert und lässt sich sofort per Schieber verschließen. Einfach per Druckknopf die Diebstahlsicherung sicher verriegeln. Lieferung mit zwei Schlüsseln.
Farbe gelb (Pulverbeschichtung)
Abmessungen 22,5 x 20 x 11 cm

Inhalt 1 Stück
VE 8 / 150
Verpackung SB

Gewicht 1,95 kg
EAN 3234640004259

Kupplungskappen
towinghook cover-basket**Art.Nr. 18836**

Die Abdeckkappe für die Anhängerkupplung schützt sicher und zuverlässig vor Wasser, Rost, Schmutz und Streusalz.
Material Kunststoff, ø 50 mm

Inhalt 36 Stück = Set
VE 8
Verpackung KST Korb

Gewicht 1,45 kg
EAN 4007928188366

Kupplungskappe
towinghook cover**Art.Nr. 18837**

Die Abdeckkappe für die Anhängerkupplung schützt sicher und zuverlässig vor Wasser, Rost, Schmutz und Streusalz.
Material ABS-Kunststoff, ø 50 mm

Inhalt 1 Stück
VE 12 / 72
Verpackung SB

Gewicht 0,02 kg
EAN 4007928188373

Individueller Aufdruck mit Ihrem Logo? Sprechen Sie uns an.

Kupplungskappe mit Ring
towinghook cover rubber**Art.Nr. 18014**

Die Abdeckkappe für die Anhängerkupplung mit zweckmäßigem Halteringsring schützt sicher und zuverlässig vor Wasser, Rost, Schmutz und Streusalz.
Material Gummi, ø 50 mm

Inhalt 1 Stück
VE 12 / 96
Verpackung SB

Gewicht 0,08 kg
EAN 4007928180148

Kupplungskappe Chromlook
towinghook cover**Art.Nr. 18015**

Die Abdeckkappe für die Anhängerkupplung schützt sicher und zuverlässig vor Wasser, Rost, Schmutz und Streusalz.
Material ABS verchromt, ø 50 mm

Inhalt 1 Stück
VE 12 / 96
Verpackung SB

Gewicht 0,05 kg
EAN 4007928180155

Zugkugelkupplung rund
ball coupling



Stahlblechausführung mit Standardgriff, **runde Aufnahme.**
Zulässige Achslast 750 kg - zulässige Stützlast 75 kg

Inhalt 1 Stück
VE 16
Verpackung Lose

Art.Nr. 25150
Gewicht 1,17 kg



Aufnahme Ø 50 mm
EAN 4007928251503

Art.Nr. 25160
Gewicht 1,22 kg

Aufnahme Ø 60 mm
EAN 4007928251602

Art.Nr. 25170
Gewicht 1,24 kg

Aufnahme Ø 70 mm
EAN 4007928251701

Zugkugelkupplung rund
ball coupling



Art.Nr. 25450



Für AHK mit Auflaufbremse. Stahlblechausführung mit Standardgriff,
runde Aufnahme.
Zulässige Achslast 3000 kg - zulässige Stützlast 100 kg
Aufnahme Ø 50 mm

Inhalt 1 Stück
VE 16
Verpackung Lose

Gewicht 1,70 kg
EAN 4007928254504

Zugkugelkupplung eckig
ball coupling



Stahlblechausführung mit Standardgriff, **eckige Aufnahme.**
Zulässige Achslast 750 kg - zulässige Stützlast 75 kg

Inhalt 1 Stück
VE 16
Verpackung Lose

Art.Nr. 25350
Gewicht 1,26 kg



Aufnahme 50 mm
EAN 4007928253507

Art.Nr. 25260
Gewicht 1,28 kg

Aufnahme 60 mm
EAN 4007928252609

Art.Nr. 25270
Gewicht 1,30 kg

Aufnahme 70 mm
EAN 4007928252708

Kupplungskugel
towing ball



Art.Nr. 25205



Schraubbar.
Kugel ø 50 mm, Anhängelast 2000kg,
Stützlast 200kg max., mit Straßenzulassung.
E-Prüfung E13 55R-014669

Inhalt 1 Stück
VE 6 / 12
Verpackung SB

Gewicht 1,00 kg
EAN 4007928252050

Kugelkopf mit Anschraubplatte
towing ball**Art.Nr. 25210**

Max. Belastung 3,5t, zul. Stützlast max. 210 kg, Kugelkopf Ø 50 mm, Lochabstand 90 mm, Ø 17 mm, D-Wert 17kN.
Keine Vorführung beim TÜV notwendig, da E-Prüfung E8-55T-01 6989.
Gefertigt nach ISO 9001.

Auch als Wandhalterung für AHK-Fahrradträger zu verwenden.

Inhalt 1 Stück
VE 6
Verpackung Karton

Gewicht 1,70 kg
EAN 4007928252104

Anhänger-Steckerhalter
trailer plug holder**Art.Nr. 25257**

Für einen sicheren Halt des Steckers.
Befestigung an der Anhängerdeichsel.
Passend für alle gängigen 7- und 13-poligen Stecker.

Inhalt 1 Stück
VE 12 / 48
Verpackung SB

Gewicht 0,07 kg
EAN 4007928252579

Brems- und Abrissseil 1m
trailer brake security cable**Art.Nr. 25127**

Zusätzliche Sicherung für den Anhänger, Stahlseil mit Haken und Öse.
Länge 1 m
Material Stahl - Gummi ummantelt

Inhalt 1 Stück
VE 12 / 48
Verpackung SB

Gewicht 0,15 kg
EAN 4007928251275

Handbrems-Fangseilhaken AHK
safty hook**Art.Nr. 25128**

Holland-Öse.
Abrissseil Halter zum Anschrauben an der Anhängerkupplung.
Ziehen Sie das Abrissseil durch die Öse um ein Durchhängen des Seils zu vermeiden. **Pflicht in Österreich und den Niederlanden!**

Inhalt 1 Stück
VE 15 / 30
Verpackung SB

Gewicht 0,76 kg
EAN 4007928251282

Anhänger Stützrad Vollgummi
drawbar jack wheel**Art.Nr. 25287**

Für PKW-Anhänger, aus starkwandigem Stahlrohr verzinkt mit einer stabilen Spindel und Kurbel.
Vollgummirad 200 x 50 mm auf Metallfelge

- Durchmesser 48 mm
- Stützlast max. 150 kg
- Gesamthöhe 585 mm
- Hubhöhe ca. 220 mm

Inhalt 1 Stück
VE 2 / 80
Verpackung Lose

Gewicht 4,40 kg
EAN 4007928252876

Anhänger Stützrad Luftreifen
drawbar jack wheel



Art.Nr. 25288

Für PKW-Anhänger aus starkwandigem Stahlrohr verzinkt mit einer stabilen Spindel und Kurbel.

Luftbereifung 260 x 85 mm auf Metallfelge, kugelgelagert

- Durchmesser 48 mm
- Stützlast max. 150 kg
- Gesamthöhe 600 mm
- Hubhöhe ca. 220 mm

Inhalt 1 Stück
VE 2 / 80
Verpackung Lose

Gewicht 4,68 kg
EAN 4007928252883

Klemmschelle Stützradhalter
clamp-drawbar jack castor wheel



Art.Nr. 25200

Zur Befestigung von Abstellstützen und Stützrad, mit Feststellachse und breiter Auflage.

Material 4 mm Stahlblech verzinkt
Durchmesser 48 mm

Inhalt 1 Stück
VE 12 / 24
Verpackung Lose

Gewicht 0,70 kg
EAN 4007928252005

Stützradhalter Set
clamp-drawbar jack castor wheel set

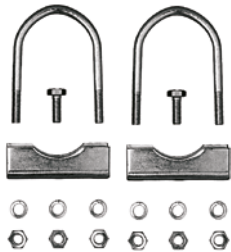

Art.Nr. 25109

Rundrohrklemmen für 48 mm Stützrad, zur Befestigung am Zugrohr \varnothing 60/70 mm.

Bestehend aus
2 Gewindebügel, 2 Flanschen, 6 Federringen, und 6 Muttern

Inhalt 16 Stück = Set
VE 12 / 24
Verpackung SB

Gewicht 0,68 kg
EAN 4007928251091

Anhänger Abstellstütze
trailer jack



Art.Nr. 25280

Mit Handgriff und rundem Stützfuß.

Material Stahlblech verzinkt
Durchmesser 48 mm, Gesamthöhe 700 mm

Inhalt 1 Stück
VE 6 / 240
Verpackung Lose

Gewicht 1,71 kg
EAN 4007928252807

Anhänger Deichselwaage
libra for drawbar



Art.Nr. 25131

Zur Ermittlung der richtigen Stützlast des Anhängers, Wohnwagen usw. Sorgt für ein ausgeglichenes und sicheres Fahrverhalten. Die Waage wird einfach unter die Deichsel gestellt.

Lieferung mit Aufbewahrungstasche
Messskala von 50 – 100 kg. Max. Höhe 42,5 m
Material Aluminium

Inhalt 1 Stück
VE 12 / 24
Verpackung SB

Gewicht 0,44 kg
EAN 4007928251312

Sicherungshaken Set
security chain set**Art.Nr. 25284**

Als zusätzliche Sicherung für die Bordwandverriegelung.
Stabiles Gummiseil mit Ösen sowie Metallhaken zum Einhängen.
Länge 260 mm

Inhalt 4 Stück = Set
VE 12 / 48
Verpackung SB

Gewicht 0,08 kg
EAN 4007928252845

Anschweissbolzen Set
weld on hinge post**Art.Nr. 25115**

Zum Anschweißen mit ca. \varnothing 15 mm Scharnierträger
Bolzenlänge 55 mm, \varnothing 15,7 mm
Material Metall

Inhalt 2 Stück = Set
VE 12 / 24
Verpackung SB

Gewicht 0,41 kg
EAN 4007928251152

Bordwandverriegelung Set
trailer catch set**Art.Nr. 25117**

Passend für alle Anhängerklappen. Schraubbefestigung.
Inhalt 1 linker Haken, 1 rechter Haken, 2 Einfallösen
Abmessungen Platte 60 x 60 mm, Bohrung 37 mm, Länge 225 mm
Material Stahl verzinkt

Inhalt 4 Stück = Set
VE 12 / 24
Verpackung SB

Gewicht 0,67 kg
EAN 4007928251176

Planenösen Set
trigger guard set**Art.Nr. 25219**

Schraubbefestigung. Bügelbreite 36 mm
Abstand zwischen den Bohrlöchern 55 mm
Material Stahl verzinkt

Inhalt 4 Stück = 1 Set
VE 12 / 48
Verpackung SB

Gewicht 0,12 kg
EAN 4007928252197

Anschraubhaken Set
screw-on hook set**Art.Nr. 25174**

Schraubbefestigung
Länge 72 mm, Breite 9 mm, Bohrung 5 mm
Material Stahl verzinkt

Inhalt 4 Stück = Set
VE 12 / 48
Verpackung SB

Gewicht 0,14 kg
EAN 4007928251749

Zurmulde einfach
embedded cargo lashing



Art.Nr. 25274

Ermöglicht ein einfacheres Verzurren der Ladung. Zum Einbau in die Bodenplatte, mit Feder, Schraubbefestigung. Ösengröße 60 x 10 mm, Bohrung 6 mm.
Lochabstand 79 x 74 mm, Abmessungen Platte 100 x 95 x 23 mm
Zurrlast max. 800 daN

Inhalt 1 Stück
VE 12 / 48
Verpackung SB

Gewicht 0,37 kg
EAN 4007928252746

Gegenplatte für Zurmulde
mounting plate



Art.Nr. 25275

Passend für Zurmulde HP 25274
Lochabstand 79 x 74 mm
Abmessungen 120 x 115 mm

Inhalt 1 Stück
VE 12 / 48
Verpackung SB

Gewicht 0,20 kg
EAN 4007928252753

Zurmulde doppelt
embedded cargo lashing



Art.Nr. 25272

Einfacheres Verzurren der Ladung. Zum Einbau in die Bodenplatte, mit Feder, Schraubbefestigung. Ösengröße 54 mm, Bohrung 5 mm, Lochabstand 62 mm.
Abmessungen Platte 145 x 105 x 15 mm
Zurrlast max. 1000 daN

Inhalt 1 Stück
VE 12 / 36
Verpackung SB

Gewicht 0,48 kg
EAN 4007928252722

Gegenplatte zu Zurmulde doppelt
mounting plate

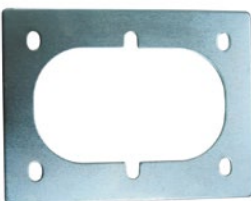

Art.Nr. 25273

Passend zu Zurmulde HP 25272
Lochabstand 62,3 x 83 mm
Abmessungen 125 x 165 mm

Inhalt 1 Stück
VE 12 / 48
Verpackung SB

Gewicht 0,29 kg
EAN 4007928252739

Anh.-Beleuchtungstester 7/13-polig
trailer lighting tester

inklusive Adapterstecker

Art.Nr. 28529

Zur Überprüfung der Beleuchtungsanlage an Anhänger, Wohnwagen und Zugfahrzeugen mit 12V-Anschluss. Es können die Funktionen der Fahrzeugsteckdose bzw. des Anhängersteckers getestet werden. Mit LED-Anzeige der jeweiligen Farbe des funktionierenden Kabels.
Für alle 7- und 13-poligen Stecker und Steckdosen geeignet.
Stromversorgung 9V-Blockbatterie (nicht enthalten).
Abmessungen 19,5 x 5 x 4 cm

Inhalt 3-teilig
VE 12 / 24
Verpackung SB

Gewicht 0,39 kg
EAN 4007928285294

Beleuchtungsschiene
trailer lighting bar**Art.Nr. 25521**

7,5 m Anschlusskabel mit 13-pol. Stecker, 2 Dreieckrückstrahler, 2 x 3-Kammer-Leuchten und Nebelschlussleuchte, mit Leuchtmittel 1 x 21W, 1 x 21/5W
Abmessungen 120 x 14 x 8 cm
Material Kunststoff

Inhalt 1 Stück
VE 5
Verpackung Karton

Gewicht 2,54 kg
EAN 4007928255211

Beleuchtungssatz magnetisch
taillight-set magnetic**Art.Nr. 25522**

Anschlusskabel 7,5 m, Kabellänge zwischen den Leuchten 2,5 m, mit 7-poligem Stecker, 2 x 3-Kammern Anhängerleuchten mit Kennzeichenleuchte. Mit Leuchtmittel 1 x 21W, 1 x 21/5W
Befestigung mittels Magneten

Inhalt 1 Set
VE 4 / 8
Verpackungsart SB

Gewicht 1,62 kg
EAN 4007928255228

Nebelschlussleuchte
fog light**Art.Nr. 28230**

Nebelschlussleuchte mit Glühlampe 21W /12V, Ein/Aus Schalter beleuchtet, Kabel- und Befestigungsmaterial
Montage stehend oder hängend
Abmessungen 8,5 x 7,5 x 5 cm

Inhalt 1 Stück
VE 12 / 48
Verpackung SB

Gewicht 0,19 kg
EAN 4007928282309

LEUCHTEN

3-Kammer Leuchte 3 chamber rear lamp



mit und ohne
Kennzeichenleuchte

Art.Nr. 28520



Für Anhänger rechts oder links. Blink-, Brems- und Schlussleuchte.
Wahlweise mit oder ohne Kennzeichenleuchte zu nutzen,
mit Leuchtmittel (1 x 21W, 1 x 21/5W).
Abmessungen 10 x 9,5 x 5 cm

Inhalt 1 Stück
VE 12 / 48
Verpackung SB

Gewicht 0,17 kg
EAN 4007928285201

3-Kammer Leuchte 3 chamber rear lamp



Art.Nr. 28514



Für Anhänger rechts oder links. Blink-, Brems- und Schlussleuchte.
Lieferung ohne Leuchtmittel.
Abmessungen 21 x 8 x 6 cm

Inhalt 1 Stück
VE 12 / 48
Verpackung SB

Gewicht 0,30 kg
EAN 4007928285140

Rückleuchte Multipoint I rear lamp



links

Art.Nr. 28829



Blink-, Brems-, Schluss-, Kennzeichen- und Nebelschlussleuchte.
Dreieckrückstrahler.
5-poliger Bajonett Anschluss.
Mit Leuchtmittel 2 x 21W, 1 x 21/5W
Abmessungen 24 x 14 x 5,2 cm

Inhalt 1 Stück
VE 24
Verpackung SB

Gewicht 0,59 kg
EAN 4007928288295

Rückleuchte Multipoint I rear lamp



rechts

Art.Nr. 28830



Blink-, Brems-, Schluss-, Kennzeichleuchte.
Dreieckrückstrahler.
4-poliger Bajonett Anschluss.
Mit Leuchtmittel 2 x 21W, 1 x 21/5W
Abmessungen 24 x 14 x 5,2 cm

Inhalt 1 Stück
VE 24
Verpackung SB

Gewicht 0,55 kg
EAN 4007928288301

Rückleuchte Multipoint II
rear lamp**rechts****Art.Nr. 28816**

Blink-, Brems-, Schluss-, Kennzeichenleuchte und Rückfahr-
scheinwerfer (Lieferung Rückfahrcheinwerfer ohne Glühlampe).
Dreieckrückstrahler.
5-poliger Bajonett Anschluß.
Mit Leuchtmittel 2 x 21W, 1 x 21/5W
Abmessungen 24 x 14 x 5,2 cm

Inhalt 1 Stück
VE 24
Verpackung SB

Gewicht 0,52 kg
EAN 4007928288165

Lichtscheibe Multipoint II
glass panel**Art.Nr. 28818**

Passend für Multipoint II rechts oder links.

Inhalt 1 Stück
VE 32
Verpackung SB

Gewicht 0,20 kg
EAN 4007928288189

Rückleuchte Multipoint III
rear lamp**links****Art.Nr. 28822**

Blink-, Brems-, Schluss-, Kennzeichen- und Nebelschlussleuchte.
Dreieckrückstrahler.
5-poliger Bajonett Anschluß.
Mit Leuchtmittel 2 x 21W, 1 x 21/5W
Abmessungen 24,4 x 13,8 x 6 cm

Inhalt 1 Stück
VE 20
Verpackung SB

Gewicht 0,55 kg
EAN 4007928288226

Rückleuchte Multipoint III
rear lamp**rechts****Art.Nr. 28823**

Blink-, Brems-, Schluss-, Kennzeichenleuchte.
Dreieckrückstrahler.
4-poliger Bajonett Anschluß.
Mit Leuchtmittel 2 x 21W, 1 x 21/5W
Abmessungen 24,4 x 13,8 x 6 cm

Inhalt 1 Stück
VE 20
Verpackung SB

Gewicht 0,55 kg
EAN 4007928288233

Buchsen-set
socket set



Art.Nr. 28831



Passend zu allen Multipoint Rückleuchten.
Buchsen für 5-polige Bajonettverbindung, rechts und links verwendbar.

Inhalt 11 Stück = Set
VE 10 / 20
Verpackung SB

Gewicht 0,03 kg
EAN 4007928288318

Anschlusskabel 13-polig
trailer cable



Art.Nr. 28826



13-poliges Anschlusskabel mit 5-poliger Bajonettverbindung
für Multipoint-Leuchten.
Länge 4 m

Inhalt 1 Stück
VE 20
Verpackung Lose

Gewicht 0,76 kg
EAN 4007928288264

Anschlusskabel 7-polig
trailer cable



Art.Nr. 28801



7-poliges Anschlusskabel mit 5-poliger Bajonettverbindung
für Multipoint-Leuchten.
Länge 4 m

Inhalt 1 Stück
VE 30
Verpackung Lose

Gewicht 0,62 kg
EAN 4007928288011

Seitenmarkierungsleuchte
side lamp



Für LKW und Anhänger, mit Rückstrahler für 5 Watt Lampe.
Lieferung ohne Leuchtmittel.
Abmessungen 11 x 3,8 x 2,5 cm

Art.Nr. 28250

Verpackung Lose

Inhalt 1 Stück
VE 10 / 300

Gewicht 0,04 kg
EAN 4007928282507

Art.Nr. 28249

Verpackung SB

Inhalt 1 Stück
VE 10

Gewicht 0,05 kg
EAN 4007928282491

Kennzeichenleuchte
number plate light

Für Motorfahrzeuge, Anhänger, Wohnwagen etc.
Leuchtmittel nicht enthalten (12V / 5W oder 10W max, Sockel B15s).
Abmessungen 9 x 4,5 x 4 cm

Art.Nr. 28220 **Verpackung Lose**
Inhalt 1 Stück
VE 20 / 200

Gewicht 0,07 kg
EAN 4007928282200

Art.Nr. 28219 **Verpackung SB**
Inhalt 1 Stück
VE 10 / 50

Gewicht 0,08 kg
EAN 4007928282194

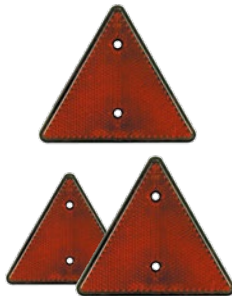
Dreieck Rückstrahler
triangle reflector

Art.Nr. 10231 **Inhalt 2 Stück = Set**

Stabiles KST-Gehäuse - Rot
Schenkellänge 150 mm
Befestigung Schraubbar

Höhe 135 mm
Lochabstand 70 mm

VE 12 / 48
Verpackung SB

Gewicht 0,12 kg
EAN 4007928102317

Reflektor Rund
reflector

Art.Nr. 10227

Durchmesser 60 mm - Orange, Befestigung Selbstklebend

Inhalt 2 Stück = Set
VE 12 / 96
Verpackung SB

Gewicht 0,05 kg
EAN 4007928102270

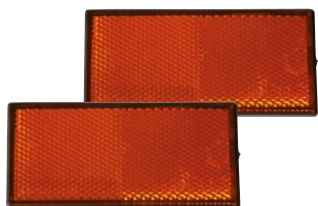
Reflektor Eckig
reflector

Art.Nr. 10214

Abmessungen 96 x 38 mm - Orange, Befestigung **Selbstklebend**

Inhalt 2 Stück = Set
VE 12 / 48
Verpackung SB

Gewicht 0,05 kg
EAN 4007928102140

ADAPTER & STECKER

Kurzadapter 13/7-polig adapter



Nach DIN ISO 1724 und 11446. Verbindung ohne Zwischenkabel von einer 13-poligen Steckdose zu einem 7-poligen Stecker.
Material Kunststoff, Kontakte vernickelt - Spannung 12V

Art.Nr. 28549 **Verpackung SB**

Inhalt 1 Stück
VE 12 / 48

Gewicht 0,20 kg
EAN 4007928285492

Art.Nr. 28649 **Verpackung Lose**

Inhalt 1 Stück
VE 24 / 96

Gewicht 0,15 kg
EAN 4007928286499

Mini Kurzadapter 13/7-polig adapter mini



Verbindung ohne Zwischenkabel von einer 13-poligen Steckdose zu einem 7-poligen Stecker.
Material Kunststoff, Kontakte vernickelt - Spannung 12V

Art.Nr. 28547 **Verpackung SB**

Inhalt 1 Stück
VE 12 / 48

Gewicht 0,10 kg
EAN 4007928285478

Art.Nr. 28647 **Verpackung Lose**

Inhalt 1 Stück
VE 24 / 96

Gewicht 0,08 kg
EAN 4007928286475

Mini Kurzadapter 7/13-polig adapter mini



Verbindung ohne Zwischenkabel von einer 7-poligen Steckdose zu einem 13-poligen Stecker.
Material Kunststoff, Kontakte vernickelt - Spannung 12V

Art.Nr. 28551 **Verpackung SB**

Inhalt 1 Stück
VE 12 / 48

Gewicht 0,10 kg
EAN 4007928285515

Art.Nr. 28651 **Verpackung Lose**

Inhalt 1 Stück VE 24 / 96
VE 24 / 96

Gewicht 0,08 kg
EAN 4007928286512

Stecker 7-polig trailer connector



Art.Nr. 28254

Nach DIN ISO 1724.
Material Kunststoff, Kontakte vernickelt - Spannung 12V

Inhalt 1 Stück
VE 12 / 48
Verpackung SB

Gewicht 0,09 kg
EAN 4007928282545

Stecker 7-polig trailer connector



Art.Nr. 28430

Nach DIN ISO 1724.
Material Aluminium, Kontakte vernickelt - Spannung 12V

Inhalt 1 Stück
VE 12 / 48
Verpackung SB

Gewicht 0,11 kg
EAN 4007928284303

Steckdose 7-polig
trailer socket**Art.Nr. 28255**

Nach DIN ISO 1724 mit Gummi-Steckdosenunterlage, aus bruchfestem Kunststoff, wasser- und staubgeschützt, mit Abschaltkontakt für Nebelschlussleuchte. Mit Deckel Dichtung.
Material Kunststoff, Kontakte vernickelt - Spannung 12V

Inhalt 1 Stück
VE 12 / 48
Verpackung SB

Gewicht 0,16 kg
EAN 4007928282552

Steckdose 7-polig
trailer socket**Art.Nr. 28431**

Nach DIN ISO 1724 mit Gummi-Steckdosenunterlage und Abschaltkontakt für Nebelschlussleuchte. Mit Deckel Dichtung.
Wasser- und staubgeschützt.
Material Aluminium, Kontakte vernickelt - Spannung 12V

Inhalt 1 Stück
VE 12 / 48
Verpackung SB

Gewicht 0,21 kg
EAN 4007928284310

Steckdose 13-polig Alu
Socket 13-pin aluminium**Art.Nr. 28453**

Nach DIN ISO 1446 mit Gummi-Steckdosenunterlage, wasser- und staubgeschützt, mit Abschaltkontakt für Nebelschlussleuchte.
Material Aluminium - Spannung 12V

Inhalt 1 Stück
VE 12/48
Verpackung SB

Gewicht 0,19 kg
EAN 4007928284532

Stecker 13-polig
trailer socket

Nach DIN ISO 11446 mit Bajonett-Verriegelung, aus bruchfestem Kunststoff, wasser- und staubgeschützt.
Material Kunststoff - Spannung 12V

Art.Nr. 28252 **Verpackung SB**

Inhalt 1 Stück
VE 12 / 48

Gewicht 0,16 kg
EAN 4007928282521

Art.Nr. 28352 **Verpackung Lose**

Inhalt 1 Stück
VE 24 / 96

Gewicht 0,14 kg
EAN 4007928283528

Steckdose 13-polig
trailer socket

Nach DIN ISO 11446 mit Gummi-Steckdosenunterlage, aus bruchfestem Kunststoff, wasser- und staubgeschützt, mit Abschaltkontakt für Nebelschlussleuchte.
Material Kunststoff - Spannung 12V

Art.Nr. 28253 **Verpackung SB**

Inhalt 1 Stück
VE 12 / 48

Gewicht 0,17 kg
EAN 4007928282538

Art.Nr. 28353 **Verpackung Lose**

Inhalt 1 Stück
VE 24 / 96

Gewicht 0,14 kg
EAN 4007928283535

Gepäckspanner mit Karabiner
elastic cord



Textilumwirkter Gummi-Expander mit Metall-Karabiner

Inhalt 1 Stück VE 12 / 96 Verpackung SB

Art.Nr. 12008 Länge 80 cm - Durchmesser 10 mm
Gewicht 0,17 kg EAN 4007928120083

Art.Nr. 12015 Länge 150 cm - Durchmesser 10 mm
Gewicht 0,25 kg EAN 4007928120151

Gepäckspinne 8-armig
elastic cord 8 arms



Art.Nr. 12108

Textilumwirkter Gummi-Expander mit acht kunststoffummantelten
Stahlhaken und Kappen.
Länge 80 cm - Durchmesser 8 mm

Inhalt 1 Stück VE 12 / 48 Gewicht 0,44 kg
Verpackung SB EAN 4007928121080

Gepäckspanner Set
elastic cord-set



Textilumwirkter Gummi-Expander mit Kunststoff ummanteltem
Stahlhaken und Kappen.

Inhalt 2 Stück = Set VE 12 / 48 Verpackung SB

Art.Nr. 12110 Länge 2 x 100 cm - Durchmesser 10 mm
Gewicht 0,34 kg EAN 4007928121103

Art.Nr. 12880 Länge 2 x 80 cm - Durchmesser 8 mm
Gewicht 0,21 kg EAN 4007928128805

Universal Klettband Set
velcro strip



Art.Nr. 45311

Vielseitig verwendbar für Auto, Hobby und Freizeit. Selbstklebend.
Länge 50 cm
Breite 2 cm

Inhalt 2 Stück = Set VE 12 / 240 Gewicht 0,03 kg
Verpackung SB EAN 4007928453112

Befestigungsriemen für Fahrradträger
bike holder belt**Art.Nr. 12919**

Material Textil mit Stahlschnalle
Länge 36 cm
Breite 2 cm

Inhalt 4 Stück = Set
VE 12 / 96
Verpackung SB

Gewicht 0,07 kg
EAN 4007928129192

Klemmschloß Zurrgurt Set 2,50 m
tie down strap**Art.Nr. 12225**

DIN EN 12195-2.
Zurkraft (Umreifung) 500 daN - Zugkraft 250 daN
Gurtlänge 2 x 2,50 m
Gurtbreite 25 mm

Inhalt 2 Stück = Set
VE 12 / 48
Verpackung SB

Gewicht 0,20 kg
EAN 4007928122254

Klemmschloß Zurrgurt Set 2,50 m
lashing strap set**Art.Nr. 12228**

DIN EN 12195-2.
Zurkraft (Umreifung) 500 daN - Zugkraft 250 daN
Gurtlänge 2 x 2,50 m
Gurtbreite 25 mm
Gurtfarbe Schwarz

Inhalt 2 Stück = Set
VE 12 Set
Verpackung geschrumpft

Gewicht 0,14 kg
EAN 4007928122285

Klemmschloß Zurrgurt 5,00 m
tie down strap**Art.Nr. 12205**

DIN EN 12195-2.
Zurkraft (Umreifung) 500 daN - Zugkraft 250 daN
Gurtlänge 5,00 m
Gurtbreite 25 mm

Inhalt 1 Stück
VE 12 / 48
Verpackung SB

Gewicht 0,17 kg
EAN 4007928122056

ZURRGURTE

Ratschen Zurrgurt 5,00 m ratchet tie down strap



mit Kantenschutz

Art.Nr. 12105

DIN EN 12195-2.
Zurkraft (Umreifung) 500 daN - Zugkraft 250 daN
Gurtlänge 5,00 m
Gurtbreite 25 mm
4-teilig, mit Kantenschutz, verhindert eine Beschädigung der Ladung.

Inhalt 5 Stück = Set
VE 12 / 48
Verpackung SB

Gewicht 0,37 kg
EAN 4007928121059

Ratschen Zurrgurt Set mit S-Haken ratchet tie down



Art.Nr. 12104

DIN EN 12195-2.
Zurkraft (Umreifung) 500 daN - Zugkraft 250 daN
Gurtlänge 3,00 m (2,80 m + 0,20 m)
Gurtbreite 25 mm
Set bestehend aus 4 x Ratschengurt 2-teilig mit S-Haken

Inhalt 4 Set
VE 6
Verpackung SB

Gewicht 1,53 kg
EAN 4007928121042

Ratschen Zurrgurt mit S-Haken ratchet tie down strap



DIN EN 12195-2.
Zurkraft (Umreifung) 500 daN - Zugkraft 250 daN
Gurtbreite 25 mm

Art.Nr. 12350

Inhalt 2 Stück = Set
VE 12 / 48
Verpackung SB

Gurtlänge 3,10 m + 0,40 m

Gewicht 0,30 kg
EAN 4007928123503

Art.Nr. 12355

Inhalt 2 Stück = Set
VE 12 / 48
Verpackung SB

Gurtlänge 4,60 m + 0,40 m

Gewicht 0,34 kg
EAN 4007928123558

Automatik Ratschen Zurrgurt
automatic tie down strap**Automatik-Gurt****Art.Nr. 12125**

DIN EN 12195-2.
Zurrkraft (Umreifung) 680 daN - Zugkraft 340 daN
Gurtlänge 3,60 m - Gurtbreite 25 mm

Mit automatischer Aufrollmechanik.

Zum Abnehmen einfach Gurt per Knopfdruck lösen und einrollen lassen. Einfache Handhabung wie beim Auto Sicherheitsgurt. Keine im Wind flatternden Gurtenden mehr und kein Einfädeln des Gurtbands in die Ratsche notwendig.

Inhalt 1 Stück
VE 8
Verpackung SB

Gewicht 0,73 kg
EAN 4007928121257

Automatik Ratschen Zurrgurt
automatic tie down strap**Automatik-Gurt****Art.Nr. 12150**

DIN EN 12195-2.
Zurrkraft (Umreifung) 1500 daN - Zugkraft 750 daN
Gurtlänge 4,50 m - Gurtbreite 50 mm

Mit automatischer Aufrollmechanik.

Zum Abnehmen einfach Gurt per Knopfdruck lösen und einrollen lassen. Einfache Handhabung wie beim Auto-Sicherheitsgurt. Keine im Wind flatternden Gurtenden mehr und kein Einfädeln des Gurtbandes in die Ratsche notwendig.

Inhalt 1 Stück
VE 6 / 12
Verpackung SB

Gewicht 1,60 kg
EAN 4007928121509

Ratschen Zurrgurt mit Haken 2-tlg.
ratchet tie down strap**Art.Nr. 12335**

DIN EN 12195-2.
Zurrkraft (Umreifung) 2040 daN - Zugkraft 1020 daN
Gurtlänge 5,00 m (4,60 m + 0,40 m)
Gurtbreite 35 mm

Inhalt 2 Stück = Set
VE 12
Verpackung SB

Gewicht 1,26 kg
EAN 4007928123350

Ratschen Zurrgurt mit Haken 2-tlg.
ratchet tie down strap**Art.Nr. 12307**

DIN EN 12195-2.
Zurrkraft (Umreifung) 5000 daN - Zugkraft 2500 daN
8,00 m Gesamtlänge (7,60 m + 0,40 m)
Gurtbreite 50 mm

Inhalt 1 Stück
VE 6
Verpackung SB

Gewicht 2,42 kg
EAN 4007928123077

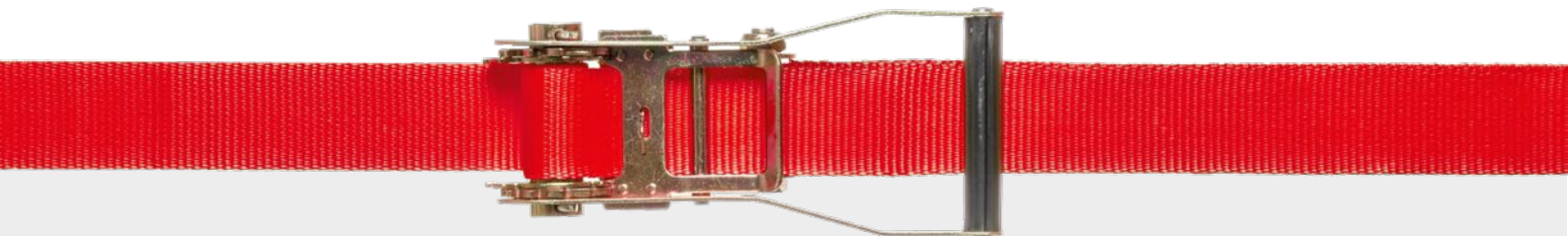

INFO

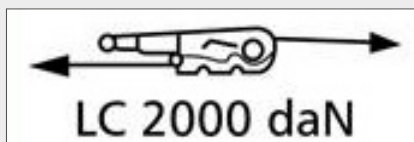

Zugkraft

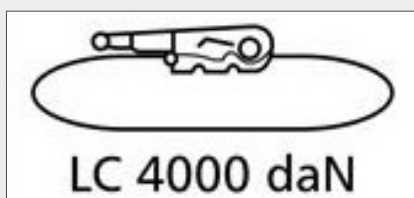

Zurkraft (Umreifung)

Die Europäische Norm EN 12195 beschreibt die Festigkeit von Ratschen und Ratschen sowie die zulässige Dehnung.

Das Etikett auf dem Zurrurt gibt Ihnen zudem wichtige Informationen über die Eigenschaften des Produktes.

Wenn man die Zurrmittel richtig einsetzen möchte, ist es wichtig, die tatsächlichen Belastungswerte der verwendeten Zurrurte zu kennen.

Die Zugkraft des Zurrurtes ist die Kraft, die im geraden Zug maximal in einen Gurt eingeleitet werden darf. Sie wird als Lashing Capacity bezeichnet und mit LC abgekürzt. Die Werte sind in daN und für den geraden Zug angegeben. Bei Umreifungen kann der angegebene Wert verdoppelt werden - siehe Beispiel.

AUTOELEKTRIK UND GERÄTE



BESTELLSHOTLINE +49 (0)55 33/97 05-0



POWER PACK

Mini Power Pack 400A mini power pack 400A

Art.Nr. 20892



Klein und handlich mit nur 1 kg. Mit drei LED Arbeits- und Warnleuchten, Nothammer und Gurtmesser.
Vielseitig einsetzbar durch zwei USB Ausgänge und drei Lademodi 19/16/12V zum Laden von Handy, Tablet, Laptop, Kamera, Navigation etc. Auto Starthilfe für Benziner bis 3 l Hubraum, Starthilfe 200A.

Produktdetails

- LED-Arbeitsleuchte mit SOS-Funktion und Blinklicht
- LED-Ladezustandsanzeige
- Über- und Tiefentladeschutz
- Aufladbar über 12V oder 230V
- USB Ausgang 5V / 2A
- Laptop-Ausgang 19V / 3,5A
- Ausgang 12V-Geräte 2A
- Eingangsspannung 13,5V / 1A, max. Ladung 2-3 Stunden
- ca. 1.000 Ladevorgänge

Zubehör

- 8 Adapter für Laptop
- 3 Adapter für Handy
- Starthilfekabel Batterieklemmen
- 230V-Netzteil
- 12V-Ladekabel

Inhalt 1 Stück
VE 10
Verpackung SB

Gewicht 1,06 kg
EAN 4007928208927



mit Nothammer

Mini Power Pack 600A mit Starthilfe
mini powerpack**Art.Nr. 20893**

Portables, sehr kompaktes Power Pack der neuesten Generation mit 16.800 mAh **Lithium-Batterie**. Kann problemlos im Handschuhfach mitgeführt werden, da es sehr leicht und handlich ist. Leistungsstarke Auto Starthilfe für Dieselmotoren bis 3,5 l und Benziner bis 5 l Hubraum. Vielseitig einsetzbar durch vier USB Ausgänge und drei Lademodi 19/16/15V zum Laden von Handy, Tablet, Laptop, Kamera, Navigation etc.

Mit drei LED Arbeits- und Warnleuchten und Nothammer. Zusätzliche LED-Arbeitsleuchte mit 3 Funktionen (SOS, Blinklicht und Arbeitsleuchte) und Warnleuchte. Mit Ein-/Ausschalter, Ladezustandsanzeige, umschaltbar 12/16/19V und 4 USB-Steckdosen. Mit 8 Adaptern für Laptop, 3 Adaptern für Handy und **Starthilfekabel mit Verpolungsschutz**. Ladung mit beiliegendem 230V Netzteil oder über Zigarettenanzünder-Steckdose. Abmessungen 186 x 85 x 42,5 mm

Spitzenstrom 600Amp
Starthilfe 300 Amp

Inhalt 1 Stück
VE 10
Verpackung Kunststoffkoffer

Gewicht 1,40 kg
EAN 4007928208934

Power Pack 900A
powerpack 900A**Art.Nr. 20896**

12 Volt Powerstation mit 17Ah-Kapazität. Starthilfe 400 Amp und Schutzschaltung und automatischer Sicherung, Ein-/Ausschalter, zwei 12V Steckdosen, Arbeitsleuchte, Ladezustandsanzeige und Halter für Starthilfekabel und Klemmen. Ladung mit beiliegendem 230V Netzteil oder über 12V Zigarettenanzünder-Steckdose. Abmessungen 32 x 29 x 10 cm

Spitzenstrom 900 Amp
Starthilfe 400 Amp

Inhalt 1 Stück
VE 2
Verpackung Karton

Gewicht 5,94 kg
EAN 4007928208965

Power Pack 7in1 900A
power pack 7in1 900A**Art.Nr. 20717**

Portable Powerstation mit 17Ah-Kapazität. 7in1 Energiestation, Kompressor 18bar mit zwei Zusatzadaptern für Freizeitartikel. Spannungswandler 12 - 230V 150W und 5 LED-Arbeitsleuchte. Mit Schutzschaltung und automatischer Sicherung, Ein-/Ausschalter, zwei 12V Steckdosen, 230V Steckdose, zwei USB-Steckdosen, Kompass, Ladezustandsanzeige, Halter für Starthilfekabel und Klemmen. Ladung mit beiliegendem 230V Netzteil oder über 12V Zigarettenanzünder-Steckdose. Abmessungen 30 x 22 x 31 cm

Spitzenstrom 900Amp
Starthilfe 400Amp

Inhalt 1 Stück
VE 2
Verpackung Karton

Gewicht 8,97 kg
EAN 4007928207173

Power Pack 1000A
power pack 1000A



Art.Nr. 20976



Mit 1,6 kg sehr leichtes & leistungsstarkes Starthilfegerät. Starten von Diesel- und Benzinmotoren bis 12 Liter Hubraum. Mit LED Ladestandanzeige. 12/24V umschaltbar, Li-Ion Batterie, USB Ausgang 5V/2A zum Laden und Betreiben von Geräten mit USB Anschluss. Halter für Starthilfekabel und Klemmen. Ladung mit beiliegendem 230V Netzteil oder über 12V Zigarettenanzünder-Steckdose. Mit einer LED Arbeits- und Warnleuchte. Ladezyklen 1.000, Ladezeit 8 Stunden, Ladezustandsanzeige 4 LED Abmessungen 24 x 17 x 8 cm

Spitzenstrom 1000Amp max.
Starthilfe 12V 500A / 1000A max.
Starthilfe 24V 250A / 500A max.
Eingang 12V / 2A
USB Ausgang 5V/2A

Inhalt 1 Stück
VE 5
Verpackung Karton

Gewicht 2,00 kg
EAN 4007928209764

Autom. Batterie Erhaltungsladegerät
automatic battery charger



Art.Nr. 20513



Zur schonenden Ladung von Blei-, AGM-, Gel-, Li-Ionen- und wartungsfreien Batterien. Mit Softstart-Funktion zum Testen des Batteriestatus und zum Aktivieren von stark entladene Batterien. Die Batterien können im eingebauten Zustand geladen werden, ohne dass Schäden an der Fahrzeug-elektronik entstehen. Netz-Spannung 220-240 Volt AC, 50-60 Hz.

Ausgangsspannung 6 + 12 Volt,
Ladestrom 6 Volt / 2 Amp - 12 Volt / 4 Amp.

Ladegerätetyp 7-stufig (incl. automatischer Dauerladeerhaltung), LCD-Display - hintergrundbeleuchtet, Kapazität 6 + 12 Volt Mode -1,5-120Ah (Laden), Verpolarung-, Kurzschluss-, Überlastung-, Überhitzung- und defekte Batterieschutz, **Schutzart IP 65** - Staub- und Strahlwasserdicht. Mit Klemmen und Ringösen zur festen Montage. Stromkabel 1,70 m, Anschlußkabel fest 1,40 m Erweiterung Anschlußkabel mit Batterieklemmen 80 cm, Erweiterung Anschlußkabel mit Ringösen 80 cm

Abmessungen 23,5 x 18,5 x 7 cm

Inhalt 1 Stück
VE 12
Verpackung Karton

Gewicht 0,67 kg
EAN 4007928205131

Automatik Ladegerät battery charger



Art.Nr. 20514

Automatisches, mikroprozessor-gesteuertes Ladegerät für KFZ- und Motorrad-Batterien mit 5-stufigem Ladevorgang und Ladungserhaltung. Zur schonenden und schnelleren Ladung von Blei-, AGM-, Nass- und Gel-Batterien, sowie wartungsfreien Batterien. Mit Softstart-Funktion zum Testen des Batteriestatus und zum Aktivieren von stark entladene Batterien. **Schutzklasse IP 20.** Die Batterien können im angeschlossenen Zustand geladen werden, ohne dass Schäden an der Fahrzeugelektronik auftreten. Mit Wandbefestigung und Zubehör

Netz-Spannung	220 + 240V AC, 50-60 Hz
Spannung	12 + 24V (Automatische Umschaltung)
Ladestrom	2/5Amp + 10Amp (12V-Modus), 2/5Amp (24V-Modus)
Ladegerätetyp	5-stufig, Regeneration ab 4,5V bei 12V-Batterien, ab 16V bei 24V-Batterien, Analyse der Batterie, Leicht- und Normalladung
Kapazität	12 Volt Mode - 4-230Ah (Laden und Erhalten) 24 Volt Mode - 4-120Ah (Laden und Erhalten)
Diagnostik	Falschanschluss, Kurzschluss, Überladung, Überhitzung
Zubehör	Wasserdichtes Batteriekabel mit Ösen und Batteriekabel mit isolierten Klemmen
Abmessungen	225 x 80 x 55 mm

Inhalt 1 Stück
VE 10
Verpackung SB

Gewicht 0,95 kg
EAN 4007928205148

RAUM FÜR IHRE NOTIZEN

For your notes

POWER PACK ZUBEHÖR / ERSATZTEILE

Ladekabel 12V charging cable 12V



Art.Nr. 20811

NEU

Ladekabel 12V für

HP 20892 Mini Power Pack 400A/200A
HP 20893 Mini Power Pack 600A/300A
HP 20976 Power Pack 1000A 24Ah 12/24V

Inhalt 1 Stück
VE 1
Verpackung SB

Gewicht 0,03 kg
EAN 4007928208118

Ladekabel 12V charging cable 12V



Art.Nr. 20812

Ladekabel 12V für

HP 20896 Power Pack 900A 12V
HP 20817 Batterietrainer 12V 500mA
HP 20717 Power Pack 7in1 900A 17Ah

Inhalt 1 Stück
VE 1
Verpackung SB

Gewicht 0,03 kg
EAN 4007928208125

Netzteil 230V Power supply unit 230V



Art.Nr. 20813

Netzteil 230V für

HP 28367 60 + 17LED Akku Arbeitsleuchte

Inhalt 1 Stück
VE 1
Verpackung SB

Gewicht 0,18 kg
EAN 4007928208132

Netzteil 230V Power supply unit 230V



Art.Nr. 20814

Netzteil 230V für

HP 20896 Power Pack 900A 12V
HP 20817 Batterietrainer 12V 500mA
HP 20717 Power Pack 7in1 900A 17Ah

Inhalt 1 Stück
VE 1
Verpackung SB

Gewicht 0,30 kg
EAN 4007928208149

Netzteil 230V
Power supply unit 230V**Art.Nr. 20815**

Netzteil 230V für

HP 20976 Power Pack 1000A 24Ah 12/24V

Inhalt 1 Stück
VE 1
Verpackung SBGewicht 0,30 kg
EAN 4007928209764**Netzteil 230V**
Power supply unit 230V**Art.Nr. 20821**

Netzteil 230V für

HP 20892 Mini Power Pack 400A/200A
HP 20893 Mini Power Pack 600A/300AInhalt 1 Stück
VE 1
Verpackung SBGewicht 0,18 kg
EAN 4007928208217**NEU****ELEKTRO****ABSINA mobile Wallbox 11kW**
ABSINA mobile wall box 11kW**Art.Nr. 522301005**

Tragbare Ladestation mit CEE-Anschluss 16A. Das mobile Ladegerät dient zum Laden von Elektro- und Hybridfahrzeugen an CEE Steckdosen. Die mobile Ladestation besitzt die gleiche Leistung wie eine fest verbaute Wallbox max. 11kW / 16A. Das Kabel ist gemäß EU-Norm mit dem Typ 2 Stecker ausgestattet. Die Vielzahl von Schutzfunktionen gewährleisten Aufladungen auf höchstem Sicherheitsniveau.

Kabellänge 5 + 1m

Inhalt 1 Stück
VE 4
Verpackung TascheGewicht 3,550 kg
EAN 79163906177

LADEGERÄTE

Automatik Ladegerät battery charger



Art.Nr. 20514

Automatisches, mikroprozessor-gesteuertes Ladegerät für KFZ- und Motorrad-Batterien mit 5-stufigem Ladevorgang und Ladungserhaltung. Zur schonenden und schnelleren Ladung von Blei-, AGM-, Nass- und Gel-Batterien, sowie wartungsfreien Batterien. Mit Softstart-Funktion zum Testen des Batteriestatus und zum Aktivieren von stark entladene Batterien. **Schutzklasse IP 20.** Die Batterien können im angeschlossenen Zustand geladen werden, ohne dass Schäden an der Fahrzeugelektronik auftreten. Mit Wandbefestigung und Zubehör

Netz-Spannung 220 + 240V AC, 50-60 Hz
Spannung **12 + 24V (Automatische Umschaltung)**
Ladestrom 2/5Amp + 10Amp (12V-Modus), 2/5Amp (24V-Modus)

Ladegerätetyp 5-stufig, Regeneration ab 4,5V bei 12V-Batterien, ab 16V bei 24V-Batterien, Analyse der Batterie, Leicht- und Normalladung

Kapazität 12 Volt Mode - 4-230Ah (Laden und Erhalten)
24 Volt Mode - 4-120Ah (Laden und Erhalten)

Diagnostik Falschanschluss, Kurzschluss, Überladung, Überhitzung

Zubehör Wasserdichtes Batteriekabel mit Ösen und Batteriekabel mit isolierten Klemmen

Abmessungen 225 x 80 x 55 mm

Inhalt 1 Stück
VE 10
Verpackung SB

Gewicht 0,95 kg
EAN 4007928205148

Batterie Trainer 12V battery trainer



Art.Nr. 20817

Simuliert den Fahrbetrieb und erhält die Spannung durch aktives Laden und Entladen der Batterie. Ideal für alle Fahrzeuge mit langen Standzeiten bzw. Saisonkennzeichen - **u.a. für Oldtimer.**

Kein Batterieausbau und Lösen der Verschlusskappen notwendig. Einfache Bedienung. Mit LED-Funktionsanzeige und Kurzschluss-sicherung. Langzeitbetrieb durch 230V Netzanschluss.

Für Blei- und Gelbatterien 5 - 125 Ah!

Max. Ladestrom 500mA - Entladestrom 100mA Spannung 12V

Inhalt 1 Stück
VE 12 / 24
Verpackung Karton

Gewicht 0,51 kg
EAN 4007928208170

Batterie Ladegerät battery charger



KST-Gehäuse mit integriertem Tragegriff, LED-Zustandsanzeige, thermischen Überlastungs- und Kurzschlussschutz, automatischer Abschaltung bei Überhitzung. Nach Vollladung fährt das Gerät automatisch die Ladung herunter, damit die Batterie nicht beschädigt wird.

Inhalt 1 Stück
VE 10 / 180

Gewicht 1,32 kg
Verpackung Karton

Art.Nr. 20502 6 Amp

EAN 4007928205025

Netzanschluss 230V
Ladespannung 6 + 12V - Ladestrom 6 Amp,
Batteriekapazität 15 - 80Ah

8Amp Batterie Ladegerät
battery charger**Art.Nr. 20508**

KST-Gehäuse mit integriertem Tragegriff, Normal- und Schnellladung, automatischer Abschaltung bei Überhitzung, Amperemeter zur Ladekontrolle, 10Amp-Sicherung. Nach Vollladung fährt das Gerät automatisch die Ladung herunter, damit die Batterie nicht beschädigt wird.

Netzanschluss 230V
Ladespannung 6 + 12V / Ladestrom 8Amp
4Amp für Motorrad-Batterien
Batteriekapazität 15 - 120Ah
Voltmeter, Überhitzungsschutz

Inhalt 1 Stück
VE 5
Verpackung Karton

Gewicht 2,60 kg
EAN 4007928205087

10Amp Batterie Ladegerät
battery charger**Stahlblechgehäuse****Art.Nr. 20510**

Stahlblechgehäuse mit Griff, Amperemeter zur Stromanzeige bei Ladung. Mit Überladungs-, Kurzschluss-Schutz, 15 Amp-Stecksicherung.

Netzanschluss 230V
Ladespannung 6 + 12V - Ladestrom 10Amp
Batteriekapazität 15 - 120Ah
Abmessungen 22 x 17,5 x 16, 5 cm

Inhalt 1 Stück
VE 4
Verpackung Karton

Gewicht 3,50 kg
EAN 4007928205100

Starthilfe- und Batterieladegerät
battery charger with starter**Art.Nr. 20032**

Stahlblechgehäuse, Amperemeter zur Stromanzeige bei Ladung. Überladungs- und Verpolungsschutz mit Thermosicherung. Geeignet für Blei-, Gel-, und AGM-Batterien

Professionelles Batterie Ladegerät 12/24V umschaltbar
Normal- und Schnellladung mit Starthilfe

Ladestrom 45 Amp.
Startstrom 300 Amp.

Batteriekapazität von 100 – 700 Ah
Wiederherstellung tiefentladener Batterien
230 Volt Netzkabel 2,20 m
Professionelles Ladekabel 2 m mit isolierten Polzangen
Fährbares Stahlblechgehäuse mit Kabelfach
Schutzklasse IP20
Abmessungen 300 x 335 x 645 mm

Inhalt 1 Stück
VE 1
Verpackung Karton

Gewicht 17,40 kg
EAN 4007928200327

Starthilfe- und Batterieladegerät
battery charger with starter



Art.Nr. 20075

Stahlblechgehäuse, Amperemeter zur Stromanzeige bei Ladung. Überladungs- und Verpolungsschutz, Thermosicherung und Zeitschaltuhr. Timer für die Ladefunktion max. 60 Minuten. Geeignet für Blei-, Gel-, und AGM-Batterien

Professionelles Batterie Ladegerät 12/24V umschaltbar
Ladefunktion in 6 Stufen einstellbar mit Starthilfe

Ladestrom 70 Amp.
Startstrom 480 Amp.

Batteriekapazität von 120 – 1000 Ah
Wiederherstellung tiefentladener Batterien
Analoges Amperemeter mit Ladestrom Anzeige
Verpolungs-, Überspannungs- und Thermoschutz
230 Volt Netzkabel 2,20 m
Professionelles Ladekabel 2 m mit isolierten Polzangen
Fahrbares Stahlblechgehäuse mit Kabelfach
Schutzklasse IP20
Abmessungen 325 x 385 x 725 mm

Inhalt 1 Stück
VE 1
Verpackung Karton

Gewicht 28,5 kg
EAN 4007928200754

12V LED Batterietester
battery tester



Art.Nr. 20129

Zur Überprüfung und Kontrolle der Batterie und der Lichtmaschine. 3-fache Leistungsüberprüfung. Kontrolle des Ladezustands der Batterie, Funktionsprüfung der Lichtmaschine, Kontrolle der Startfähigkeit der Batterie und Überlastungsanzeige.
Abmessungen 23,5 x 14 x 2,5 cm

Inhalt 1 Stück
VE 12 / 48
Verpackung SB

Gewicht 0,10 kg
EAN 4007928201294

Spannungswandler 230-12V
converter



Art.Nr. 20232

Zum Anschluss von 12 Volt Geräten an 230 Volt.
Eingang 200-240 Volt AC / 50-60Hz
Ausgang 12 Volt DC / 5 A, Ausgangsleistung 60W,
Abmessungen 13 x 6,5 x 4 cm

Inhalt 1 Stück
VE 12 / 48
Verpackung Karton

Gewicht 0,39 kg
EAN 4007928202321

Spannungswandler 24-12V
converter



Art.Nr. 20118

Zum Anschluss u.a. von 12V Kühl- und Wärmeboxen an 24V Bordspannung, zwei Steckdosen mit Keramik-Einsätzen, Überlastungsschutz und LED-Stecker.
Eingangsspannung 30V max., Ausgangsspannung 12V
Ausgangsleistung 8 Amp (96W)

Inhalt 1 Stück
VE 12 / 24
Verpackung SB

Gewicht 0,37 kg
EAN 4007928201188

zwei Steckdosen

**Spannungswandler 12-230V
converter****Art.Nr. 20157**

Für den Anschluss eines 230V Elektrogerätes an 12V Bordspannung. Mit automatischen Batterie-Tiefenentladungsschutz, Alarm zum Schutz vor Überladung und Überhitzung, **USB-Steckdose**. Passt in jeden handelsüblichen Getränkehalter. Anschluss über 12V Zigarettenanzünder-Stecker. **Leistung 150 - 300W max.**

Inhalt 1 Stück
VE 20
Verpackung Karton

Gewicht 0,58 kg
EAN 4007928201577

**Spannungswandler 12-230V
converter**

**USB
Steckdose**

Art.Nr. 20150

Für den Anschluss eines 230V Elektrogerätes an 12V Bordspannung. Anschluss z.B. von TV-Geräten, Notebooks etc. möglich. Kompakte Größe, geringes Gewicht und hohe Leistungsfähigkeit. Hochwertiges Aluminium-Gehäuse. Mit automatischen Batterie-Tiefenentladungsschutz und Alarm zum Schutz vor Überladung und Überhitzung und **USB-Steckdose**. Ein-/Aus-Schalter mit LED-Kontrolleuchte

Leistung 150 - 300W max.

Inhalt 1 Stück
VE 6 / 12
Verpackung Karton

Gewicht 0,70 kg
EAN 4007928201508

**Spannungswandler 12-230V
converter**

**USB
Steckdose**

Art.Nr. 20300

Für den Anschluss eines 230V Elektrogerätes an 12V Bordspannung. Mit automatischen Batterie-Tiefenentladungsschutz und Alarm zum Schutz vor Überladung und Überhitzung mit **USB-Steckdose**. Anschluss über Batterieklemmen oder 12V Zigarettenanzünder-Stecker. Ermöglicht durch eine Spannungswandlung von 12V DC auf 230Volt AC einen problemlosen Betrieb von Laptop, Smartphone, Kühlbox, MP3 Player etc. im Pkw oder Caravan

Leistung 300 - 600W max.

Inhalt 1 Stück
VE 6 / 12
Verpackung Karton

Gewicht 0,92 kg
EAN 4007928203007

**Spannungswandler 12-230V
converter**

**USB
Steckdose**

Art.Nr. 20600

Für den Anschluss von zwei 230V Elektrogeräten an 12V Bordspannung. Mit automatischen Batterie-Tiefenentladungsschutz und Alarm zum Schutz vor Überladung und Überhitzung und **USB-Steckdose**. Anschluss über Batterieklemmen.

Leistung 600 - 1.200W max.

Inhalt 1 Stück
VE 6 / 12
Verpackung Karton

Gewicht 1,60 kg
EAN 4007928206008

LEUCHTEN & LAMPEN

Akku LED-Arbeitsleuchte 12V/230V led working lamp



Art.Nr. 28368

Kabellos für den mobilen Einsatz. Handlich mit stoßfester LED-Technik, hohe Lichtausbeute bei geringem Stromverbrauch. Stabiler, rutschfester Softgummi-Handgriff und Kopfhaken. Aufladbar über 230V und 12V-Zigarettenanzünder. DC5V, 1000mA

Inhalt 1 Stück
VE 5 / 20
Verpackung SB

Gewicht 0,70 kg
EAN 4007928283689

LED Akku Handscheinwerfer led accu portable spotlight



als Laterne
verwendbar



Powerbank
Funktion

Art.Nr. 28141



10W LED Handscheinwerfer mit vielen Funktionen. Ideal für Auto, Camping, Boot und Freizeit. IP44 Spritzwassergeschützt, 360° drehbarer Griff mit Stativaufnahme, praktischer Tragegurt und LED Ladestandanzeige. Der Handscheinwerfer bietet 7 Lichtmodi mit verschiedenen Helligkeitsstufen. Spot im Kopf mit 100%, 50% Helligkeit, Blinklicht mit 50% Helligkeit. Große, superhelle seitliche Arbeitsleuchte mit 100% / 50% Helligkeit. Rotes Licht, rotes Blinklicht bei 50% Helligkeit.

Superhell: Die Hauptleuchtweite erreicht bis zu 550 Meter.

Wiederaufladbar & Power Bank Funktion:

Starke Powerbank 4400 mAh/3,7 V mit USB Anschluss zum Laden anderer Geräte z.B. Handy

Inhalt 1 Stück
VE 12
Verpackung SB

Gewicht 0,40 kg
EAN 4007928281418

Werkstatt-Arbeitsleuchte 230V working light



Art.Nr. 28322

Aus bruchfestem Acrylglas mit 8 Watt Leuchtstoffröhre, 50 Hz, mit elektronischem Vorschaltgerät, 5m Gummikabel nach EN 60598-2-8 (2 x 0,75 mm), Eurostecker und Haken. Werkstattgerecht, robust, **staub- und spritzwassergeschützt nach IP44.** Länge 48 cm

Inhalt 1 Stück
VE 12 / 24
Verpackung SB

Gewicht 0,44 kg
EAN 4007928283221

**COB LED Akku Kopflampe mit Sensor
headlight****USB-Ladeanschluss****Art.Nr. 28020**

Hochwertige Akku Kopflampe mit 3W COB Hochleistungs-LED für optimale Ausleuchtung des Nahbereichs.

Der Sensor reagiert auf Handbewegung vor der Leuchte und löst so die On-Off-Funktion aus. Die Kopflampe ist eine praktische und zuverlässige Lichtquelle, mit der Sie immer beide Hände frei haben. Ideal als Lichtquelle für Autopannen sowie als Freizeit-Artikel z.B. für Jogger oder Camper. Der Neigungswinkel des Lampenkopfs ist stufenlos anpassbar und das Stretch-Kopfband ist auf die Kopf- oder Helmgröße anpassbar. 3 Lichtstärken (Dauerlicht, Dauerlicht mit 50% Strahlkraft, Blinkfunktion), 3W COB LED, Lichtstrom 90/180 lm, **Li-Ionen Akku**, USB-Ladeanschluss inkl. Ladekabel, Betriebsdauer 10 Std. / 5 Std. (Stufe 2/1), Stromversorgung 3.7V / 2200 mAh Li-Ion

Inhalt 1 Stück
VE 12 / 48
Verpackung SB

Gewicht 0,20 kg
EAN 4007928280206

**Akku LED Arbeitsleuchte
led working lamp****schwenkbar****Fuß magnetisch
mit Spot****Art.Nr. 28026**

Kabellos, für den mobilen Einsatz. Handlich mit stoßfester LED-Technik. Soft-Grip Gehäuse mit klappbarem Haken und Magnethalter im Standfuß. Mit einem leistungsstarken **7,2V Lithium-Ionen-Akku**. 120° schwenkbare Lampe mit drei festen Positionen. 21 LED Leuchte - 5 LED Spot. Spritzwasser geschützt. Ladung mit beiliegendem 230V Netzteil mit LED Ladeanzeige und 12V-Zigarettenanzünder. Rote Netzteil-LED wechselt auf Grün bei Vollladung. Abmessungen 22 x 6 x 5 cm

Inhalt 1 Stück
VE 6 / 48
Verpackung SB

Gewicht 0,34 kg
EAN 4007928280268

**COB LED Penlight Aluminium
penlight**

100 %

30 %

Rotlicht
blinkend

Strapazierfähiges Aluminium Gehäuse mit Magnet im Standfuß und Taschenclip. Super helles Licht mit 3 Funktionen: 1. weiß LED COB 3W 100%, 2. weiß LED COB 3W 30%, 3. rotes Licht blinkend, 3 W 375 Lumen. 3 x AA Batterien (nicht enthalten) Material Aluminium, Länge 190 mm

Art.Nr. 28261 **Inhalt 1 Stück**

VE 12 / 48
Verpackung SB

Gewicht 0,14 kg
EAN 4007928282613

Art.Nr. 28262 **12 Stück = Display (25,5 x 20 x 26 cm)**

VE 10
Verpackung Display

Gewicht 2,00 kg
EAN 4007928282620

**6+1 LED Penlight
penlight**



**LED
Kopfleuchte**



Art.Nr. 28017

Hochwertiges Kunststoffgehäuse mit 6 LED + LED Kopfleuchte, Softgrip und magnetischem Taschendclip. Leuchtdauer 12 Stunden. Batterien 3 x AAA (nicht enthalten) Länge 175 mm, Farbe Rot/Schwarz Display Abmessungen 18 x 12,5 x 13 cm

Inhalt 1 Stück
VE 12 im Display
Verpackung Karton

Gewicht 0,80 kg
EAN 4007928280176

**LED Arbeitsleuchte
led working lamp**



Art.Nr. 28325

Kabellos, für den mobilen Einsatz. Handlich mit stoßfester LED Technik. Soft-Grip Gehäuse mit ausklappbaren, 360° drehbaren Haken und Magnethalter. Mit 24 superhellen LED. Spritzwasser geschützt. Batterien 3 x AA (nicht enthalten) Abmessungen 21 x 6 x 3 cm

Inhalt 1 Stück
VE 12 / 48
Verpackung SB

Gewicht 0,16 kg
EAN 4007928283252

**LED Lampe Opti-On Lifehammer
LED lamp opti-on lifehammer**



Art.Nr. 28200

Die Safty Torch Opti-On ist die optimale Taschenlampe für Ihr Auto. Durch die teleskopierbare Linse können Sie einfach vom Taschenlampe-modus auf Laternenmodus umstellen. Benutzen Sie die Lampe um Signale zu geben oder um Ihr Umfeld großflächig zu beleuchten. Dank des Back Up Battery System funktioniert die Taschenlampe zuverlässig, auch wenn die Batterien leer sind: ziehen, drehen, drücken und schon ist die Ersatz-Batterie bereit für den Einsatz. Dank des Easy Fix Systems und Smart Suction Strap ist die Sicherheitslampe immer in greifbarer Nähe.

Inhalt 1 Stück
VE 3
Verpackung SB

Gewicht 0,36 kg
EAN 8717306862158

Poliermaschine 230V
polishing machine**Art.Nr. 20366**

Ideal zum Polieren von Auto, Boot und Caravan.
Mit 24 cm Ø Polierscheibe (TeileNr. 20367), Orbitalschwinger und Schaumstoffunterlage, incl. zwei Polierbezügen Baumwolle / Synthetik Fellbezug (Art.Nr. 20367), mit Überhitzungsschutz. Ein/Aus-Sicherheitsschalter. Spannung 230V
Anschlusskabellänge 400 cm
Leistung 110W, 3000 U/min - 50Hz

Inhalt 1 Stück
 VE 4 / 80
 Verpackung Karton

Gewicht 2,50 kg
 EAN 4007928203663

Akku Poliermaschine
accu polishing machine

**Li-Ionen
Akku**

Art.Nr. 20360

Ideal zum kabellosen Polieren von Auto, Boot und Caravan.
 Orbitalschwinger mit **24 cm ø Polierteller** (TeileNr. 20367), ergonomisches Design für einfache Handhabung, 230V Ladekabel 2m Länge. Mit leistungsstarkem, wiederaufladbarem **18V, 2000mA Li-Ionen Akku**. Umdrehungen 2.500 U/min., Batterie Kapazität ca. 45 Minuten, Ladezeit ca. 1 Stunde.

Lieferumfang
 1 x Frottee-Polierbezug
 1 x Synthetik Fell Polierbezug
 1 x Lithium-Ionen Akku
 1 x Netzteil

Inhalt 1 Stück
 VE 4 / Palette
 Verpackung Karton

Gewicht 2,92 kg
 EAN 4007928203601

Art.Nr. 20359 Ersatzakku EAN 4007928203595

Ersatzhauben zu Poliermaschinen
polishing cloths-set

Ein Textil- und ein Synthetik Fellbezug mit Gummizug.

Inhalt 2 Stück = Set
 VE 10 / 100

Verpackung SB

Art.Nr. 20363 Durchmesser 18 cm Gewicht 0,05 kg
 EAN 4007928203632

Art.Nr. 20367 Durchmesser 24 cm Gewicht 0,07 kg
 EAN 4007928203670

Profi Poliermaschine 230V
professional polishing machine

LED Drehzahlanzeige

Art.Nr. 20365

Ideal zum Polieren von Auto, Boot und Caravan.
Mit 18 cm Ø Polierscheibe und Schaumstoffunterlage, Softstart-Electronic, variabler Drehzahlregelung und **LED-Drehzahlanzeige**, incl. zwei Polierbezügen (Art.Nr. 20363), Spindelarrretierung. Ein/Aus-Sicherheitsschalter. Incl. ein Paar Ersatzkohlen. Spannung 230V
Anschlusskabellänge 400 cm
Leistung 1500W, 600-3000 U/min

Inhalt 1 Stück
 VE 4 / 80
 Verpackung KST-Koffer

Gewicht 4,50 kg
 EAN 4007928203656

Ersatzteil
Art.Nr. 20368 Schaumstoffpolster EAN 4007928203687

Akku Poliermaschine Kompakt
cordless polisher



**Polierteller mit
Klettbefestigung**



**Lieferung im
Hartschalenkoffer**

Art.Nr. 20361



Angenehmes Polieren dank Dauerbetriebsfunktion für komplexe Formen und schwer zugängliche Bereiche. Bestens geeignet für kleinere Flächen und Spot-Repair-Arbeiten. Ideal für Haus, Garten, Hobby, KFZ. Werkzeugloser Poliertellerwechsel durch Arretierung, Hochleistungsakku (ca. 1 Stunde Betriebsdauer), Schnellladegerät (automatisch abschaltend, ca. 1 Stunde Ladezeit), gummiertes Kunststoffgehäuse mit LED-Ladestandsanzeige. Drehzahl stufenlos regulierbar 0 - 3.000 U/min., **Lithium-Ionen Akku 10,8V / 2 Ah.**

Polierteller 10 cm mit Klettbefestigung

Lieferumfang

- 1 x Polierschwamm mittel (orange)
- 1 x Synthetik Fellbezug weich (weiß)
- 1 x Textilbezug
- 1 x Schleifpapier
- 1 x Lithium-Ionen Akku
- 1 x Schnellladegerät
- 1 x Hartschalenkoffer für Maschine und Zubehör

Inhalt 1 Stück

VE 5

Verpackung KST-Koffer

Gewicht 2,05 kg

EAN 4007928203618

Ersatzteile

Art.Nr. 20356 2 Ersatzbezüge EAN 4007928203564
(1 x Textilbezug / 1 x Synthetik Fellbezug)

Art.Nr. 20357 2 x Polierschwamm EAN 4007928203571

Power Staubsauger 12V
vacuum cleaner



Art.Nr. 20289

Zum Anschluss an den Zigarettenanzünder, mit extra langer Fugendüse 30 cm.

Zubehör

Flexibler Saugschlauch, Fugen- und Bodendüse mit Bürstenaufsatz Wassersäule 306 mm Anschlusskabelänge 300 cm mit Zigarettenanzünder-Stecker Spannung 12V - Leistung 80W

Inhalt 1 Stück

VE 6

Verpackung Karton

Gewicht 1,05 kg

EAN 4007928202895

Nass- und Trockenstaubsauger 12V
wet/dry vacuum cleaner**Art.Nr. 20285**

Ein leistungsstarker Staubsauger für PKW, Caravan, mit Adapter zum Auf- und Abpumpen von Luftmatratzen und Schlauchbooten etc.

Zubehör

1 m Saugschlauch, Fugen- und Bodendüse mit Bürstenaufsatz
Wassersäule 500 mm
Anschlusskabelänge 450 cm mit Zigarettenanzünder
Staubbehälterinhalt 4,5l
Spannung 12V - Leistung 90W

Inhalt 1 Stück
VE 12
Verpackung Karton

Gewicht 1,05 kg
EAN 4007928202857

Heißwasser-/ Babykostwärmer
beverage heater**Art.Nr. 20230**

Zum Aufheizen von Wasser für Kaffee, Tee, Suppen usw. in Auto, Boot oder im Freizeitbereich. Ideal zum Erwärmen von Babynahrung. Das Zubehör kann nach Gebrauch im Griff verstaut werden. Mit Messing Heizspirale und Überhitzungsschutz. Anschluss über 12V Zigarettenanzünder-Stecker
Anschlusskabelänge 200 cm
Material ABS-Kunststoff, Fassungsvermögen 700 ml

Zubehör

Zwei Tassen, Löffel & Gabel (im Griff), Filtereinsatz, Ständer für Babynahrung und Halterung, Gehäuse ABS-Kunststoff
Spannung 12V - 10,5 Amp, Leistung max. 130W
Abmessungen 19,5 x 17 cm

Inhalt 1 Stück
VE 6 / 24
Verpackung Karton

Gewicht 0,58 kg
EAN 4007928202307

OBD II Diagnosegerät
code reader**Art.Nr. 75311**

OBD II Diagnosegerät mit Plug & Play-Funktion. Scannen und Löschen von Fehlercodes, mit Standard 16 Pin OBD-II-Anschluss. Leichter und schneller Zugriff auf die Diagnose-Fehlercodes und deren Definition, unterstützt alle 10 Diagnose-Arten auf allen OBD-kompatiblen Plattformen, schaltet die Motorleuchte aus. Löscht Codes und setzt den Monitor zurück. Abruf von Fahrzeug Informationen (VIN, CIN und CVN), unterstützt CAN und andere aktuelle OBD-II Protokolle. Mit mehrsprachigem Menü und großem beleuchteten Display. Kabellänge 80 cm



Inhalt 1 Stück
VE 12 / 48
Verpackung Karton

Gewicht 0,35 kg
EAN 4007928753113

Kabelbinder Set
cable tie set



Zum schnellen Binden und Befestigen von z.B. Kabelbäumen.
Farbe Schwarz
Material Kunststoff, flexibel

Inhalt 100 Stück = Set
VE 100

Verpackung SB

Art.Nr. 28002
Länge 200 mm / ø 3,6 mm

Gewicht 0,09 kg
EAN 4007928280022

Art.Nr. 28005
Länge 370 mm / ø 4,8 mm

Gewicht 0,22 kg
EAN 4007928280053

Digital Multimessgerät
digital multimeter



Art.Nr. 75220

Digitales Multimeter zur Messung von Stromstärke, Spannung,
Widerstand und Transistormessung. Geeignet für Elektriker, Bastler
und allgemeine Messaufgaben im Haushalt.
Elektronisch, incl. Batterie
DC 1000V max., AC 750V

Abmessungen 12,6 x 7 x 2,4 cm

Inhalt 1 Stück
VE 12 / 96
Verpackung SB

Gewicht 0,18 kg
EAN 4007928752208

Kfz Relais
current relais



Art.Nr. 10720

Mit vier Anschlüssen und Halter, z.B. für Fanfaren und Zusatz-
scheinwerfer.
Stromstärke 40Amp - Spannung 12V

Inhalt 1 Stück
VE 12 / 240
Verpackung SB

Gewicht 0,05 kg
EAN 4007928107206

Stromprüfer
voltage tester



Art.Nr. 28500

Zur Überprüfung der Bordelektrik. Schwere Messingausführung
mit abschraubbarer Schutzkappe. Mit ca. 80 cm Massekabel mit
Krokodilklemme.

Inhalt 1 Stück
VE 12 / 120
Verpackung SB

Gewicht 0,05 kg
EAN 4007928285003

Batterie Polklemmen Set
battery clamps-set**Art.Nr. 20221**

Passend für alle KFZ-Batterien.
Material mit korrosionshemmender Legierung aus Zinn, Messing
und Kupfer, Schrauben aus Stahl verkupfert
Inhalt (+) PLUS und (-) MINUS im Set

Inhalt 2 Stück = Set
VE 12 / 120
Verpackung SB

Gewicht 0,16 kg
EAN 4007928202215

Batterie Trennschalter 12/24V
battery disconnector**Art.Nr. 20314**

Zum Trennen der Batterie vom Bordnetz z.B. bei Wohnmobilen,
Wohnwagen, KFZ, Baumaschinen, Booten usw.
Verhindert den ungewollten Stromverbrauch im unbenutzten Zustand
und die Entladung der Starterbatterie bei längerer Standzeit durch
Kriechströme. Dient auch zur Sicherung des Fahrzeugs gegen
unbefugtes Benutzen, als vorbeugende Brandschutzmaßnahme und als
Not-Aus-Schalter. Mit zwei herausnehmbaren Schlüsseln und Schutz-
kappe gegen Verschmutzung. Max. Belastung 1000A bei 12V,
kurzzeitig Anschluss M8 Kupferschrauben, Einbautiefe ca. 35 mm,
Abstand der Pole 34 mm Durchmesser der Platte 58,2 mm – mit zwei
Bohrungen

Inhalt 1 Stück
VE 12 / 48
Verpackung SB

Gewicht 0,12 kg
EAN 4007928203144

Batterie Trennschalter
battery disconnector**Art.Nr. 20222**

Zur Vermeidung von Kurzschlüssen und ungewollter Batterieentladung,
mit einem Dreh stromlos. Geeignet für 6V, 12V und 24V Geräte.
Anschluss am Pluspol. Passend für Batteriepfahlkopf 15-17mm.
Max. Belastbarkeit 100 A
Abmessungen 85 x 17 mm

Inhalt 1 Stück
VE 12 / 96
Verpackung SB

Gewicht 0,15 kg
EAN 4007928202222

Batterieklemmen Set 120 Amp
battery-testclips**Art.Nr. 20120**

Pluspol - rote Griffisolierung, Minuspol - schwarze Griffisolierung.
Material Stahlblech verkupfert, halb isoliert
Länge 175 mm

Inhalt 2 Stück = Set
VE 12 / 48
Verpackung SB

Gewicht 0,20 kg
EAN 4007928201201

Batterieklemmen Set 50 Amp
battery-testclips**Art.Nr. 20250**

Pluspol - rote Griffisolierung, Minuspol - schwarze Griffisolierung.
Löt- und Quetschanschluss
Material Stahlblech, halb isoliert
Länge 85 mm

Inhalt 2 Stück = Set
VE 12 / 96
Verpackung SB

Gewicht 0,06 kg
EAN 4007928202505

Krokodilklemmen Set 5 Amp
crocodile-testclips



Art.Nr. 20205

Zum Anschluss von Prüfampfen, etc.
Mit Lötanschluss
Material Eisen glänzend vernickelt
Länge 45 mm

Inhalt 6 Stück = Set
VE 12 / 96
Verpackung SB

Gewicht 0,03 kg
EAN 4007928202055

Batterieklemmen Set 25 Amp
battery-testclips



Art.Nr. 20202

Zum Anschluss an die Batteriepole.
Schraubanschluss
Material Eisen vernickelt
Länge 75 mm

Inhalt 2 Stück = Set
VE 12 / 96
Verpackung SB

Gewicht 0,06 kg
EAN 4007928202024

Zigarettenanzünder
cigarette lighter with lighting

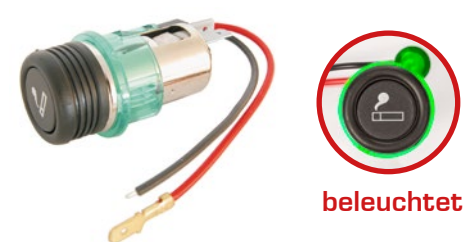

Art.Nr. 28100

Mit grünem Leuchtring, Thermoschaltung, Anschlusskabel und
Keramik-Einsatz gegen Überhitzung. Euro-Modell.
Spannung 12V

Inhalt 1 Stück
VE 12 / 120
Verpackung SB

Gewicht 0,07 kg
EAN 4007928281005

Einbau Steckdose mit Deckel
installation socket with cover

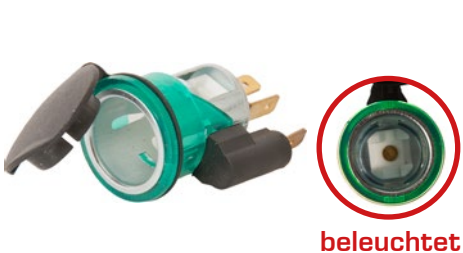

Art.Nr. 28112

Mit Flachstecker-Anschluss, Deckel zum Schutz vor Staub und
Spritzwasser, mit Beleuchtung.
Passend für Norm- und Universalstecker
Aussendurchmesser 33 mm
Spannung 12V

Inhalt 1 Stück
VE 12 / 120
Verpackung SB

Gewicht 0,04 kg
EAN 4007928281128

Universalstecker
universal plug



Art.Nr. 28107

Mit 8 Amp Sicherung, Schraubkontakten und Aufsteckhülse. Passend
für Zigarettenanzünder- und KFZ-Normsteckdosen nach DIN ISO 4165.
Spannung 12V

Inhalt 1 Stück
VE 12 / 96
Verpackung SB

Gewicht 0,03 kg
EAN 4007928281074

Universalstecker mit Schalter
universal plug with switch**Art.Nr. 28109**

Mit Ein-/Ausschalter, 8 Amp Sicherung, Schraubkontakten und Aufsteckhülse. Passend für Zigarettenanzünder- und KFZ-Normsteckdosen nach DIN ISO 4165.
Spannung 12V

Inhalt 1 Stück
VE 12 / 120
Verpackung SB

Gewicht 0,04 kg
EAN 4007928281098

Doppelstecker Adapter
twin plug**Art.Nr. 28102**

Mit biegsamer, stehender Kabelverbindung, LED-Zigarettenanzünderstecker und Keramik-Einsätzen. Belastbarkeit max. 10 Amp
Spannung 12V

Inhalt 1 Stück
VE 12 / 120
Verpackung SB

Gewicht 0,13 kg
EAN 4007928281029

Doppelsteckdose
twin plug**Art.Nr. 28104**

Hochwertiges Metallgehäuse. Zur Auf- oder Unterbaumontage. Mit Keramikeinsatz, 10 Amp Sicherung und Anschlusskabel 36 cm.
Spannung 12/24V

Inhalt 1 Stück
VE 12 / 96
Verpackung SB

Gewicht 0,12 kg
EAN 4007928281043

Doppelsteckdose mit Spiralkabel
twin plug**Art.Nr. 28103**

Zum gleichzeitigen Betrieb von zwei Geräten, mit eingebauter 8Amp Sicherung und Anschlusskabellänge 100 cm.
LED-Zigarettenanzünderstecker.
Spannung 12/24V

Inhalt 1 Stück
VE 12 / 96
Verpackung SB

Gewicht 0,12 kg
EAN 4007928281036

Verteiler Set
twin socket**Art.Nr. 28106**

Praktisches 2-fach Verteiler-Set, LED-Zigarettenanzünderstecker mit eingebauter 10 Amp Sicherung und Anschlusskabel 15 cm.
Spannung 12/24V

Inhalt 1 Stück
VE 12 / 96
Verpackung SB

Gewicht 0,09 kg
EAN 4007928281067

Steckdose mit Polklemmen
cigarette lighter socket



Art.Nr. 28108

Mit Batterie-Polklemmen und Anschlusskabellänge 40 cm.
Belastbarkeit max. 8 Amp.
Spannung 12/24V

Inhalt 1 Stück
VE 12 / 96
Verpackung SB

Gewicht 0,07 kg
EAN 4007928281081

Einbau Normsteckdose
installation socket with cover



Art.Nr. 28113

Mit Flachstecker, passend für Norm- und Universalstecker.
Einbauöffnung 18 mm Ø, mit Deckel
Belastbarkeit max 16 Amp
Spannung 12/24V

Inhalt 1 Stück
VE 12 / 120
Verpackung SB

Gewicht 0,03 kg
EAN 4007928281135

Aufbau Steckdose
assembling socket with cover



Art.Nr. 28116

Mit Flachstecker-Anschluss, Deckel zum Schutz vor Staub und
Spritzwasser. Passend für Bordspannungsstecker BSK 12
Belastbarkeit max. 8 Amp
Durchmesser 6,3 mm
Spannung 12/24V

Inhalt 1 Stück
VE 12 / 120
Verpackung SB

Gewicht 0,04 kg
EAN 4007928281166

Aufbau Steckdose
assembling socket with cover



Art.Nr. 28101

Mit Flachstecker-Anschluss. Deckel zum Schutz vor Staub und
Spritzwasser. Passend für alle gängigen Zigarettenanzünderstecker,
Belastbarkeit max. 15 Amp, wasserdicht. Innendurchmesser 21 mm
Spannung 12/24V

Inhalt 1 Stück
VE 12 / 120
Verpackung SB

Gewicht 0,08 kg
EAN 4007928281012

Steckdose 4-fach
4-way socket**Art.Nr. 28126**

Mit zusätzlicher USB-Steckdose (5V/1000 mA) und drei Zigarettanzünder-Steckdosen. Anschlusskabel 90 cm, Belastbarkeit max. 10Amp, LED-Zigarettanzünderstecker mit 10Amp Sicherung. Kleb- und Schraubbefestigung
Abmessungen 24,5 x 17,5 x 6 cm

Inhalt 1 Stück
VE 12 / 48
Verpackung SB

Gewicht 0,32 kg
EAN 4007928281265

Spiral Verlängerungskabel 12V
extension cord**Art.Nr. 28145**

Mit LED-Zigarettanzünderstecker und 8 Amp Sicherung. Anschlusskabellänge ca. 450 cm
Spannung 12V

Inhalt 1 Stück
VE 12 / 48
Verpackung SB

Gewicht 0,17 kg
EAN 4007928281456

Licht Aus Kontrollsignal 12V
inter-light delay**Art.Nr. 28140**

Bei eingeschalteten Scheinwerfern und abgezogenem Zündschlüssel warnt ein akustisches und optisches Signal. Einfache Montage!

Inhalt 1 Stück
VE 12 / 288
Verpackung SB

Gewicht 0,03 kg
EAN 4007928281401

Überspannungsschutz 12V
voltage peak killer**Art.Nr. 20328**

Unterdrückt Spannungsspitzen im Bordnetz und verhindert so Beschädigungen der Bordelektronik, wie ABS, Airbag, Hifi-Anlage usw. Anschluss direkt an der Autobatterie. Eingangsspannung 100 - 6500 mAh

Inhalt 1 Stück
VE 12 / 96
Verpackung SB

Gewicht 0,04 kg
EAN 4007928203281

LED Wippschalter Oval
rocker switch oval lighted



z.B. für Zusatzscheinwerfer, Nebelschlussleuchte usw.
mit Kontroll-LED. Schaltfunktion Ein/Aus. Schaltleistung 16A/12V
Einbaudurchmesser 12,5 mm

Inhalt 1 Stück
VE 12/ 360

Gewicht 0,02 kg
Verpackung SB

Art.Nr. 28471 **Farbe Gelb** EAN 4007928284716

Art.Nr. 28474 **Farbe Rot** EAN 4007928284747

Art.Nr. 28473 **Farbe Grün** EAN 4007928284730

LED Wippschalter Mini
rocker switch mini lighted



z.B. für Zusatzscheinwerfer, Nebelschlussleuchte usw. mit Kontroll-
LED. Schaltfunktion Ein/Aus. Schaltleistung 16A/12V
Einbaudurchmesser 20 mm

Inhalt 1 Stück
VE 12 / 360

Gewicht 0,02 kg
Verpackung SB

Art.Nr. 28631 **Farbe Blau** EAN 4007928286314

Art.Nr. 28632 **Farbe Gelb** EAN 4007928286321

Art.Nr. 28633 **Farbe Grün** EAN 4007928286338

Art.Nr. 28634 **Farbe Rot** EAN 4007928286345

Wippschalter beleuchtet
rocker switch lighted



z.B. für Zusatzscheinwerfer, Nebelschlussleuchte usw.
mit Kontroll-Leuchte.
Ausschnitt 35x12 mm

Inhalt 1 Stück
VE 12 / 360

Gewicht 0,01 kg
Verpackung SB

Art.Nr. 28327 **Farbe Rot** EAN 4007928283276

Art.Nr. 28326 **Farbe Grün** EAN 4007928283269

Sicherheitsschalter
safety switch

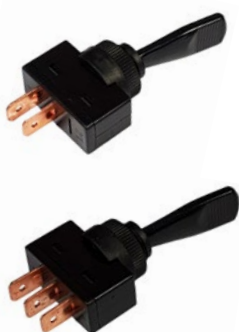

Ein/Aus-Schalter zur Anwendung ua. für Zusatzscheinwerfer, Nebel-
schlussleuchte, zum Zuschalten von Kleinstgeräten mit 12V-Anschluss
(z.B. Auto-Ventilator). Mit Distanzring, somit für Armaturenbrett- und
Konsoleneinbau geeignet.
Bohrung 12,5 mm. Belastbarkeit max 16 Amp

Inhalt 1 Stück
VE 12 / 360

Gewicht 0,02 kg
Verpackung SB

Art.Nr. 28000 **Ein/Aus Kippschalter**
EAN 4007928280008

Art.Nr. 28900 **Ein/Ein Umschalter**
EAN 4007928289001

Kontroll-Leuchte
control lamp

Mit eingebauter Glühlampe 12V - Bohrung 12,5 mm

Inhalt 1 Stück
VE 12 / 360

Gewicht 0,01 kg
Verpackung SB

Art.Nr. 28061 **Farbe Gelb** EAN 4007928280619

Art.Nr. 28016 **Farbe Grün** EAN 4007928280169

Art.Nr. 28027 **Farbe Rot** EAN 4007928280275

Zugschalter lang
push-pull switch long**Art.Nr. 28459**

z.B. für Zusatzscheinwerfer, Nebelschlussleuchte usw.
Schaltfunktion Ziehen - Ein / Drücken - Aus. Schaltleistung 16A/12V
Einbaudurchmesser 8 mm - Länge 59 mm

Inhalt 1 Stück
VE 12 / 360
Verpackung SB

Gewicht 0,03 kg
EAN 4007928284594

Kabelschuhzange
cable socket pliers**Art.Nr. 0641005**

Griff mit einer 2-Komponenten-Handschutzisolierung
Länge 222 mm

Inhalt 1 Stück
VE 5
Verpackung SB

Gewicht 0,24 kg
EAN 8711293488018

Kabelverbinder Sortiment
cable connector assortment**Art.Nr. 0678506**

Sortiment mit Zange in KST Box.

Inhalt 48 Stück
VE 10 / 40
Verpackung SB

Gewicht 0,350 kg
EAN 8711293007332

Flachstecker
male connectors



Art.Nr. 27201

Passend für Kabel von 1,0 bis 2,5 mm².
Steckerbreite 4,7 mm
Farbe Blau - Male

Inhalt 10 Stück = Set
VE 20
Verpackung SB

Gewicht 0,02 kg
EAN 4007928272010

Flachstecker
male connectors



Art.Nr. 27202

Passend für Kabel von 1,0 bis 2,5 mm².
Steckerbreite 6,3 mm
Farbe Blau - Male

Inhalt 10 Stück = Set
VE 20
Verpackung SB

Gewicht 0,02 kg
EAN 4007928272027

Schmelzsicherungen Set
fuse-set



Art.Nr. 81127

Nach DIN 72581. Material PBT.
Bestückung
1 x 2 Amp (Radio), 1 x 5 Amp, 4 x 8 Amp,
3 x 16 Amp, 1 x 25 Amp

Inhalt 10 Stück = Set
VE 10 / 500
Verpackung SB

Gewicht 0,02 kg
EAN 4007928811271

Glassicherungen Set
glass fuse-set



Art.Nr. 81410

Bestückung
je 2 x 2 + 5 Amp kurz (20 mm)
je 1 x 2 + 5 + 8 + 15 Amp lang (30 mm)
je 2 x 10 Amp lang

Inhalt 10 Stück = Set
VE 10 / 500
Verpackung SB

Gewicht 0,02 kg
EAN 4007928814104

Mini Stecksicherungen Set
mini plug-in fuse-set



Art.Nr. 81400

Nach DIN 72581-3 - SAE J 2077
Bestückung je 1 x 3 Amp, 5 Amp, 10 Amp, 15 Amp, 20 Amp, 30 Amp

Inhalt 6 Stück = Set
VE 10 / 500
Verpackung SB

Gewicht 0,01 kg
EAN 4007928814005

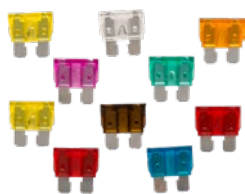
Stecksicherungen Set
plug-in fuse set**Art.Nr. 81407**

Nach DIN 72581 - SAE J 1284.

Bestückung 1 x 3 - 5 - 7,5 Amp, 2 x 10 Amp, 1 x 15 Amp
2 x 20 Amp, 1 x 25-30 AmpInhalt 10 Stück = Set
VE 10 / 500
Verpackung SBGewicht 0,02 kg
EAN 4007928814074**Glühlampen Ersatzkasten H7**
bulb set H7**Art.Nr. 26177**

8-teilig mit 3 Sicherungen in Klarsichtbox.

Bestückung H7 55W, 21/ 5W, 21W, 5W, 5W Glassockellampe,
10 + 20 + 30 Amp. Stecksicherung

Spannung 12V

Inhalt 8 Stück = Set
VE 10 / 50
Verpackung KST - BoxGewicht 0,08 kg
EAN 4007928261779**Glühlampen Ersatzkasten H4**
bulb set H4**Art.Nr. 26174**

8-teilig mit 3 Sicherungen in Klarsichtbox

Bestückung H4 - 60/55W, 21/ 5W, 21W, 5W,
5W Glassockellampe, 10 + 15 + 20 Amp Stecksicherung

Spannung 12V

Inhalt 8 Stück = Set
VE 10 / 50
Verpackung KST - BoxGewicht 0,08 kg
EAN 4007928261748**Halogenlampe H4**
halogen lamp**Art.Nr. 26220****H4 - 60/55W P 43 t**Inhalt 1 Stück
VE 24 / 144
Verpackung SBGewicht 0,03 kg
EAN 4007928262202**Glüh- und Kugellampen Set**
bulb and spherical lamps set**Art.Nr. 26264****Blink- und Bremslicht 21W Ba 15 s**Inhalt 2 Stück = Set
VE 24 / 144
Verpackung SBGewicht 0,02 kg
EAN 4007928262646

Standlichtlampen Set
parking light set



Art.Nr. 26242



Metallsockellampen 4 W Ba 9 s

Inhalt 2 Stück = Set
VE 24 / 144
Verpackung SB

Gewicht 0,01 kg
EAN 4007928262424

Glassockellampen Set
glas socket lamp set



Art.Nr. 26252



5W W 2,1 x 9,5 d

Inhalt 2 Stück = Set
VE 24 / 144
Verpackung SB

Gewicht 0,01 kg
EAN 4007928262523

Soffittenlampen Set
festoon lamp set



Art.Nr. 26271 5W SV 8,5 11 x 38 mm

Inhalt 2 Stück = Set
VE 24 / 144
Verpackung SB

Gewicht 0,02 kg
EAN 4007928262714

Art.Nr. 26272 10W SV 8,5 11 x 43 mm

Inhalt 2 Stück = Set
VE 24 / 144
Verpackung SB

Gewicht 0,01 kg
EAN 4007928262721

6 LED Innenleuchte weiß
LED lamp



Art.Nr. 26286



Geeignet als Innenbeleuchtung. Mit drei Adaptern der gängigsten Lampenfassungen (Soffitte 10 x 28-41, T10, BA9s) für einen Plug & Play Anschluss. Panelabmessungen 20 x 30 mm - Farbe Weiß

Inhalt 1 Stück
VE 24 / 144
Verpackung SB

Gewicht 0,03 kg
EAN 4007928262868

24 LED Innenleuchte weiß
LED lamp



Art.Nr. 26284



Geeignet als Innenbeleuchtung. Mit drei Adaptern der gängigsten Lampenfassungen (Soffitte 10 x 28-41, T10, BA9s) für einen Plug & Play Anschluss. Panelmasse 65 x 35 mm - Farbe Weiss

Inhalt 1 Stück
VE 247 / 144
Verpackung SB

Gewicht 0,04 kg
EAN 4007928262844

Heiss- und Kaltlüfter
heating- and cooling fan**Art.Nr. 20728**

Leistungsfähiger Keramik-Heizlüfter zum Entfrosten der Scheiben im Winter und kraftvoller Lüfter im Sommer, mit Ein/Aus- und Umschalter. Anschluss über 12V Zigarettenanzünder-Stecker. Leistung 150W / 10,8Amp, Anschlusskabellänge 150 cm Abmessungen 15 x 14 x 6 cm

Inhalt 1 Stück
VE 12 / 24
Verpackung Karton

Gewicht 0,45 kg
EAN 4007928207289

Metall Ventilator 12V
car fan**Art.Nr. 20212**

Autoventilator mit Metall-Schutzgitter. Schraubbare Befestigung, zuschaltbare Schwenkautomatik, Anschlusskabel mit LED-Zigarettenanzünderstecker. Durchmesser 18,5 cm Spannung 12V - Leistung 12W

Inhalt 1 Stück
VE 12
Verpackung Karton

Gewicht 0,68 kg
EAN 4007928202123

Auto Ventilator
car fan**Art.Nr. 20210**

Autoventilator mit Kunststoff-Schutzgitter und Saugnapf-Befestigung, **Ein-/Aus-Schalter**, Anschlusskabellänge 200 cm mit LED-Zigarettenanzünderstecker. Durchmesser 13 cm Spannung 12V - Leistung 5W

Inhalt 1 Stück
VE 12 / 24
Verpackung SB

Gewicht 0,22 kg
EAN 4007928202109

HANDY- UND ANTENNENZUBEHÖR



BESTELLSHOTLINE +49 (0)55 33/97 05-0



BESTSELLER IM DISPLAY



Art.Nr.70045

Bestücktes Display mit 45 Haken

Aluminium-Drehständer auf Rollen
Gewicht 72 kg inkl. Haken
Abmessungen HxB 150x50cm
EAN 4007928700452



Art.Nr.35764

Unbestücktes Display mit 15 Haken

Papp Display Aufsteller
Gewicht 1,7 kg inkl. Haken
Abmessungen HxBxT 165x60x30cm
EAN 8018417235764

Für die Erstbestückung senden wir Ihnen gern einen Lagervorschlag.

Leerer Haken? Produkte können einzeln nachbestellt werden.

Wireless Handyhalter & Ladestationen

Powerbank – 10.000mAh | 2USB power bank – 10,000mAh | 2USB



Art.Nr. 93931

- Kapazität 10.000 mAh – Ladung von bis zu vier Smartphones möglich
- 1 USB 2.1A-Ausgang 10W Intelligent Charge (IC) ermöglicht bei Einzelnutzung eine 50% Schnellaufladung von Geräten in 30 Minuten
- 1 universal 1A 5W USB-Ausgang, der mit allen Smartphone-Handy-Modellen, Kopfhörern und Headsets kompatibel ist
- 1 USB-C-Eingang und -Ausgang zum Anschließen an ein kompatibles Gerät oder zum Aufladen der Powerbank
- 1 USB-Micro Eingang zum Aufladen der Powerbank
- 4 Status-LED zur Anzeige des Ladestands
- Lieferumfang Powerbank, Ladekabel USB TypeC
- Abmessungen 35x90x20mm

Inhalt 1 Stück
VE 2 / 24
Verpackung SB

Gewicht 0,300 kg
EAN 8018417293931

KFZ-Handyhalter Wireless 10W car mobile phone holder wireless 10W



Art.Nr. 20699

- für Smartphones bis zu 6,5 Zoll
- kabellose Leistung 10 W
- unterstützt Qi-Standard
- 360°-Drehung
- Aufladezeit ca. 50 % in 30 Minuten (variabel je nach Gerät)
- Saugnapfbefestigung für Windschutzscheibe oder Armaturenbrett
- verstellbare Klemmen zur Befestigung des Smartphones

Inhalt 1 Stück
VE 6 / 24
Verpackung SB

Gewicht 0,28 kg
EAN 8018417320699

KFZ-Handyhalter Wireless 15W car mobile phone holder wireless 15W



Automatik mit
Bewegungssensor

Art.Nr. 20743

- geeignet für Smartphones bis zu 80mm
- Touch-Auslösetaste
- Befestigung an den Lüftungsschlitzen
- ausrichtbare Halterung
- kabellose Aufladung
- Energieabgabe bei 15 W/10 W/7,5 W/5 W
- maximale Übertragungsdistanz 5 mm
- ADS- Technologie (Automatic Detection System)
- **automatisches Umschließen durch Bewegungssensor**

Inhalt 1 Stück
VE 6 / 24
Verpackung SB

Gewicht 0,23 kg
EAN 8018417320743

Ladegerät Wireless MagSafe 15W charger Wireless MagSafe 15W



Art.Nr. 11076

Kabellose Ladestation geeignet für Android- und Apple-Smartphones, die mit kabellosem Laden kompatibel sind.

- liefert bis zu 15W
- ADS-Technologie regelt den abgegebenen Strom auf 5W/7,5W/10W
- vollständig aufgeladenes Android-Smartphone in 50 Minuten
- Kabellänge 100cm

Inhalt 1 Stück
VE 6 / 48
Verpackung SB

Gewicht 0,126 kg
EAN 8018417411076



KFZ-Halterung Wireless MagSafe
car mobile phone holder magsafe



Art.Nr. 40697

Die Autohalterung lädt im kabellosen Modus Ihr iPhone. Wenn Sie die Halterung über das mitgelieferte Ladekabel anschließen, wird das MagSafe-Laden automatisch aktiviert.

- kompatibel mit iPhones, die mit MagSafe-Ladefunktion ausgestattet sind
- Aufladung mit 5/7.5W
- universelle Befestigung an der Lüftungsöffnung
- Übertragungsdistanz 5 mm – Coverstärke beachten
- 360° schwenkbar mit Abstandshalter für zusätzliche Stabilität
- Lieferumfang Autohalterung, Clip für die Lüftungsöffnung, Ladekabel

Inhalt 1 Stück
VE 6 / 48
Verpackung SB

Gewicht 0,155 kg
EAN 8018417340697

KFZ-Halterung Wirelss MagSafe
car mobile phone holder magsafe



Art.Nr. 42063

Wenn Sie ein iPhone mit MagSafe-Ladefunktion haben, ist die Magnetplatte nicht notwendig: Bringen Sie es einfach in die Nähe des Halters und es wird durch die Magnetkraft des MagSafe-Moduls angezogen.

- **geeignet für jede Lüftungsöffnung ob rund oder eckig!**
- Magnetische Befestigung des Mobiltelefons
- kompatibel mit MagSafe
- 360° drehbar
- Lieferumfang magnetische Autohalterung, Clip für die Lüftungsöffnung, eine runde selbstklebende Metallplatte

Inhalt 1 Stück
VE 4 / 48
Verpackung SB

Gewicht 0,135 kg
EAN 8018417442063

KFZ-Handyhalter Wireless 15W
car mobile phone holder wireless 15W



Art.Nr. 43599

- ultraschnelles kabelloses Laden mit bis zu 15 W für compatible Smartphones
- automatisches Schließen mit Schwerkraftmechanismus
- **Befestigung für rechteckige und runde Lüftungsöffnungen geeignet**
- maximale Öffnung 8,5 cm
- neigbar

Lieferumfang

- 1 Autohalterung mit kabelloser 15 W-Aufladung
- 1 Clip für die Lüftungsöffnung
- 1 USB auf Micro-USB-Ladekabel

Inhalt 1 Stück
VE 6 / 36
Verpackung SB

Gewicht 0,17 kg
EAN 8018417343599

KFZ-Handyhalter Multi Fix 7 Zoll
car mobile phone holder clamp mount



Art.Nr. 44985

- für Smartphones bis zu 7 Zoll
- Clip zur Befestigung an Armaturenbrett, Rückspiegel, Sonnenblende
- Einsteck- und Freigabetasten
- verstellbare Arme
- 360° Grad schwenkbar - bis zu 180° neigbar

Inhalt 1 Stück
VE 6 / 48
Verpackung SB

Gewicht 0,17 kg
EAN 8018417344985

 KFZ-Handyhalter

KFZ-Handyhalter Klebefestigung
 car mobile phone holder adhesive mount

mit
Klebefestigung!

Art.Nr. 08267

- universell für Smartphones mittels magnetischer Halterung
- um 360° Grad ausrichtbare Magnetfläche
- wird dank des integrierten Aufklebers auf dem Armaturenbrett befestigt
- inkl. zwei Metallplatten rund und rechteckig

Inhalt 1 Stück
 VE 4 / 24
 Verpackung SB

Gewicht 0,100 kg
 EAN 8018417408267

KFZ-Handyhalter Eckig 37x37mm
 car mobile phone holder ventilation clip
**Art.Nr. 28862**

- magnetisch
- Abmessungen 37 x 37 mm
- Lieferung inkl. 2 Metallplatten

- Clip für die Lüftungsschlitze
- Material ABS

Inhalt 1 Stück
 VE 6 / 48
 Verpackung SB

Gewicht 0,11 kg
 EAN 8018417328862

KFZ-Handyhalter Magnet
 car mobile phone holder ventilation clip
**Art.Nr. 10884**

- universell passend, für jede Art von Smartphone geeignet.
- Durchmesser 36 mm
- magnetische Befestigung
- Clip für Lüftungsdüsen
- 2 Metallplatten inklusive

Inhalt 1 Stück
 VE 6 / 48
 Verpackung SB

Gewicht 0,08 kg
 EAN 8018417210884

KFZ-Handyhalter Magnet
 car mobile phone holder ventilation clip
**Art.Nr. 28848**

- wird an der Belüftung mit Hilfe des Clips befestigt
- Durchmesser 40 mm
- magnetisch
- ausgestattet mit zwei Magnetplatten zur Befestigung des Smartphones
- universell passend

Inhalt 1 Stück
 VE 6 / 48
 Verpackung SB

Gewicht 0,02 kg
 EAN 8018417328848

Lüftungs-Clip

KFZ-Handyhalter Gravity Pro car mobile phone holder gravity pro



Art.Nr. 20712

- für Smartphones bis zu 80 mm
- Lüftungsbefestigung
- automatisches Einrasten
- schwenk + neigbar
- Metalldesign

Inhalt 1 Stück
VE 6 / 48
Verpackung SB

Gewicht 0,14 kg
EAN 8018417320712

KFZ-Handyhalter Airvent car mobile phone holder airvent



Art.Nr. 00124

- für Smartphones mit maximalen Abmessungen von 7 Zoll
- mit Schwerkraftverschluss
- wird mit dem Clip an der Belüftungsöffnung befestigt
- Schwenkbar und kippar

Inhalt 1 Stück
VE 6 / 48
Verpackung SB

Gewicht 0,4 kg
EAN 8018417400124

KFZ-Handyhalter Lüftung-Clip car mobile phone holder ventilation clip



Art.Nr. 20705

- für Smartphones bis zu 80 mm
- wird an der Belüftung befestigt
- Metalldesign
- schwenkbar mit Gelenkarm
- mit praktischen Auslösehebel zum Entriegeln

Inhalt 1 Stück
VE 6 / 24
Verpackung SB

Gewicht 0,12 kg
EAN 8018417320705

KFZ-Handyhalter Lüftungs-Clip car mobile phone holder ventilation clip



Art.Nr. 28886

- für Smartphones von 55 mm bis 80 mm
- Befestigung an der Entlüftungsöffnung
- um 360° drehbar

Inhalt 1 Stück
VE 6 / 24
Verpackung SB

Gewicht 0,04 kg
EAN 8018417328886

KFZ-Handyhalter Lüftungs-Clip car mobile phone holder ventilation clip



Art.Nr. 00117

- für Smartphones bis zu 80 mm
- Clip für Befestigung an der Lüftung

- verstellbare Arme
- 360° Grad einstellbar

Inhalt 1 Stück
VE 6 / 48
Verpackung SB

Gewicht 0,25 kg
EAN 8018417400117

☐ Lüftungs-Clip

KFZ-Handyhalter Air-Vent bis 5,5 Zoll car mobile phone holder air vent



Art.Nr. 61629

- Befestigung für Lüftungsgitter
- in der Breite einstellbare Greifer
- Greifer und Halterung mit kratzfestem Gummi beschichtet
- maximale Öffnung der Greifer 90 mm
- in nur wenigen, einfachen Schritten installiert

Inhalt 1 Stück
VE 6 / 24
Verpackung SB

Gewicht 0,08 kg
EAN 8018417161629

KFZ-Handyhalter Carbonoptik car mobile phone holder clamp mount



Art.Nr. 43629

- Clip für die Lüftungsöffnung
- Abstandshalter für mehr Stabilität
- maximale Greifarmöffnung 9cm
- Entriegelungstaste, um das Smartphone einfach auszuhaken
- um 360° Grad drehbar
- 1 Autohalterung
- 1 Clip für die Lüftungsöffnung

Inhalt 1 Stück
VE 6 / 36
Verpackung SB

Gewicht 0,17 kg
EAN 8018417343629

KFZ-Handyhalter Klemmbefestigung car mobile phone holder clamp mount



Art.Nr. 48931

- passend für Smartphones bis 6 Zoll
- Automatikverschluss zwischen den Klammern
- Maximalöffnung der Seitenklammern 90 mm
- Clip zum Anbringen der Halterung an der Lüftungsdüse
- Metallausführung

Inhalt 1 Stück
VE 6 / 48
Verpackung SB

Gewicht 0,12 kg
EAN 8018417248931

KFZ-Handyhalter Saugnapfbefestigung car mobile phone holder suction cup



Art.Nr. 48535

- Durchmesser 70 mm
- 360° drehbar
- Saugnapfhalterung für Armaturenbrett oder Windschutzscheibe
- Telefonbefestigung durch Magnet
- inkl. zwei Metallplatten (1 runde und 1 rechteckige)

Inhalt 1 Stück
VE 6 / 24
Verpackung SB

Gewicht 0,17 kg
EAN 8018417248535

KFZ-Handyhalter Saugnapf car mobile phone holder suction cup



Art.Nr. 58629

- ausrichtbare Halterung bis max. 6 Zoll Handys
- Saugnapfhalterung
- um 360° ausrichtbarer Bildschirm
- einstellbare Greifarme
- Öffnung der Greifarme von 55 - max. 85 mm

Inhalt 1 Stück
VE 6 / 24
Verpackung SB

Gewicht 0,22 kg
EAN 8018417158629

Saugnapfbefestigung

KFZ-Handyhalter Saugnapf car mobile phone holder suction cup



Art.Nr. 11645

- Befestigung mit Saugnapf
- für Smartphone bis max. 5,5 Zoll
- One-Touch-System - neig- und drehbar
- 360 Grad drehbar

Inhalt 1 Stück
VE 6 / 48
Verpackung SB

Gewicht 0,13 kg
EAN 8018417211645

KFZ-Handyhalter Flex-Arm Saugnapf car mobile phone holder suction cup



Art.Nr. 62121

- Einstellbarer und biegbarer Haltearm - Saugnapfbefestigung
- einstellbare Greifarme Mindestbreite 33 mm -Höhe 90 mm Max.Breite 118 mm; Höhe 150 mm -6Zoll
- 360 Grad drehbar
- maximaler Halt gegen Stöße und Erschütterungen

Inhalt 1 Stück
VE 6 / 24
Verpackung SB

Gewicht 0,23 kg
EAN 8018417162121

KFZ-Handyhalter Saugnapf SW car mobile phone holder suction cup



Art.Nr. 11652

- 360 Grad drehbar
- Anbringung am Armaturenbrett oder an der Windschutzscheibe möglich
- passend für Smartphone bis 6 Zoll
- verstellbare Greifarme Länge 55mm / 90mm; Höhe 115mm und höher)

Inhalt 1 Stück
VE 6 / 24
Verpackung SB

Gewicht 0,24 kg
EAN 8018417211652

KFZ-Handyhalter Carbon-Optik car mobile phone holder suction cup



Art.Nr. 38588

- Saugnapfbefestigung für Windschutzscheibe oder Armaturenbrett
- mit Sicherheitsverschluss - Carbonoptik
- Verlängerung der Haltearme bis zu 9 cm
- um 360° Grad ausrichtbare Halterung
- mit Lösetaste

Inhalt 1 Stück
VE 6 / 48
Verpackung SB

Gewicht 0,17 kg
EAN 8018417338588

KFZ-Handyhalter Saugnapf Teleskop mobile phone holder suction cup - telescope



Art.Nr. 08250

- universell für Smartphones
- Saugnapfbefestigung für Windschutzscheibe oder Armaturenbrett
- Ideal für Pkw, Transporter und Lkw durch Teleskoparm
- mit Sicherheitshebel
- Verlängerung der Haltearme bis zu 20,5 cm
- um 360° Grad ausrichtbare Magnetfläche
- incl. zwei Magnetplatten zur Befestigung am Smartphone

Inhalt 1 Stück
VE 4 / 24
Verpackung SB

Gewicht 0,230 kg
EAN 8018417408250

KFZ-Handyhalter Saugnapf Teleskop
car mobile phone holder suction cup**Art.Nr. 65952**

- Durchmesser 44 mm
- orientierbarer Arm, Länge des Arms von 8 bis 16 cm
- 360° drehbar
- Saugnapf-Befestigung an Armaturenbrett / Windschutzscheibe
- Magnet zum Fixieren des Smartphones
- inkl. zwei kleiner Metallplatten rund + rechteckig

Inhalt 1 Stück
VE 6 / 24
Verpackung SB

Gewicht 0,17 kg
EAN 8018417265952

E-GO Handyhalter Bike wasserdicht
bicycle mobile phone holder**Art.Nr. 24147**

- geeignet für Smartphones bis zu 6.7 Zoll
- Befestigung am Lenker von Fahrrädern, E-Bikes oder Rollern
- regenfest
- abnehmbare wasserdichte Hülle
- Antivibration
- um 360° Grad einstellbar

Inhalt 1 Stück
VE 6 / 24
Verpackung SB

Gewicht 0,22 kg
EAN 8018417324147

E-GO Handyhalter Bike PRO ALU
bicycle mobile phone holder pro**Art.Nr. 27926**

- geeignet für Smartphones bis zu 6.7 Zoll
- aus Aluminium / Antivibration
- leicht um das Smartphone geschraubt
- Befestigung am Lenker von Fahrrädern, E-Bikes oder Rollern
- um 360° Grad einstellbar
- kleine Ausmaße

Inhalt 1 Stück
VE 6 / 48
Verpackung SB

Gewicht 0,22 kg
EAN 8018417327926

Ladestecker 250V TypC | USB 20W
charging plug 250V TypeC | USB 20W**Art.Nr. 24079**

- 1 USB-A Ausgang mit Adaptive Fast Charge 18W
- 1 USB-C-Ausgang mit **Power Delivery 20W Technologie**
- EU-Stecker
- lädt Smartphones in 45 Minuten und Tablets in 90 Minuten
- sicheres Laden ohne Kurzschlüsse und Überlastungen
- lädt zwei Geräte gleichzeitig

Inhalt 1 Stück
VE 6 / 48
Verpackung SB

Gewicht 0,088 kg
EAN 8018417324079

KFZ-Ladestecker/-kabel Set USB
charging plug/-cable set USB**Art.Nr. 37355**

- Ladestecker 2.100 mAh
- ein USB-Ausgang mit 2.1 A
- mit Ladekabel USB- und Micro USB-Anschlüssen Länge 100cm
- Intelligent Charge 12/2V
- Ladeniveau nach 30 Minuten 50% (nach Gerätetyp)

Inhalt 2 Stück = Set
VE 6 / 48
Verpackung SB

Gewicht 0,09 kg
EAN 8018417237355

KFZ-Ladestecker USB 1000mAh
charging plug USB 1000mAh



Art.Nr. 37232

- Ladegerät 1.000 mAh
- 12/24V
- ein USB-Ausgang 1A
- Ladeniveau des Smartphones nach 30 Minuten 25% (nach Gerätetyp)

Inhalt 1 Stück
VE 6 / 48
Verpackung SB

Gewicht 0,03 kg
EAN 8018417237232

KFZ-Ladestecker 2USB 2400mAh
car charging plug 2USB 2400mAh



Art.Nr. 37249

- Ladegerät 2.400mAh
- zwei 2.4A-USB-Ausgänge
- Maximale Ausgangsleistung 2.4A
- Ladezustand des Geräts nach 30 Minuten 50% (nach Gerätetyp)
- Status-LEDs - 12/24V

Inhalt 1 Stück
VE 6 / 48
Verpackung SB

Gewicht 0,07 kg
EAN 8018417237249

KFZ-Ladestecker 2USB 12W
car charging plug 2USB 12W



Art.Nr. 38458

- kompaktes und leichtes, platzsparendes Design
- 2,4 A USB-Ausgang zum schnellen Aufladen von Smartphones und Tablets
- 1A-USB-Ausgang zum gleichzeitigen Laden von zwei Geräten
- maximale Leistung 12W
- intelligente Ladetechnologie für schnelles und sicheres Laden
- elegantes Carbon-Finish - 12/24V

Inhalt 1 Stück
VE 6 / 48
Verpackung SB

Gewicht 0,055 kg
EAN 8018417338458

KFZ-Ladestecker TypC | USB 20W
charging plug TypeC | USB 20W



Art.Nr. 24086

Dieses KFZ-Ladegerät liefert eine Leistung von 20 W, um Smartphone oder Tablet schnell aufzuladen.

- 1 USB-C-Ausgang mit **Power-Delivery-Technologie 20 W**
- 1 USB-A-Ausgang mit Adaptive Fast Charge 18 W
- 12/24V-Steckdose
- Lädt Smartphones ca. in 45 und Tablets in 90 Minuten auf (nach Gerätetyp)

Inhalt 1 Stück
VE 6 / 48
Verpackung SB

Gewicht 0,04 kg
EAN 8018417324086

Lade- und Datenkabel

KFZ-Ladestecker TypC | USB 3100mAh car charging plug TypeC | USB 3100mAh



Art.Nr. 37300

- Ladegerät 3.100 mAh
- 1 USB-Eingang 2.1A
- 1 Typ-C-Eingang 3A
- intelligent Charge Technologie
- Status-LED - 12/24V
- Geräte-Ladezustand über Typ C-Ausgang nach 30 Minuten 70% (nach Gerätetyp)

Inhalt 1 Stück
VE 6 / 48
Verpackung SB

Gewicht 0,07 kg
EAN 8018417237300

KFZ-Ladestecker TypC | USB 20W car charging plug TypeC | USB 20W



**Ultra schnelles
Ladegerät**

Art.Nr. 38465

- extra kompakt und ultraschnell, platzsparend und hochleistungsfähig
- USB-C-Ausgang 20 W zum schnellen Laden von Power Delivery-kompatiblen Smartphones und Tablets
- USB-A-Ausgang 18W zum schnellen Aufladen von AFC-kompatiblen Smartphones und Tablets
- Zigarettenanzünder/12-V-Eingang
- elegantes Carbon-Finish - 12/24V

Inhalt 1 Stück
VE 6 / 48
Verpackung SB

Gewicht 0,45 kg
EAN 8018417338465

3in1 Lade-/Datenkabel Lightning | TypC charging/data cable Lightning | TypeC



**integrierte
Adapter**

Art.Nr. 27513 | Länge 1,2m

- USB 2.0 - Micro-USB mit Lightning- und USB-C-Adaptern
- gleichzeitiges Aufladen und Übertragen von Daten
- „Made for Apple“ Zertifikat
- **Kabellänge 120cm**

Inhalt 1 Stück
VE 6 / 48
Verpackung SB

Gewicht 0,09 kg
EAN 8018417327513

3-tlg. Set Lade-/Datenkabel TypC | TypC 3-pcs. TypeC charging/data cable set | TypeC



Art.Nr. 35686

In diesem Set finden Sie drei Kabel in verschiedenen Längen für Geräte mit USB-C-Anschluss. Auf diese Weise haben Sie in jeder Situation das richtige Kabel.

- USB-C- und USB-C-Anschlüsse
- **Set Kabellänge 100cm, 200cm und Spiralkabel 17cm, bis zu 50cm verlängerbar**

Inhalt 3 Stück = Set
VE 6 / 48
Verpackung SB

Gewicht 0,135 kg
EAN 8018417335686

Lade-/Datenkabel USB | Micro USB charging/data cable USB | microUSB



Art.Nr. 06146 | Länge bis 50cm

- Datenübertragung und -synchronisierung
- Energieaufladung
- Spiralkabel ohne Verheddern
- Anschlüsse für USB 2.0 und Micro USB
- **Kabellänge 17 bis 50 cm**

Inhalt 1 Stück
VE 6 / 72
Verpackung SB

Gewicht 0,03 kg
EAN 8018417206146

Lade-/Datenkabel USB | TypC
charging/data cable USB | TypeC



Art.Nr. 47309 | Länge bis 50cm

- Datenübertragung und -synchronisierung
- Energieaufladung
- Spiralkabel ohne Verheddern
- Anschlüsse für USB 2.0 und Typ C
- **Kabellänge 17 bis 50 cm**

Inhalt 1 Stück
VE 6 / 72
Verpackung SB

Gewicht 0,03 kg
EAN 8018417247309

Lade-/Datenkabel USB | Lightning
charging/data cable USB | Lightning



Art.Nr. 27438

Das Kabel mit Zertifikat „Made for Apple“ für die Datenübertragung und mühelose Aufladung

- USB – Lightning
- Gleichzeitiges Aufladen und Übertragen von Daten
- Metall-Steckverbinder
- „Made for Apple“ Zertifikat
- **Kabellänge 100cm**

Inhalt 1 Stück
VE 6 / 48
Verpackung SB

Gewicht 0,04 kg
EAN 8018417327438

Lade-/Datenkabel Lightning | TypC
charging/data cable Lightning | TypeC



Art.Nr. 64474

- „Made for Apple“ Zertifikat
- Kabel zum Laden sowie zur Datenübertragung und -synchronisierung
- Anschlüsse für USB-C - Lightning
- kompatibel zu MacBook mit Thunderbolt-3-Technologie (USB-C)
- **Kabellänge 100cm**

Inhalt 1 Stück
VE 6 / 24
Verpackung SB

Gewicht 0,05 kg
EAN 8018417264474

Lade-/Datenkabel TypC | TypC
charging/data cable TypeC | TypeC



Art.Nr. 35143

- beidseitig verwendbare USB-C-Stecker
- unterstützt Power-Delivery-Ladetechnologie bis zu einer **max. Leistung von 25 W**
- verwicklungsfreie Ausführung verhindert Knoten und Verhedderungen
- **Kabellänge 150cm**

Inhalt 1 Stück
VE 6 / 48
Verpackung SB

Gewicht 0,45 kg
EAN 8018417335143

Lade-/Datenkabel USB | TypC
charging/data cable USB | TypeC



Art.Nr. 15773

- ermöglicht den Transfer von Daten, Bildern und Videos.
- unterstützt die Aufladefunktion
- benötigt keine Installation
- **Kabellänge 150cm**

Inhalt 1 Stück
VE 6 / 72
Verpackung SB

Gewicht 0,08 kg
EAN 8018417215773

2 USB Ladestecker 12/24V
usb car charger

Ring beleuchtet

Art.Nr. 20507

Gleichzeitiges Laden von zwei USB-Geräten möglich bis 4200/2100 mA über 12/24V Steckdose, mit Kurzschluss-, Überhitzungs- und Überlastungsschutz. Mit Leuchtring. iPhone 4 + 5 = 1A, iPad = 2,1A geeignet.

Ladeleistung Ausgangsstrom 4200 mA / 2100 mA - 24 W
Eingangsspannung 12/24V / Ausgangsspannung 5V
Aufladedauer von Smartphone, Tablet etc. ca. 1 Stunde

Inhalt 1 Stück
VE 12 / 96
Verpackung SB

Gewicht 0,03 kg
EAN 4007928205070

USB Ladestecker 12/24V
usb car charger

Zugring

Art.Nr. 20504

Zum Aufladen von USB-Geräten bis 2100 mA über 12V/24V-Steckdose, mit Kurzschluss-, Überhitzungs- und Überlastungsschutz, LED-Ladekontrollanzeige und Zugring.

Ladeleistung Ausgangsstrom 2100 mA - 12W
Eingangsspannung 12/24V DC / Ausgangsspannung 5V
Aufladedauer von von Smartphone, Tablet etc. ca. 2 Stunden

Inhalt 1 Stück
VE 12 / 96
Verpackung SB

Gewicht 0,02 kg
EAN 4007928205049

Gummi Dachantennenstab
rubber antenna**Art.Nr. 60291**

Markant und sportlich für einen optimalen Radioempfang. Die neue Generation der Gummi Dachantennen. Durch drei Messing-Adapter (M5, M6, M7) werden die Radiowellen ohne Verluste weitergeleitet. Einfache Montage.

Material Gummi - **Länge 10 cm**

Inhalt 1 Stück
VE 12 / 96
Verpackung SB

Gewicht 0,04 kg
EAN 4007928602916

Alu Dachantennenstab
alu antenna**Art.Nr. 60228**

Durch drei Messing-Adapter (M5, M6, M7) werden die Radiowellen ohne Verluste weitergeleitet.

Mit Metalleinlage für einen optimalen Empfang!

Material Aluminium - **Länge 16 cm**

Inhalt 1 Stück
VE 12 / 96
Verpackung SB

Gewicht 0,04 kg
EAN 4007928602282

Universal Gummiante
rubber antenna with hinge**Art.Nr. 60600**

Aus homogenen, leitendem Gummi mit Metallpartikeln und Gelenkfuß. Neigung stufenlos einstellbar, Stab abschraubbar. Bohrloch 10 mm - Steckanschluss. Gesamtaufbaulänge 40 cm

Inhalt 1 Stück
VE 12 / 48
Verpackung SB

Gewicht 0,19 kg
EAN 4007928606006

Dachantenne 16V mit Verstärker
roof antenna 16V with amplifier



Art.Nr. 60816

Mit Verstärker FM 10 dB - AM 16 dB, abschraubbarer, gewickelter Stab mit Zwischenringen in Chrom und Schwarz.
Steckanschluss kurz - Kabellänge 450 cm, Stablänge 49 cm

Inhalt 1 Stück
VE 12 / 48
Verpackung SB

Gewicht 0,32 kg
EAN 4007928608161

Art.Nr. 60819 Ersatzstab EAN 4007928608192

Elektronische Scheibenantenne
windscreen antenna



Art.Nr. 60284

Durch Innenraum-Montage sicher vor Diebstahl!
Doppelkurzstab mit Allbereichsverstärker U-M-L-K. Steckanschluss.
Einfache Montage, Klebefestigung. Mit Scheibenreinigungstuch vor der Montage.
Gesamtlänge 22 cm
Kabellänge von Antenne zu Stecker 275 cm

Inhalt 1 Stück
VE 12 / 48
Verpackung SB

Gewicht 0,14 kg
EAN 4007928602848

Antennen Adapter DIN-ISO
antenna-adaptor



Art.Nr. 60127

Der Adapter ermöglicht den Anschluss einer Antenne mit 50 Ohm ISO Stecker an ein Autoradio mit 150 Ohm DIN Antennenanschluss.

Verbindung Alt auf Neu

Inhalt 1 Stück
VE 12 / 240
Verpackung SB

Gewicht 0,02 kg
EAN 4007928601278

Antennen Adapter ISO-DIN
antenna-adaptor



Art.Nr. 60129

Der Adapter ermöglicht den Anschluss einer Antenne mit 150 Ohm DIN Stecker an ein Autoradio mit 50 Ohm ISO Antennenanschluss.

Verbindung Neu auf Alt

Inhalt 1 Stück
VE 12 / 240
Verpackung SB

Gewicht 0,02 kg
EAN 4007928601292

WWW.HP-AUTOZUBEHOER.DE



HALTERUNGEN

Handyhalterung / Antirutschpad smartphone/naviholder



Art.Nr. 19299

Das Pad macht das Armaturenbrett zu einer sicheren Ablage, dank des Vakuumeffekts und des umlaufenden Randes, bleiben alle Kleinteile sicher auf dem Pad liegen. Kein Verrutschen oder Herunterfallen, auch nicht bei dynamischer Fahrt! Aus einem Material mit einer Gleitschutzeigenschaft hergestellt - besonders flexibel. Abmessungen 15 x 10 cm

Inhalt 1 Stück
VE 12 / 48
Verpackung SB

Gewicht 0,10 kg
EAN 4007928192998

Art.Nr. 19295 Display

Inhalt 12 Stück = Display
VE 4
Verpackung Display

Gewicht 1,60 kg
EAN 4007928192950

Universal Halterung universal mounting bracket



Art.Nr. 29383

Vielseitig einsetzbar im Auto, Boot und Freizeit. Der extra starke Saugnapf mit einem Durchmesser von 6,8 cm passt auf fast jede flache Oberfläche. Die weiche Silikonklemme hält das Smartphone sicher und alle Funktionen bleiben frei zugänglich. Mit frei einstellbarem Blickwinkel dank 360° Kugelgelenk. Max. Klemmbreite 12 cm

Inhalt 1 Stück
VE 12 / 24
Verpackung SB

Gewicht 0,16 kg
EAN 4007928293831

Magnet Handyhalter Dock-It
mobile phone holder**Art.Nr. 6006001**

Der schwenkbare Smartphonehalter für die Lüftungsschlitze.
Mit frei einstellbarem Blickwinkel dank 360°-Kugelgelenk.
Der starke Magnet mit Soft-Touch-Oberfläche hält jedes Smartphone
in der gewünschten Position, alle Funktionen bleiben frei zugänglich.
Fixierung des Metallplättchens am Smartphone durch drei Optionen
rechteckig - zum Einlegen in die Schutzhülle. rund - selbstklebend,
rundes Gel-Pad.
Abmessungen 6 x 3,5 x 3,8 cm

Inhalt 1 Stück
VE 6 = Display
Verpackung SB

Gewicht 0,07 kg
EAN 4003801859217

Handyhalter Clip-It Plus
mobile phone holder

Quick out Taste
für einfaches Lösen

Art.Nr. 6006101

Die clevere Halterung für alle 4"-6"-Smartphones mit frei einstellbarem Blickwinkel dank 360°-Kugelgelenk!
Schnell anzubringen – der gummierte Stecker mit Kippschalter lässt sich in 2 Stufen (1,5 – 2,5 mm und 2,5 – 3,5 mm) auf die Dicke der Lüftungslamelle einstellen und sorgt so für eine sichere und stabile Fixierung der Smartphone-Halterung. Die Soft-Touch-Bügel mit Rastermechanismus fest zusammendrücken, bis das Smartphone sicher fixiert ist. Mit Druck auf die Quick-out-Taste entriegeln sich die Klemmbügel und das Smartphone kann schnell und einfach entnommen werden. Der CLIP-IT plus hält jedes Smartphone mit einer Breite von 5,5 – 8,5 cm sicher fest.
Abmessungen 7,5 x 6,7 cm

Inhalt 1 Stück
VE 6 = Display
Verpackung SB

Gewicht 0,07 kg
EAN 4003801859248

2 USB Einbausteckdose
dual usb socket



Art.Nr. 20516

Gleichzeitiges Laden oder Betreiben von zwei Geräten möglich.
Doppel USB-Einbausteckdose mit Deckel zur Montage in PKW, LKW,
Boot, Motorrad, etc.,
Eingang DC 12/24V (Dual Voltage), Ausgang DC 5V 3.1A
LED Stromanzeige, Kurzschluss- und Überhitzungsschutz
Austauschbare 5A Sicherung, inkl. Kabel Anschluss Kit Set

Inhalt 1 Stück
VE 12 / 120
Verpackung SB

Gewicht 0,60 kg
EAN 4007928205162

USB Ladekabel 12/24V
USB charger



iPhone Adapter

Art.Nr. 20509

Zum Aufladen von USB-Geräten bis 1000 mA über 12V/24V-
Steckdose, mit Kurzschluss-, Überhitzungs- und Überladungsschutz.
Flexibles Spiralkabel Länge 110 cm
Mit LED-Anzeige, Micro USB-Anschluss und Adapter ab iPhone 5.
Eingangsspannung 12/24V DC
Ausgangsspannung 5V
Mit Lightning Adapter

Inhalt 1 Stück
VE 12 / 96
Verpackung SB

Gewicht 0,05 kg
EAN 4007928205094

2in1 Lade- und Datenkabel
charging and data cable

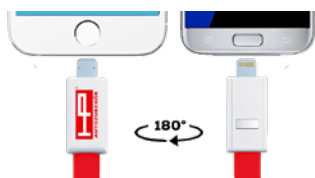

USB - Apple und Android



Art.Nr. 20102

2in1 Ladekabel passend ab Apple iPhone5 und alle Smartphones mit
Micro USB Anschluss. Das Kabel wird durch einen extra starken
Magneten an beiden Enden zusammengehalten und kann praktisch
und sicher am Schlüsselring befestigt werden.

Der spezielle Adapter kombiniert beide Anschlüsse und kann durch
einfaches Wenden um 180° für das jeweils andere Gerät benutzt
werden.

Ladestrom max. 2A, Gesamtlänge 11,5 cm

Inhalt 1 Stück
VE 12 = Display
Verpackung SB

Gewicht 0,01 kg
EAN 4007928201027

2 USB Ladestecker 12V
usb charger



Art.Nr. 20506

Gleichzeitiges Laden von zwei USB-Geräten möglich
bis 2100/1000 mA über 12V- und 24V-Steckdose, mit Kurzschluss-,
Überhitzungs- und Überlastungsschutz und Zugring.
Ladeleistung Ausgangsstrom 1 x 2100 mA / 1 x 1000 mA - 15W
Eingangsspannung 12V DC / Ausgangsspannung 5V
Aufladedauer von Smartphone, Tablet etc. ca. 1,5 Stunden

Inhalt 1 Stück
VE 12 / 96
Verpackung SB

Gewicht 0,03 kg
EAN 4007928205063

ANTENNEN

Alu Dachantennenstab alu antenna



Art.Nr. 60297

Durch drei Messing-Adapter (M5, M6, M7) werden die Radiowellen ohne Verluste weitergeleitet.
Mit Metalleinlage für einen optimalen Empfang!
Material Aluminium - **Länge 16 cm**

Inhalt 1 Stück
VE 12 / 96
Verpackung SB

Gewicht 0,05 kg
EAN 4007928602978

Alu Dachantennenstab alu antenna



Art.Nr. 60292

In Zylinderform, glänzend poliert.
Durch drei Messing-Adapter (M5, M6, M7) werden die Radiowellen ohne Verluste weitergeleitet.
Mit Metalleinlage für einen optimalen Empfang!
Material Aluminium - **Länge 10 cm**

Inhalt 1 Stück
VE 12 / 96
Verpackung SB

Gewicht 0,04 kg
EAN 4007928602923

Antennenstab Gewendelt roof antenna



Anschraubbar, mit Kupferdraht gewendelter Stab für eine gute Empfangsqualität. Verstärkte Mastspitze zur Geräuschminderung.
Innengewinde M5 mit Messing-Adapter M5/M6 und M5/M7 für optimalen Empfang.

Inhalt 1 Stück
VE 12 / 96

Verpackung SB

Art.Nr. 60819 Länge 40,7 cm

Gewicht 0,08 kg
EAN 4007928608192

Art.Nr. 60820 Länge 28,5 cm

Gewicht 0,07 kg
EAN 4007928608208

Art.Nr. 60821 Länge 23,0 cm

Gewicht 0,07 kg
EAN 4007928608215

Dachantenne 16V roof antenna



Art.Nr. 60818

Abschraubbarer, gewickelter Stab mit Zwischenringen in Chrom und Schwarz. Steckanschluss kurz - Kabellänge 450 cm, Stablänge 49 cm

Inhalt 1 Stück
VE 12 / 48
Verpackung SB

Gewicht 0,28 kg
EAN 4007928608185

Art.Nr. 60819 Ersatzstab

EAN 4007928608192

Kleinkopf Versenkantenne
uni-antenna small head chrome



Art.Nr. 60230

Neigungswinkel 0-35°/ 30 mm Durchmesser. Teleskop 4-teilig bis 100 cm Länge ausziehbar. Bohrloch 17 mm - Steckanschluss. Teleskop Edelstahl- Kabellänge 120 cm

Kunststoffschaft

Inhalt 1 Stück
VE 12 / 48
Verpackung SB

Gewicht 0,14 kg
EAN 4007928602305

Antennen Verlängerungskabel
extension cable



Art.Nr. 60102

Mit 60% Abschirmung und isolierten Normanschlüssen. Länge 100 cm

Inhalt 1 Stück
VE 50 / 100
Verpackung SB

Gewicht 0,06 kg
EAN 4007928601025

ISO Anschlußkabel Set
ISO uni connection cable-set



Art.Nr. 29528

ISO Autoradio auf offene Enden, für Radio + 4 Lautsprecher. Kabellänge 15 cm

Inhalt 2 Stück = Set
VE 16 / 192
Verpackung SB

Gewicht 0,05 kg
EAN 4007928295286

Elektronischer Antennenverstärker
uni-voltage adapter



Art.Nr. 60000

Besserer Stereo-Empfang für alle Wellenbereiche. Einfache Montage. Kabellänge 40 cm

Inhalt 1 Stück
VE 12 / 96
Verpackung SB

Gewicht 0,05 kg
EAN 4007928600004

WERKZEUG UND WERKSTATTANRÜSTUNG



BESTELLSERVICE +49 (0)55 33/97 05-0



DRUCKLUFTWERKZEUGE

SCHRAUBEN UND SCHLEIFEN

HP-AUTOZUBEHÖR WERKSTATT PREMIUM-SERIE POWERED BY

Wir sind ein Unternehmen mit Geschichte und gestalten diese im Bereich Autozubehör seit 1925 durch stetige Neuerungen mit.

Seit Oktober 2019 wurde unser Sortiment um eine neue Premium-Produktlinie erweitert - **DRUCKLUFTWERKZEUGE in Werkstattqualität.**

Ob im Maschinenbau, im Anlagenbau, in Kfz-, Nfz- und Lkw Reparaturwerkstätten sowie in der Luft- und Fahrzeugindustrie kommen Druckluftwerkzeuge zum Einsatz. Ein Segment, welches wir uns mit dem Ausbau unseres Sortiments jetzt erschließen. Dabei arbeiten wir mit einem zuverlässigen Lieferanten für leistungsoptimierte Druckluftwerkzeuge aus zertifizierter Produktion für den Fachhandel zusammen.

Unser Vertriebsteam ist stets auf einen Besuch bei Ihnen vorbereitet und wird Ihnen unsere neuen Qualitäts Druckluftwerkzeuge gern in einem persönlichen Gespräch vorstellen.

Überzeugen Sie sich selbst von der Qualität, der hochwertigen Haptik und vor allem von der Leistungsfähigkeit unserer neuen Premium Werkzeuge.

Wir beraten Sie gern zu unserem vielfältigen Druckluft-Produktportfolio und finden so das richtige Werkzeug für Sie.

Druckluft Schlagschrauber 800 Nm
pneumatic impact wrench**Art.Nr. 99088**

Geeignet für Fahrwerk-, Kfz- und Lkw-Reparaturen, Landwirtschaftsgeräte, Leitplattenmontage und Maschinenbau.

Hammerschlagwerk – S - Antriebsvierkant ½"

Sehr kurzes und leichtes Kraftpaket für extrem enge Stellen, Kälteschutz und gut abgestimmter 3-Stufenregulierung im Rechtslauf, sowie leicht zugänglicher seitlicher Einhandumschaltung. Ergonomischer Handgriff mit Kälte- und Vibrationsschutz.

Luftanschluss ¼" BSPT

Fließdruck 6,2 bar

Wirkbereich - Drehmoment 700 - 900 Nm

Arbeits - Drehmoment 800 Nm

Löse - Drehmoment 1250 Nm

Gewicht 1,1 kg

Material Gehäusewerkstoff Stahl, Aluminium-Legierungen und Komposit-Verbundwerkstoffe zur Gewichtsreduzierung

Abmessungen 110x190x60 mm

Inhalt 1 Stück

VE 10

Verpackung SB

Gewicht 1,4 kg

EAN 4007928990884

Druckluft Bohrmaschine 550 W
pneumatic drill**Art.Nr. 99003**

Geeignet für Kfz- und Lkw-Reparaturen, Landwirtschaftsgeräte, Maschinenbau und Holzindustrie.

Kraftvolle Universalbohrmaschine mit kälteisoliertem Handgriff. Anbohrautomatik, hohe Drehzahl mit Schnellspannbohrfutter Ø 1 - 10 mm.

Der seitlich angebrachte Umsteuerhebel ist für Rechts- und Linkshänder geeignet. Der zweistufige Betätigungsknopf erleichtert das „Anbohren“ mit geringer Drehzahl. Die Abluft wird durch den Handgriff nach unten vom Benutzer weggeführt.

Luftanschluss ¼" BSPT

Fließdruck 6,2 bar

Drehzahl 2100 U/min

Schnellspannbohrfutter Ø 1 - 10 mm

Gewicht 1,1 kg

Material Gehäusewerkstoff Stahl, Aluminium-Legierungen und Gummihandgriff zur Kältereduzierung

Abmessungen 185x160x44 mm

Inhalt 1 Stück

VE 10

Verpackung SB

Gewicht 1,4 kg

EAN 4007928990037

Druckluft Ratschenschrauber
pneumatic ratchet screwdriver



Art.Nr. 99004

Geeignet für Kfz- und Lkw-Reparaturen, Landwirtschaftsgeräte, Maschinenbau und Holzindustrie.

Doppelsperrklinke und Kälteschutz - Antriebsvierkant 1/2"

Alrounder Ratsche mit isoliertem Griff, Doppelsperrklinke für eine hohe Standzeit des Ratschenmechanismus. Die Abluft wird nach vorne weggeführt.

Luftanschluss 1/4" BSPT
Fließdruck 6,2 bar
Drehmoment min. 30 - max. 80 Nm
Gewicht 1,2 kg

Material Gehäusewerkstoff Stahl, Aluminium-Legierungen, Komposit-Verbundwerkstoffe zur Gewichtsreduzierung
Abmessungen 265x65x45 mm

Inhalt 1 Stück
VE 20
Verpackung SB

Gewicht 1,4 kg
EAN 4007928990044

Druckluft Stabschleifer 300 W
pneumatic rod grinder



Art.Nr. 99020

Geeignet für Kfz- und Lkw-Reparaturen, Landwirtschaftsgeräte, Maschinen-, Karosserie- und Metallbau.

Mini - Stabschleifer mit Kälteschutz - 300 Watt

Kleine Bauform für den universellen Einsatz an engen Stellen. Stufenlose Drehzahlregelung. Sicherheitshebel gegen unbeabsichtigtes Einschalten. Kälteisolierung am Handgriff. Die Abluft kann seitlich um 360° mit einer drehbaren Abluftblende vom Benutzer weggeführt werden.

Luftanschluss 1/4" BSPT
Fließdruck 6,2 bar
Drehzahl 25000 U/min
Spannzange Ø 6 mm
Gewicht 0,40 kg

Material Gehäusewerkstoff Stahl, Aluminium-Legierungen und Komposit-Verbundwerkstoffe zur Gewichtsreduzierung

Abmessungen 155x55x40 mm

Inhalt 1 Stück
VE 20
Verpackung SB

Gewicht 0,60 kg
EAN 4007928990204

Druckluft Wartungseinheit 2-teilig
Maintenance unit



Art.Nr. 99252

Luftanschluss 1/2 G
Eingangsdruck max. 12,5 bar
Volumenstrom 1500 l/min
Manometeranschluss 1/8 G beidseitig, eine Verschlusschraube wird mitgeliefert

Filterelement 20 µm
Behälter Kunststoffausführung mit Bajonettverschluss
Entleerung Handablass mit halbautomatischer Entleerung
Temperaturbereich 0 bis 50 °C

Abmessungen 126x239x52 mm

Inhalt 1 Stück
VE 1
Verpackung SB

Gewicht 0,80 kg
EAN 4007928992529

Druckluft Lackierpistole 600 ml
pneumatic spray pistol**Art.Nr. 99200**

Geeignet für Lackierwerkstätten, Kfz-Reparaturen, Maschinenbau, Holz- und Kunststoffindustrie.

Universal - Lackierpistole - mit Ø 1,4 mm Düse

Ergonomische und robuste Bauform für den universellen Einsatz. Ideal für die Verarbeitung von Grundierungen, Füller, Spritzspachtel und Lacken. Regelbare Farbmenge, Luftzufuhr und Spritzstrahl sowie drehbarem Düsenkopf.

Luftanschluss ¼" BSPT

Fließdruck max. 4,0 bar in Betrieb

Becher Inhalt 600 ml

Gewicht 0,70 kg

Material Gehäusewerkstoff Aluminium-Legierungen und Komposit-Verbundwerkstoffe zur Gewichtsreduzierung

Abmessungen 145 x 340 x 100 mm

Inhalt 1 Stück

VE 10

Verpackung SB

Gewicht 1,20 kg

EAN 4007928992000

Miniöler 1/4"
mini oiler**Art.Nr. 99022**

Zum automatischen Ölen von pneumatischen Werkzeugen.

¼" Innengewinde auf Außengewinde / Hochwertige Messing-Legierung, 3,5 ml Öl Kapazität / 800 l/min ca. Luftvolumenstrom 1 - 8 bar Betriebsdruck / 9 - 10 bar Berstdruck

Abmessungen 54x33x33 mm

Inhalt 1 Stück

VE 1

Verpackung SB

Gewicht 0,10 kg

EAN 4007928990228

Spannzange Durchmesser 3 mm
collet**Art.Nr. 99033**

Zubehör für HP 99020 Stabschleifer

Ø 3 mm

Abmessungen 27x13x13 mm

Inhalt 1 Stück

VE 10

Verpackung SB

Gewicht 0,01 kg

EAN 4007928990334

Spannzange Durchmesser 6 mm
collet**Art.Nr. 99066**

Zubehör für HP 99020 Stabschleifer

Ø 6 mm

Abmessungen 27x13x13 mm

Inhalt 1 Stück

VE 10

Verpackung SB

Gewicht 0,01 kg

EAN 4007928990662

WAGENHEBER

Rangierwagenheber 2,0t trolley jack 2t



Art.Nr. 11318

nach EN1494

Hydraulik-Wagenheber mit Sicherheitsventil gegen Überbelastung.
Mit 2 Bock- und 2 Lenkrollen, Hubstange 43cm
Mit Praktischem Tragegriff
Abmessungen 45 x 19,5 x 14 cm
Hubbereich 125 - 335 mm
Tragkraft 2,0 t

Inhalt 1 Stück
VE 56
Verpackung Karton

Gewicht 9,00 kg
EAN 4007928113184

Gummiauflage für Rangierwagenheber rubber pad trolley jack



Art.Nr. 11316

Robuste Gummiauflage für Wagenheber u.a. passend für Art.Nr. 11318
Durchmesser 65 mm
Höhe 25 mm

Inhalt 1 Stück
VE 12 / 144
Verpackung SB

Gewicht 0,08 kg
EAN 4007928113160

Flach Rangierwagenheber 2,0t trolley jack



Art.Nr. 11319

nach EN1494

Hydraulik-Wagenheber mit Sicherheitsventil gegen Überbelastung.
Mit 2 Bock- und 2 Lenkrollen, Hubstange und praktischem Tragegriff.
Durch den niedrigen Hubbereich ab 85 mm auch für tiefergelegte Fahrzeuge geeignet.
Abmessungen 53 x 19,5 x 14 cm
Hubbereich 85 - 330 mm
Tragkraft 2,0 t

Inhalt 1 Stück
VE 49
Verpackung Karton

Gewicht 11,44 kg
EAN 4007928113191

LED Flach-Rangierwagenheber 2,5t trolley jack



Art.Nr. 11325

nach EN1494

Hydraulik-Wagenheber mit LED und Sicherheitsventil in der Auflage gegen Überbelastung. Mit 2 Bock- und 2 Lenkrollen, 360° drehbare Aufnahme für die Hubstange und praktischem Tragegriff.
Die Hubstange ist auch als **Radmutternschlüssel** verwendbar.
Durch den niedrigen Hubbereich ab 80 mm auch für tiefergelegte Fahrzeuge geeignet.

Zubehör

Radmutternschlüssel, Nuss 17/19 mm, Nuss 21/23 mm
(Batterien für LED 3 x AA nicht enthalten.)
Abmessungen 56 x 22 x 15 cm

Hubbereich 80 - 365 mm
Tragkraft 2,5 t

Inhalt 1 Stück
VE 40
Verpackung Karton

Gewicht 14,60 kg
EAN 4007928113252

SUV Rangierwagenheber 2,25t Quick Lift

trollev iack quick lift suv



Art.Nr. 11328

nach EN1494

Rangierwagenheber mit Quick-Lift-System - nur eine Pumpbewegung bringt den Hebersattel von der Ausgangsposition unter das Fahrzeugchassis. Hydraulik-Wagenheber mit Sicherheitsventil gegen Überbelastung. Mit 2 Bock- und 2 Lenkrollen, Hubstange und praktischem Tragegriff. Automatische Entlüftung durch mehrmaliges Hochpumpen/Absenken des Hebers. Durch den hohen Hubbereich bis 530 mm auch für SUV-Fahrzeuge geeignet.
Abmessungen 71 x 25 x 18,5 cm
Hubbereich 150 - 530 mm
Tragkraft 2,5 t

Inhalt 1 Stück
VE 24
Verpackung Karton

Gewicht 19,70 kg
EAN 4007928113283

Unterstellbock-Set 2,0t

chassis-stand set



Art.Nr. 11115

Sichere und robuste Ausführung, 3-fach verstellbar.
Material Stahl, einstellbare Höhe min. 270 - max. 355 mm
Tragkraft pro Stück 2,0 t

Inhalt 2 Stück = Set
VE 6 / 168
Verpackung Karton

Gewicht 3,68 kg
EAN 4007928111159

Unterstellbock-Set 3,0t

chassis-stand set



Art.Nr. 11125

nach EN1494

Robuste Ausführung, 4-fach verstellbar. Faltbar.
Material Stahl, einstellbare Höhe min. 286 - max. 401 mm
Tragkraft pro Stück 3,0 t

Inhalt 2 Stück = Set
VE 4 / 80
Verpackung Karton

Gewicht 4,04 kg
EAN 4007928111258

Scherenwagenheber 1,5t

scissor jack 1,5t



Art.Nr. 11100

nach EN1494

Stabile Ganzstahlausführung, mit großflächiger und breiter Fußauflage, leichtgängiger Spindel und Hand-Drehkurbel.
Abmessung 420 x 90 mm
Hubbereich 104 - 385 mm
Tragkraft 1,5 t

Inhalt 1 Stück
VE 6 / 210
Verpackung Karton

Gewicht 2,60 kg
EAN 4007928111005

Stempel Wagenheber
bottle jack



nach EN1494

Hydraulik-Heber mit Sicherheitsventil gegen Überbelastung und zweiteiliger Hubstange.

Art.Nr. 11110

Hubbereich 158 - 308 mm + Durchmesser 20 mm

Tragkraft 2,0 t

Inhalt 1 Stück

VE 10

Verpackung Karton

Gewicht 2,30 kg

EAN 4007928111104

Art.Nr. 11500

Hubbereich 197 - 382 mm + Kopfschraube

Tragkraft 5,0 t

Inhalt 1 Stück

VE 6

Verpackung Karton

Gewicht 4,12 kg

EAN 4007928115003

Art.Nr. 11120

Hubbereich 230 - 465 mm + Kopfschraube Durchmesser 40 mm

Tragkraft 12,0 t

Inhalt 1 Stück

VE 2

Verpackung Karton

Gewicht 7,12 kg

EAN 4007928111203

Werkstatt Schutzabdeckung Maximus II
hail car cover



Art.Nr. 11310

Schutzabdeckung für Fahrzeugfront mit gummierten Haken zur leichten Montage. Der Bezug schützt die Fahrzeugfront vor Beschädigungen bei Arbeiten am Motor. Einfache Montage mit Befestigungsschlaufen, zusätzlicher Halt durch Antirutsch-Gummierung.

Material

extra dickes 100% PP Gewebe, ölbeständig

Farbe

Schwarz

Inhalt 1 Stück

VE 12

Verpackung Tasche

Gewicht 0,60 kg

EAN 400792811310

Auffahrampen-Set 2,0t
motorramp-set



Art.Nr. 11271

Starre, extra breite Stahlgitterausführung, lackiert.

Mit Überfahrerschutz, bis **225 mm Reifenbreite** geeignet.

Nur zur paarweisen Verwendung zugelassen!

Zulässige Belastung 2.000 kg pro Paar

Auffahrhöhe 21 cm

Abmessungen 90 x 28 x 26,5 cm

Inhalt 2 Stück = Set

VE 10

Verpackung Karton

Gewicht 15,56 kg

EAN 4007928112712

Montage-Rollbrett
mechanics creeper



Art.Nr. 11113

Die ideale Unterlage für Arbeiten unter dem Auto.

Leicht montierbare Räder und eine körpergerechte Form, mit 6 ölresistenten Leichtlaufrollen, gepolstertem Kopfkissen und seitlichen Werkzeugmulden. Optimale Bewegungsfreiheit dank der Aussparungen im Arm- und Schulterbereich. Praktischer Tragegriff.

Tragkraft max 135 kg

Material robuster Kunststoff

Abmessungen 102 x 47,5 cm

Inhalt 1 Stück

VE 25

Verpackung Karton

Gewicht 6,00 kg

EAN 4007928111135

Radkreuzschlüssel
cross rim wrench**Art.Nr. 13216**

Schlüsselweiten 17 x 19 + 21 x 23 mm
Schenkellänge 380 mm
Material Werkzeugstahl - ganz geschmiedet und gehärtet
Nach DIN 3119

Inhalt 1 Stück
VE 12 / 504
Verpackung Lose

Gewicht 1,00 kg
EAN 4007928132161

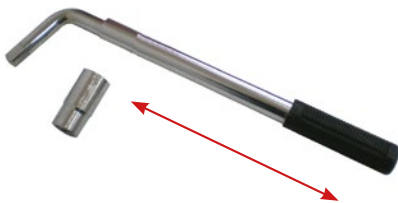
Teleskop-Radmutterenschlüssel
wheel rim wrench**Art.Nr. 13211**

Mit 17/19 mm Umsteck-Einsatz, Antrieb 1/2 Zoll.
Ausziehbar von 37 - 55 cm
Material Einsatz **Chrom-Vanadium-Stahl**

Inhalt 1 Stück
VE 10 / 20
Verpackung SB

Gewicht 0,97 kg
EAN 4007928132116

Zubehör

Art.Nr. 13212 Steckschl.-Einsatz 21/23mm EAN 4007928132123

Drehmomentschlüssel
automatic torque wrench**Art.Nr. 13222**

Automatischer Drehmomentschlüssel. Umschaltknarre für Rechts- und Linksbetrieb. Fest einstellbare Dreifachskalen mkp/Newton/ft.lbs mit automatischer Auslösung und akustischem Signal.
Antrieb 1/2 Zoll
Messbereich 4,0 - 21 mkg / 40- 210 Nm
Material **Chrom-Vanadium-Stahl**

Inhalt 1 Stück
VE 12 / 480
Verpackung KST - Box

Gewicht 1,77 kg
EAN 4007928132222

Drehmomentschlüssel mit Zubehör
automatic torque wrench**Art.Nr. 13228**

Automatischer Drehmomentschlüssel mit 125 mm Verlängerung, Adapter 1/2" - 3/8" und umsteckbaren Einsätzen 17/19 mm und 21/23 mm. Umschaltknarre für Rechts- und Linksbetrieb. Fest einstellbare Dreifachskalen mkp/Newton/ft.lbs mit automatischer Auslösung und akustischem Signal.
Messbereich 4,0 - 21 mkg / 40- 210 Nm
Material **Chrom-Vanadium-Stahl**

Inhalt 1 Stück
VE 12
Verpackung KST - Box

Gewicht 2,40 kg
EAN 4007928132284

Zubehör

Art.Nr. 13212 Steckschl.-Einsatz 21/23mm EAN 4007928132123

Art.Nr. 13223 3/8"-Adapter EAN 4007928132239

Art.Nr. 13224 Steckschl.-Einsatz 17/19mm EAN 4007928132246

Art.Nr. 13225 Verlängerung 1/2" EAN 4007928132253

Reifenfüllpistole
tire inflator



Art.Nr. 21255

Druckluftprüfer mit Druckablassknopf. Manometer gummi-ummantelt, Durchmesser 60 mm innen / 70 mm außen
Messbereich 0-16 Bar
Gummi-Druckschlauch Länge 33 cm
Luftschlauch Anschluss 1/4 Zoll / 6,3 mm
Material Aluminium, Ventilaufsatz Messing
Abmessungen 32,5 x 18,5 x 4,5 cm

Inhalt 1 Stück
VE 12 / 48
Verpackung SB

Gewicht 0,38 kg
EAN 4007928212559

Alufelgen Schoneinsätze
wheel protections inserts



Art.Nr. 13213

Spezielle Kraft-Schoneinsätze 'Pro-torque' bieten einen optimalen Schutz für Alufelgen und Radmutter. Die Einsätze haben innen und außen eine Kunststoffhülse, die beim Schrauben die Felgen und Radmutter vor Kratzern schützen. Die äußere Hülse steht vorne leicht über, sodass auch der vordere Teil geschützt wird.
Nüsse 1/2", 17-19-21 mm, Länge 78 mm

Inhalt 3 Stück
VE 12 / 36
Verpackung SB

Gewicht 0,58 kg
EAN 4007928132130

Klappspaten mit Tasche
fouddable shouvel



Art.Nr. 13600

Robuste Ausführung mit stabilem Holzstiel und seitlicher Sägekante, schutzlackiert. Mit Nylon-Transporttasche.
Länge 64 cm - zusammengeklappt 45 cm
Material Holzgriff mit Metall

Inhalt 1 Stück
VE 12 / 840
Verpackung Nylontasche

Gewicht 0,71 kg
EAN 4007928136008

Teleskop Magnetheber
magnetic bar, extractable



Art.Nr. 13091

Ausziehbar bis 63,5 cm, mit extra großem Magnetkopf.
Durchmesser 14 mm
Magnet Zugkraft 550g
Material Messing verchromt

Inhalt 1 Stück
VE 12 / 120
Verpackung SB

Gewicht 0,04 kg
EAN 4007928130914

Präzisions Fühlerlehren Set
feeler gauge-set**Art.Nr. 15020**

Mit konischen Blättchen, 100 mm lang in Metallscheide mit Feststellschraube.
Inhalt 20 Blatt von 0,05-1,00 mm
Material Chrom-Vanadium-Stahl

Inhalt 1 Stück
VE 12 / 120
Verpackung SB

Gewicht 0,11 kg
EAN 4007928150202

Handhebel Fettpresse Metall
lever grease gun**Art.Nr. 11071****max4car®****nach DIN 1284**

Hochwertige Metall-Ausführung mit Präzisions-Mundstück M10 x 1 und Hochdruckschlauch Länge 30 cm, Entlüftungsventil.
Befüllbar mit 400 g Fettkartusche oder 500 g losem Fett.
Abmessungen 39 x 13,5 x 7 cm

Inhalt 1 Stück
VE 12
Verpackung Karton

Gewicht 1,47 kg
EAN 4007928110718

LötKolben 230V
soldering iron**Art.Nr. 0625650**

Elektrischer LötKolben mit schneller Aufheizung und ergonomischem Handgriff.
Spannung 230V / Leistung 40W
Abmessungen 34 x 9 x 4 cm

Inhalt 1 Stück
VE 25
Verpackung SB

Gewicht 0,23 kg
EAN 8711293489466

LötZinn
soldering tin**Art.Nr. 0625651**

Mit Harzkern
Inhalt 12 g

Inhalt 1 Stück
VE 10 / 50
Verpackung SB

Gewicht 0,04 kg
EAN 8711293489473

Zündkerzen Gelenkschlüssel
spark plug spanner



Mit Kunststoff überzogenem T-Griff, Gummieinsatz und Kardangelen. Material gehärteter Spezialstahl - verchromt
Länge 24 cm

Inhalt 1 Stück VE 12 / 72 Verpackung SB

Art.Nr. 14285 Größe 16 mm Gewicht 0,21 kg
EAN 4007928142856

Werkzeugsatz mit 2 ZK-Einsätzen
spark plug wrench



Art.Nr. 14015

Material Stahl geschmiedet - verchromt und poliert, Antrieb 3/8 Zoll.
Inhalt
1 Gelenk-Umschaltknarre mit Gummigriff
1 Verlängerung 150 mm
2 Zündkerzennüsse 21 + 16 mm mit Gummieinsatz

Inhalt 4 Stück = Set
VE 12 / 24 Gewicht 0,69 kg
Verpackung SB EAN 4007928140159

Zündkerzeneinsatz
spark plug socket



Art.Nr. 14232

Größe 16 mm
Zum Auswechseln von Zündkerzen.
Material Werkzeug-Spezialstahl verchromt, Antrieb 1/2 Zoll,
mit Gummieinsatz.

Inhalt 1 Stück
VE 12 / 120 Gewicht 0,10 kg
Verpackung SB EAN 4007928142320

Benzinfilter
petrol filter



Art.Nr. 18151

Passend für alle Fahrzeuge mit flexibler Kraftstoffleitung
und 6/8 mm Innendurchmesser.
Die integrierte Metallzerstäuberplatte garantiert eine lange
Lebensdauer.

Inhalt 1 Stück
VE 50 / 500 Gewicht 0,01 kg
Verpackung Lose EAN 4007928181510

Ölspritzkanne 0,3 l
oil can



Art.Nr. 11201

Mit extralangem Metall-Spritzrohr und Metall. Präzisionspumpe
ermöglicht tropfgenaue Dosierung.
Fassungsvermögen 300 ml

Inhalt 1 Stück
VE 10 Gewicht 0,22 kg
Verpackung Lose EAN 4007928112019

Öl-Absaugpumpe 12V
oil changer**Art.Nr. 20260**

Für einen schnellen und sauberen Ölwechsel. Auch geeignet zum Abpumpen von Diesel- und Heizöl. Nicht zum Absaugen von Benzin geeignet! Leistung ca. 0,2 L/min bei 40°C Öltemperatur.

Spannung 12V

Abmessungen 140 x 130 x 90 mm

Inhalt 1 Stück

VE 6 / 12

Verpackung Karton

Gewicht 0,96 kg

EAN 4007928202604

Öl-Auffangbehälter 10L
oil can**Art.Nr. 11510**

Das Öl kann platzsparend, sauber und schnell entsorgt werden!

Mit Tragegriff, Einlass- + Ausgießöffnung.

Material recyclingfähiges Polyäthylen

Fassungsvermögen 10 Liter

Abmessungen 54/57 x 33 x 12 cm

Inhalt 1 Stück

VE 10 / 40

Verpackung Lose

Gewicht 0,80 kg

EAN 4007928115102

Textilband Ölfilterschlüssel
oilfilter tape wrench**Art.Nr. 24280**

Schwere Ausführung mit einem breiten, rutschfesten und

durchgewebten Gewebeband, ohne Gummieinlage!

Passend für alle Anschraubfilter.

Bandlänge 49 cm

Bandstärke 2,50 x 0,40 cm

Inhalt 1 Stück

VE 12 / 48

Verpackung SB

Gewicht 0,21 kg

EAN 4007928242808

Metallband Ölfilterschlüssel
oilfilter wrench with metal band**Art.Nr. 24286**

Stabile Ausführung mit Metallband, individuell auf alle

Filtergrößen einstellbar.

Bandlänge 36 cm

Bandstärke 1,3 cm

Inhalt 1 Stück

VE 12 / 48

Verpackung SB

Gewicht 0,23 kg

EAN 4007928242860

Ölfilterspinne
oilfilter ratchet wrench**Art.Nr. 24285**

3-armig, passend für alle Anschraubfilter, links und rechts schließend,

3/8" Innenvierkanttrieb und 19 mm Außensechskant + 1/2" Adapter.

Verstellbar von 0,63 - 1,10 cm

Inhalt 1 Stück

VE 12 / 24

Verpackung SB

Gewicht 0,63 kg

EAN 4007928242853

KANISTER

Kraftstoff Kanister Kunststoff jerry can plastic



Schwere Industriequalität für den Transport von Gefahrgütern nach GGVS mit UN-Zulassung, mit unverlierbarem Verschluss und flexiblen Auslaufrohr. AdBlue beständig.
Material HD-PE 02
Farbe Rot

Art.Nr. 10007 Inhalt 5 Liter

Abmessungen LxBxH 26 x 14 x 25 cm

Inhalt 1 Stück

VE 12 / 96

Verpackung Lose

Gewicht 0,35 kg

EAN 4007928100078

Art.Nr. 10012 Inhalt 10 Liter

Abmessungen LxBxH 32 x 14 x 34 cm

Inhalt 1 Stück

VE 5 / 120

Verpackung Lose

Gewicht 0,60 kg

EAN 4007928100122

Kraftstoff Kanister Kunststoff jerry can plastic



Für den Transport von Gefahrgütern nach GGVS mit UN-Zulassung, mit unverlierbarem Verschluss und flexiblen Auslaufrohr.
Die zulässige Verwendungsdauer für Kanister aus Kunststoff beträgt 5 Jahre. Das Herstellungsdatum befindet sich als Prägung auf dem Kanister.

Material HD-PE 02. AdBlue beständig.
Farbe Schwarz

Art.Nr. 10005 Inhalt 5 Liter

Abmessungen LxBxH 26 x 14 x 25 cm

Inhalt 1 Stück

VE 12 / 120

Verpackung Lose

Gewicht 0,34 kg

EAN 4007928100054

Art.Nr. 10010 Inhalt 10 Liter

Abmessungen LxBxH 32 x 14 x 34 cm

Inhalt 1 Stück

VE 5 / 120

Verpackung Lose

Gewicht 0,54 kg

EAN 4007928100108

Art.Nr. 10020 Inhalt 20 Liter

Abmessungen LxBxH 36 x 18 x 45 cm

Inhalt 1 Stück

VE 4 / 72

Verpackung Lose

Gewicht 1,94 kg

EAN 4007928100207

Ausgußstutzen für KST-Kanister
pouring spout**Art.Nr. 10011**

Flexibel, auch für bleifreies Benzin geeignet. Passend auf alle Kraftstoffkanister aus Kunststoff, außer der Premiumkanister.

Material HD-PE 02

Länge 27,5 cm

Inhalt 1 Stück

VE 10

Verpackung Lose

Gewicht 0,02 kg

EAN 4007928100115

Ausgußstutzen für KST-Kanister
pouring spout

Diesel Fehlbetankungsschutz

Art.Nr. 819100

Mit Diesel-Fehlbetankungsschutz für alle Fahrzeuge.

Flexibel, passend auf alle Kraftstoffkanister aus Kunststoff, außer der Premiumkanister.

Material HD-PE

Länge 26,5 cm

Inhalt 1 Stück

VE 100

Verpackung Lose

Gewicht 0,02 kg

EAN 4007228819106

Kraftstoff Kanister
jerry can plastic**Art.Nr. 800300**

Schwere Industrie-Qualität für den Transport von Gefahrgütern nach GGVS mit UN-Zulassung, mit unverlierbarem Verschluss und zwei flexiblen Auslaufrohren. **Benzin, Diesel und AdBlue beständig.**

Zum dauerhaften Verbleib im Fahrzeug geeignet!

Material HD-PE 02

Abmessungen LxBxH 26 x 14 x 25 cm

Inhalt 5 Liter

Inhalt 1 Stück

VE 12 / 192

Verpackung Lose

Gewicht 0,58 kg

EAN 4007228800302

Zubehör

Art.Nr. 819701

Ausgußstutzen

EAN 4007228819717

Kraftstoff Kanister Profi
jerry can**Art.Nr. 801000** **Inhalt 10 Liter**

Abmessungen LxBxH 35 x 16,5 x 31 cm

Inhalt 1 Stück

VE 5 / 90

Verpackung Lose

Gewicht 0,80 kg

EAN 4007228801002

Art.Nr. 802000 **Inhalt 20 Liter**

Abmessungen LxBxH 35 x 16,5 x 49,5 cm

Inhalt 1 Stück

VE 3 / 48

Verpackung Lose

Gewicht 1,30 kg

EAN 4007228802009

Kraftstoff Kanister Premium
jerry can plastic premium



Schwere Industrie-Qualität für den Transport von Gefahrgütern nach GGVS mit UN-Zulassung, mit unverlierbaren Verschluss und flexiblen Auslaufrohr. Praktisches und standfestes Design.
Material HD-PE 02

Art.Nr. 6918 **Inhalt 5 Liter**

Abmessungen LxBxH 30 x 17,5 x 19,5 cm

Inhalt 1 Stück
VE 8 / 160
Verpackung Lose

Gewicht 0,54 kg
EAN 5907800876918

Art.Nr. 6925 **Inhalt 10 Liter**

Abmessungen LxBxH 29,5 x 17,5 x 30,5 cm

Inhalt 1 Stück
VE 6 / 72
Verpackung Lose

Gewicht 0,78 kg
EAN 5907800876925

Ausgußstutzen für Premium Kanister
pouring spout



Art.Nr. 6900

Flexibel, auch für bleifreies Benzin geeignet.
Passend auf alle 5, 10, 20 Liter Premium Kanister
Länge 29,5 cm

Inhalt 1 Stück
VE 10
Verpackung Lose

Gewicht 0,05 kg
EAN 4007928690005

Not-Tankdeckel
fuel cap



Art.Nr. 18290

Kunststoff-Tankverschluss. Universell passend, nicht als Dauertankdeckel geeignet! Mit flexiblen Lamellen, selbstabdichtend
Durchmesser 7 cm

Inhalt 1 Stück
VE 12 / 96
Verpackung SB

Gewicht 0,03 kg
EAN 4007928182906

Sicherungsstift für Stahlblech Kanister
safety pin for jerry can

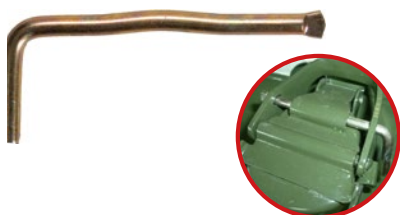

Art.Nr. 10001

Passend für Stahlblech-Kanister Art.Nr. 10120.

Inhalt 1 Stück
VE 100
Verpackung Lose

Gewicht 0,01 kg
EAN 4007928100016

Stahlblech Benzinkanister
jerry can with safety pin

Bauart geprüft
Sicherheit
Regelmäßige
Produktions-
überwachung
www.tuv.com
ID: 030002817



UN-Zulassung für Transporte nach Gefahrgutverordnung (GGVS Strasse/ GGVE Schiene/ GGV See). Gefertigt aus 0,9 mm Stahl nach DIN 7274, mit kraftstoffbeständiger Innenlackierung, außen mit dauerhafter Pulverbeschichtung, Bajonettverschluss - absolut dicht.

Keine Einschränkung der maximalen Verwendungsdauer gemäß ADR.

Für alle Kraftstoffarten geeignet.

Material beschichtetes Stahlblech

Ausführung mit Sicherungsstift

Farbe Rot RAL 3000**Art.Nr. 10195** Inhalt 5 Liter

Abmessungen LxBxH 23,5 x 12 x 31 cm

Inhalt 1 Stück

VE 5 / 175

Verpackung Lose

Gewicht 1,80 kg

EAN 4750553001721

Art.Nr. 10129 Inhalt 20 Liter

Abmessungen LxBxH 34,5 x 16,5 x 47 cm

Inhalt 1 Stück

VE 5 / 60

Verpackung Lose

Gewicht 4,30 kg

EAN 4750553002339

Farbe Olivgrün RAL 6003**Art.Nr. 10105** Inhalt 5 Liter

Abmessungen LxBxH 23,5 x 12 x 31 cm

Inhalt 1 Stück

VE 5 / 175

Verpackung Lose

Gewicht 1,80 kg

EAN 4750553000090

Art.Nr. 10117 Inhalt 10 Liter

Abmessungen LxBxH 35,5 x 17,5 x 28 cm

Inhalt 1 Stück

VE 5 / 120

Verpackung Lose

Gewicht 3,00 kg

EAN 4750553000021

Art.Nr. 10120 Inhalt 20 Liter

Abmessungen LxBxH 34,5 x 16,5 x 47 cm

Inhalt 1 Stück

VE 5 / 60

Verpackung Lose

Gewicht 4,30 kg

EAN 4750553000014



QR-Code scannen
für Informationen und Bedienungsanleitungen



**Kanisterhalterung für 20L
Stahlblech Kanister**
jerry can holder



Art.Nr. 10121



Stabile und hochwertige Verarbeitung. Schwarz lackiertes Metall mit Gummipolsterung, beliebig aneinander zu reihen. Die Halterung kann wahlweise mit einem Sicherungsstift verriegelt oder durch ein Vorhängeschloss verschlossen werden (nicht enthalten).
Abmessungen 35,7 x 17,7 x 48,2 cm

Inhalt 1 Stück
VE 6 / 56
Verpackung Karton

Gewicht 3,20 kg
EAN 4007928101211

10l Stahlblech Benzinkanister Rot
jerry can with safety pin



Art.Nr. 10319

Geeignet für gewerbliche Transporte nach Gefahrgutverordnung (GGVS Strasse/ GGVE Schiene/ GGV See). Außen und innen kraftstoffbeständig einbrennlackiert und ausgestattet mit einem original Jerrican-Verschluss. Gefertigt nach ISO 9001.

Für alle Kraftstoffarten geeignet.

Farbe Rot RAL 3000

Material beschichtetes Stahlblech Ausführung mit Sicherungsstift

Abmessungen 28,5 x 14 x 39,5 cm

Fassungsvermögen 10l

Inhalt 1 Stück
VE 5 / 120
Verpackung Lose

Gewicht 2,80 kg
EAN 4007928103192

20l Stahlblech Benzinkanister Rot
jerry can with safety pin



Art.Nr. 10329

Geeignet für gewerbliche Transporte nach Gefahrgutverordnung (GGVS Strasse/ GGVE Schiene/ GGV See). Außen und innen kraftstoffbeständig einbrennlackiert und ausgestattet mit einem original Jerrican-Verschluss. Gefertigt nach ISO 9001.

Für alle Kraftstoffarten geeignet.

Farbe Rot RAL 3000

Material beschichtetes Stahlblech Ausführung mit Sicherungsstift

Abmessungen 34,5 x 16,5 x 47 cm

Fassungsvermögen 20l

Inhalt 1 Stück
VE 5 / 60
Verpackung Lose

Gewicht 4,30 kg
EAN 4007928103291

10l Stahlblech Benzinkanister Olive
jerry can with safety pin



Art.Nr. 10317

Geeignet für gewerbliche Transporte nach Gefahrgutverordnung (GGVS Strasse/ GGVE Schiene/ GGV See). Außen und innen kraftstoffbeständig einbrennlackiert und ausgestattet mit einem original Jerrican-Verschluss. Gefertigt nach ISO 9001.

Für alle Kraftstoffarten geeignet.

Farbe Olivgrün RAL 6003

Material beschichtetes Stahlblech Ausführung mit Sicherungsstift

Abmessungen 28,5 x 14 x 39,5 cm

Fassungsvermögen 10l

Inhalt 1 Stück
VE 5 / 120
Verpackung Lose

Gewicht 2,80 kg
EAN 4007928103178

Stahlblech Benzinkanister
jerry can with safety pin**Art.Nr. 10127**

Geeignet für gewerbliche Transporte nach Gefahrgutverordnung (GGVS Strasse/ GGVE Schiene/ GGV See). Außen und innen kraftstoffbeständig einbrennlackiert und ausgestattet mit einem original Jerrican-Verschluss. Gefertigt nach ISO 9001.

Für alle Kraftstoffarten geeignet.

Farbe Olivgrün RAL 6003 - Material beschichtetes Stahlblech

Ausführung mit Sicherungsstift

Abmessungen LxBxH 34,5 x 16,5 x 47 cm

Inhalt 20 Liter

Inhalt 1 Stück

VE 5 / 60

Verpackung Lose

Gewicht 4,30 kg

EAN 4007928101273

Art.Nr. 10003 Sicherungsstift

Inhalt 1 Stück

VE 100

Verpackung Lose

Gewicht 0,01 kg

EAN 4007928100030

Ersatz Dichtung für Stahlblech Kanister
rubber gasket for jerry can

Passend für alle Stahlblech-Kanister.

Art.Nr. 10123 1 Stück = Verpackung Lose

Inhalt 1 Stück

VE 10 / 200

Gewicht 0,01 kg

EAN 4007928101235

Art.Nr. 10125 Set = Verpackung SB

Inhalt 2 Stück = Set

VE 10 / 200

Gewicht 0,03 kg

EAN 4007928101259

Ausgußstutzen mit Fehlbetankungsschutz
spout with misfuelling protection

**Speziell für
Dieseltanks**

Art.Nr. 10118

Entworfen um eine Falschbetankung moderner Diesel-Fahrzeuge zu vermeiden. Flexibles Rohr aus verzinnemtem Metall, mit Entlüftungskanal für gleichmäßiges Betanken. Durchmesser für das Ende des Rohres – 25mm (**speziell für Dieseltanks**), größere Rohrlänge als beim Standard-Auslaufrohr, mit internem Filter zum Schutz des Tanks vor Schmutz und Fremdkörpern beim Betanken. Passend für alle Metall-Kraftstoffkanister
Farbe Schwarz RAL9005

Inhalt 1 Stück

VE 25

Verpackung Lose

Gewicht 0,33 kg

EAN 4750553003305

Flexibler Ausgußstutzen
pouring spout



Flexibler Ausgußstutzen
pouring spout



Automatik Ausgußstutzen
smart spout



Art.Nr. 10114

Passend für alle Metall-Kraftstoffkanister.
Auch für bleifreies Benzin geeignet, mit Entlüftungsloch.

Material Stahl eloxiert

Länge 29 cm

Inhalt 1 Stück
VE 50
Verpackung Lose

Gewicht 0,25 kg
EAN 4007928101143

Art.Nr. 10122

Passend für alle Metall-Kraftstoffkanister.
Auch für bleifreies Benzin geeignet, **mit innenliegendem
Entlüftungsrohr** für ein tropffreies Arbeiten.

Material Stahl eloxiert

Länge 29 cm

Inhalt 1 Stück
VE 50
Verpackung Lose

Gewicht 0,27 kg
EAN 4007928101228

Art.Nr. 10116



Speziell entwickelt für die Betankung von Kleinmotoren wie Motorsägen, Rasenmähern, Motorrädern, Generatoren usw. Die solide Metall- und Kunststoffkonstruktion, verhindert das Überlaufen beim Betanken. Stoppt automatisch, wenn der Tank voll ist und schließt automatisch beim Entfernen vom Einfüllstutzen.

Passend für alle Metall-Kraftstoffkanister

Länge 19 cm

Inhalt 1 Stück
VE 25
Verpackung SB

Gewicht 0,35 kg
EAN 4750553003978

Ersatz Dichtung für Ausgußstutzen
rubber gasket for pouring spout



Art.Nr. 10113 Verpackung Lose - 1 Stück

Passend für Art.Nr. 10114 und 10122
Inhalt 1 Stück
VE 10 / 100

Gewicht 0,01 kg
EAN 4007928101136

Art.Nr. 10115 Verpackung SB - Set

Passend für alle Metall Ausgussstutzen
Inhalt 2 Stück = Set
VE 8 / 160

Gewicht 0,03 kg
EAN 4007928101150

Universal Trichter
funnel



Art.Nr. 11050

max4car®



Praktische Einfüllhilfe passend für einen Durchmesser von 25-60 mm.
Mit flexiblem, ausziehbarem Schlauch, daher auch passend für sehr
kleine Einfüllöffnungen. Für heiße und kalte Flüssigkeiten geeignet.
Kann auf die meisten handelsüblichen Flaschen und Kanister
geklemmt werden. Bruchfeste, stabile Ausführung.

Inhalt 1 Stück
VE 12 / 24
Verpackung Lose

Gewicht 0,03 kg
EAN 4007928110503

Art.Nr. 11012 Display

Inhalt 12 Stück = Display
VE 12 / 24
Verpackung Karton

Gewicht 0,42 kg
EAN 4007928110121

Kunststoff Trichter Set
funnel set



Art.Nr. 11410



Öl- und säurebeständig.
Durchmesser 5, 7, 10 und 12,5 cm

Inhalt 4 Stück = Set
VE 12 / 48
Verpackung SB

Gewicht 0,05 kg
EAN 4007928114105

Kunststoff Trichter
funnel with flexible spout



Art.Nr. 11295

max4car®



Made in Germany

Öl- und säurebeständig mit herausnehmbarem Sieb und flexiblem
Kunststoffrohr, passend für Katalysator-Pkw. Auslauffrohr passend
auch für kleine Einfüllöffnungen, abschraubbar. Lebensmittelecht.
Durchmesser 19,5 cm
Länge Flexrohr 32 cm

Inhalt 1 Stück
VE 10 / 200
Verpackung Lose

Gewicht 0,15 kg
EAN 4007928112958

Kunststoff Trichter mit Handgriff
funnel with filter and grip**Art.Nr. 11160**

max4car®



Made in Germany

Öl- und säurebeständig. Lebensmittelrecht.
Mit abgewinkeltem Rohr und Handgriff. Abschraubbares Auslaufrohr
speziell für unzugängliche Stellen.
Durchmesser 16 cm

Inhalt 1 Stück
VE 10
Verpackung Lose

Gewicht 0,14 kg
EAN 4007928111609

Kunststoff Trichter
funnel**Art.Nr. 11150**

max4car®



Made in Germany

Öl- und säurebeständig. Lebensmittelrecht.
Hoher Rand für großes Fassungsvermögen und Spritzschutz, mit Ent-
lüftungsstegen für schnellen Durchlauf, mit stabilem Laschengriff und
Aufhängöse. Bruchfeste und sehr stabile Ausführung.
Durchmesser 15 cm

Inhalt 1 Stück
VE 10 / 80
Verpackung Lose

Gewicht 0,07 kg
EAN 4007928111500

Kunststoff Trichter
funnel with filter**Art.Nr. 11195**

max4car®



Made in Germany

Öl- und säurebeständig. Lebensmittelrecht.
Mit Feinsieb aus Metall, hoher Rand für großes Fassungsvermögen
und Spritzschutz, mit Entlüftungsstegen für schnellen Durchlauf und
stabilem Laschengriff und Aufhängöse.
Bruchfeste und sehr stabile Ausführung.
Durchmesser 19,5 cm

Inhalt 1 Stück
VE 10 / 30
Verpackung Lose

Gewicht 0,15 kg
EAN 4007928111951

Kunststoff Trichter
funnel with filter**Art.Nr. 11220**

max4car®



Made in Germany

Öl- und säurebeständig. Lebensmittelrecht.
Mit Feinsieb aus Metall, hoher Rand für großes Fassungsvermögen
und Spritzschutz, mit Entlüftungsstegen für schnellen Durchlauf und
stabilem Laschengriff und Aufhängöse.
Bruchfeste und sehr stabile Ausführung
Durchmesser 23,5 cm

Inhalt 1 Stück
VE 10
Verpackung Lose

Gewicht 0,23 kg
EAN 4007928112200

Siphon Handpumpe
siphon pump**Art.Nr. 18250**

Zum sauberen Um- und Nachfüllen von Flüssigkeiten ohne Trichter.
Treibstoff- und säurefest. Nicht für Öl geeignet.
Länge 150 cm

Inhalt 1 Stück
VE 24 / 48
Verpackung SB

Gewicht 0,08 kg
EAN 4007928182500

Siphon- und Luftpumpe
siphon and air-pump



Art.Nr. 18248

Vielseitig einsetzbar, z.B. zum Umfüllen verschiedener Flüssigkeiten, Ölwechsel oder auch als Luftpumpe zu benutzen. Mit zwei Zusatzadaptern für Fahrradreifen und Freizeitartikel. Incl. zwei Absaugschläuchen, ein Luftschlauch und ein Öl-absaugschlauch.

Abmessungen Gehäuse 23,5 cm,
Länge roter Schlauch 130 cm / schwarzer Schlauch 40 cm

Inhalt 1 Stück
VE 6 / 24
Verpackung SB

Gewicht 0,57 kg
EAN 4007928182487

Mess- und Vorratskanne
plastic measure can



max4car



Mit flexiblen Auslaufrohr, zwei Maßeinteilungen, großer Einfüllöffnung und Verschluss. Öl- und säurebeständig. Material Polyethylen

Art.Nr. 11121 **Inhalt 1,0 Liter**

Inhalt 1 Stück
VE 10
Verpackung Lose

Gewicht 0,12 kg
EAN 4007928111210

Art.Nr. 11122 **Inhalt 2,0 Liter**

Inhalt 1 Stück
VE 5
Verpackung Lose

Gewicht 0,16 kg
EAN 4007928111227

Art.Nr. 11123 **Inhalt 3,0 Liter**

Inhalt 1 Stück
VE 5
Verpackung Lose

Gewicht 0,30 kg
EAN 4007928111234

Kunststoff Meßkanne
plastic measure can



max4car



Made in
Germany

Mit Maßeinteilung, großer Einfüllöffnung und langem Ausguss. Lebensmittelecht und Kraftstoffresistent, öl- und säurebeständig. Stand- und bruchfest.

Art.Nr. 11360 **Inhalt 0,5 Liter**

Inhalt 1 Stück
VE 10
Verpackung Lose

Gewicht 0,05 kg
EAN 4007928113603

Art.Nr. 11370 **Inhalt 1,0 Liter**

Inhalt 1 Stück
VE 10
Verpackung Lose

Gewicht 0,09 kg
EAN 4007928113702

Kunststoff Messbecher
measuring cup

max4car®



Messbecher mit zwei Skalen, lebensmittelecht und kraftstoffresistent.
Material Polyethylen

Art.Nr. 11301 Inhalt 1,0 Liter

Inhalt 1 Stück
VE 10 / 90
Verpackung SB

Gewicht 0,10 kg
EAN 4007928113016

Art.Nr. 11302 Inhalt 2,0 Liter

Inhalt 1 Stück
VE 5 / 216
Verpackung SB

Gewicht 0,18 kg
EAN 4007928113023

Kunststoff Mehrzweckkanister
plastic can

Für Wasser, flüssige Lebensmittel und andere Füllstoffe. Stapelfähig.
Nicht für Kraftstoffe geeignet!
Material HD-Polyethylen

Art.Nr. 10205 Inhalt 5 Liter **45er Mündung**

Abmessungen 19,2 x 14,5 x 23,7 cm

Inhalt 1 Stück
VE 34 / 170
Verpackung Lose

Gewicht 0,20 kg
EAN 4007928102058

Art.Nr. 10210 Inhalt 10 Liter **45er Mündung**

Abmessungen 23,3 x 18,6 x 29,6 cm

Inhalt 1 Stück
VE 20 / 160
Verpackung Lose

Gewicht 0,40 kg
EAN 4007928102102

Art.Nr. 10220 Inhalt 20 Liter **61er Mündung**

Abmessungen 29 x 24,8 x 40 cm

Inhalt 1 Stück
VE 6 / 72
Verpackung Lose

Gewicht 1,00 kg
EAN 4007928102201

Auslaufhahn für Mehrzweckkanister
pouring tap for plastic can



Art.Nr. 10061 Passend für 20 Liter Kanister

Inhalt 1 Stück
VE 10
Verpackung Lose
Gewicht 0,05 kg
EAN 4007928100610

Stahldraht Bürste
wire brush



Art.Nr. 45330



3-reihige Stahldraht-Bürste mit gebogenem Holzgriff
Breite 30 mm
Länge 290 mm

Inhalt 1 Stück
VE 10 / 100
Verpackung Lose
Gewicht 0,12 kg
EAN 4007928453303

Stahldraht Bürste
wire brush



Art.Nr. 45350



5-reihige Stahldraht-Bürste mit gebogenem Holzgriff
Breite 40 mm
Länge 290 mm

Inhalt 1 Stück
VE 10 / 100
Verpackung Lose
Gewicht 0,15 kg
EAN 4007928453501

Bremssattel Bürste
brake caliper brush



Art.Nr. 45320



2-reihige sehr aggressive Stahldraht-Bürste für allgemeine Bürstarbeiten. Zum Entfernen von Bremsabrieb bei Bremssätteln. Mit ergonomischen Zweikomponentengriff zur besseren Handhabung.
Länge 225 mm

Inhalt 1 Stück
VE 10 / 250
Verpackung Lose
Gewicht 0,08 kg
EAN 4007928453204

Isolierband Set
adhesive insulating tape



Art.Nr. 45206

Farbig sortiert. Länge 5 m - Breite 19 mm

Inhalt 6 Stück = Set
VE 12 / 48
Verpackung SB
Gewicht 0,24 kg
EAN 4007928452061

KST Japanspachtel Set
plastic spatula-set japan**Art.Nr. 45284**Größen 50, 75, 100 und 120 mm
Material KunststoffInhalt 4 Stück = Set
VE 24 / 120
Verpackung SBGewicht 0,06 kg
EAN 4007928452849**Metall Japanspachtel Set**
metal spatula-set japan**Art.Nr. 45224**Größen 50, 80, 100 und 120 mm
Material Stahl mit lösungsbeständigem RückenInhalt 4 Stück = Set
VE 24 / 120
Verpackung SBGewicht 0,10 kg
EAN 4007928452245**Panzer Klebeband**
armor adhesive tapeIdeal für Reparaturen am Auto, Haushalt, Caravan, Boot, etc.
Textil verstärkt und selbstklebend, hält auch auf rauhen Untergründen.
Breite 50 mm

Inhalt 1 Stück Verpackung Rolle geschrumpft

Art.Nr. 45271 Rollenlänge 10 m

VE 12 / 96 Gewicht 0,12 kg EAN 4007928452719

Art.Nr. 45275 Rollenlänge 50 m

VE 12 / 48 Gewicht 0,57 kg EAN 4007928452757

Abdeck Klebeband Profi 50m
adhesive tapeNaturkautschuk-Kleber garantiert für mittlere Klebkraft.
Das Flach-Kreppband ist nassfest und hitzebeständig bis 80 Grad.
Rollenlänge 50 m

Inhalt 1 Stück Verpackung Lose

Art.Nr. 45819 Breite 19 mm

VE 12 / 48 Gewicht 0,11 kg EAN 4007928458193

Art.Nr. 45830 Breite 30 mm

VE 8 / 32 Gewicht 0,17 kg EAN 4007928458308

Art.Nr. 45850 Breite 50 mm

VE 6 / 24 Gewicht 0,27 kg EAN 4007928458506

PINSEL

Flach Lackierpinsel flat-varnishing brush



Helle Chinaborste mit Nickelblechfassung und Holzstiel
Borstenlänge 40/45 mm

Inhalt 1 Stück
VE 12

Verpackung Lose

Art.Nr. 45520
Gewicht 0,01 kg

Größe 3/4" - Breite 25 mm
EAN 4013307347767

Art.Nr. 45540
Gewicht 0,02 kg

Größe 1 1/2" - Breite 35 mm
EAN 4013307300533

Art.Nr. 45550
Gewicht 0,03 kg

Größe 2" - Breite 50 mm
EAN 4013307308515

Ringpinsel ringbrush



Gestanzte PET-Borste, Kunststoff-Fassung anthrazit, mit Holzstiel.
Sehr volles Material, kein Borstenverlust und gutes Streichergebnis.

Inhalt 1 Stück

Verpackung Lose

Art.Nr. 45704
Gewicht 0,01 kg

Größe 4 – 25 mm / VE 24
EAN 4013307300946

Art.Nr. 45706
Gewicht 0,02 kg

Größe 6 – 30 mm / VE 12
EAN 4013307300953

Art.Nr. 45708
Gewicht 0,04 kg

Größe 8 – 35 mm / VE 12
EAN 4013307300960

Ausbesserungspinsel Set reparation brush



Art.Nr. 45723

Dunkles Feinhaar, gespitzt, mit lackiertem Stiel
Größe 4 - 6 - 8 mm

Inhalt 3 Stück = 1 Set
VE 10
Verpackung SB

Gewicht 0,01 kg
EAN 4013307709169

Emaillackpinsel Set enamel varnish brush



Art.Nr. 45733

Helle Chinaborste mit Nickelblech-Fassung und Holzstiel
Größe 10 - 12 - 14 mm

Inhalt 3 Stück = 1 Set
VE 10
Verpackung SB

Gewicht 0,02 kg
EAN 4013307709145

AUTOPFLEGE UND CHEMIE



BESTELLSHOTLINE +49 (0)55 33/97 05-0



**VARIO
BRUSH**
PROFILINE

Waschbürsten



Professionell waschen

VARIO BRUSH Profiline ist ein einzigartiges und patentiertes Waschsystem mit vielen Anwendungsmöglichkeiten.

Der VARIO BRUSH Bürstenkopf besteht durch seine hochwertige Verarbeitung, einfache Handhabung und vielen innovativen Funktionen

- 360° Drehkopf
- Gummikantenschutz
- Schnellkupplungssystem passend für VARIO BRUSH Wasserdurchlaufstangen
- Zwei Zusatzdüsen für Vor- bzw. Nachwäsche
- in 3 Härtegraden ultrasoft, soft und hart erhältlich
- **50% geringerer Wasserverbrauch gegenüber herkömmlichen Modellen!**



Auto



Heim & Wintergarten



Solarpanele

Stangen mit Wasserdurchlauf

Am besten funktioniert der Bürstenkopf mit VARIO BRUSH Wasserdurchlaufstangen. Die Stangen sind aus robusten Aluminium verarbeitet.

Lieferbar in drei Längen / sehr hochwertig

- mit Teleskop 150 - 300 cm und 80 - 150 cm
- starr 150 cm

Jede Stange verfügt über einen Abstellhahn, ist kompatibel mit allen gängigen Schlauchstecksystemen und kann mit Shampoo-Stäbchen HP 71060 bestückt werden.

Die Verbindung mit dem VARIO BRUSH Bürstenkopf erfolgt über ein innovatives und einfach zu bedienendes Schnellkupplungssystem.



Zusatzdrüsen
durch Verdrehen
um 180°



Starker pointierter
Strahl



2 m breiter
Fächerstrahl



mit Abstellhahn



1-Klick-System



Idealer Waschkomfort
mit Shampoo-
Stäbchen HP 71060

Vario Brush Waschbürste Ultrasoft
brush head vario brush ultra soft**Art.Nr. 6680**

Ultra Soft Borsten - 50% Naturhaar, Gummi-Kantenschutz, 360° Drehkopf, zwei Zusatzdüsen durch Verdrehen um 180°. Abstellfunktion bei Drehung um 90°, wassersparend, Schnellkupplungssystem
Abmessungen 320 x 145 x 100 mm

Ideal für

- **PKW**
- **Oldtimer**
- **Solarpanele**
- **Wintergärten**

Inhalt 1 Stück
VE 10
Verpackung SB

Gewicht 0,60 kg
EAN 9002058668011

Vario Brush Waschbürste Profi Soft
brush head vario brush profi soft**Art.Nr. 6681**

Soft Borsten mit geschlitzten Enden, Gummi-Kantenschutz, 360° Drehkopf, zwei Zusatzdüsen durch Verdrehen um 180°. Abstellfunktion bei Drehung um 90°, wassersparend, Schnellkupplungssystem
Abmessungen 320 x 145 x 100 mm

Ideal für

- **PKW**
- **LKW**
- **Wohnwagen**
- **Außenjalousien**

Inhalt 1 Stück
VE 10
Verpackung SB

Gewicht 0,64 kg
EAN 9002058668110

Shampoo Stäbchen für Waschbürste
shampoo-sticks**Art.Nr. 71060**

Schäumen in der Bürste für idealen Waschkomfort, passend für handelsübliche Waschbürsten.

Inhalt 30 Stück = Set
VE 50
Verpackung SB

Gewicht 0,09 kg
EAN 4007928710604

Wasserdurchlaufstange 80-150 cm
aluminium tube telescope 80-150 cm

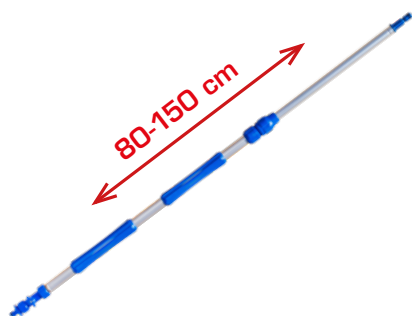

Art.Nr. 6652-150

Wasserdurchlaufstange mit Abstellhahn.
Kompatibel mit allen gängigen Schlauchstecksystemen.
Teleskopstange 80 - 150 cm

Abmessungen 40 x 40 x max 1500 mm

Inhalt 1 Stück
VE 10
Verpackung SB

Gewicht 0,76 kg
EAN 9002058665218

Wasserdurchlaufstange 160-300 cm
aluminium tube telescope 150-300 cm

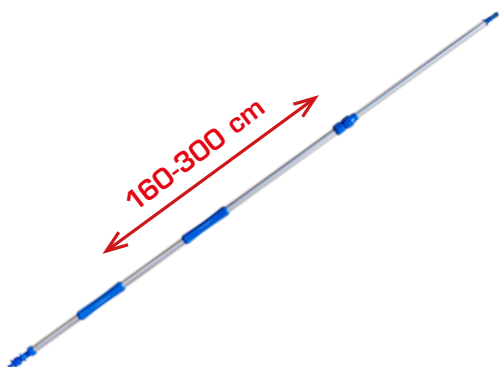

Art.Nr. 6652-300

Wasserdurchlaufstange mit Abstellhahn.
Kompatibel mit allen gängigen Schlauchstecksystemen.
Teleskopstange 160 - 300 cm

Abmessungen 40 x 40 x max 3000 mm

Inhalt 1 Stück
VE 10
Verpackung SB

Gewicht 1,96 kg
EAN 9002058665232

Wasserdurchlaufstange 150 cm
aluminium tube 150 cm

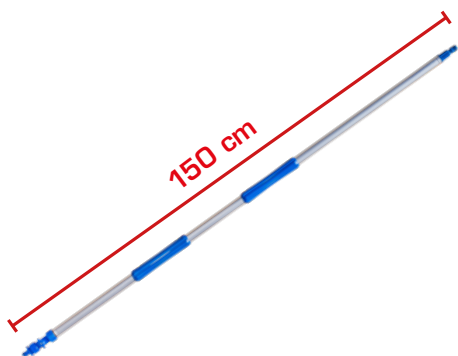

Art.Nr. 6653-150

Wasserdurchlaufstange mit Abstellhahn.
Kompatibel mit allen gängigen Schlauchstecksystemen.
Länge 150 cm

Abmessungen 40 x 40 x 1500 mm

Inhalt 1 Stück
VE 10
Verpackung SB

Gewicht 0,74 kg
EAN 9002058665317

Wasserschlauch 20 m
Water hose 20 m



**Mit zwei Auto-Stopp
Anschlüssen**

Art.Nr. 6610

Der Schlauch hat einen robusten 3-lagigen Aufbau und ist

- Flexibel und knickfest
- UV- und witterungsbeständig
- Cadmium-, Barium- und Blei-frei

Schlauchlänge 20 m
½ Zoll (12mm Durchmesser)
Abmessungen verpackt 320 x 290 x 110 mm

Inhalt 1 Stück
VE 1
Verpackung SB

Gewicht 1,85 kg
EAN 9002058661005

Vario Brush Handwaschbürste
hand washing brush**Fächerstrahl****Druckstrahl****Art.Nr. 6686**

Die VARIO BRUSH Profiline Handwaschbürste ist einzigartig und sehr innovativ. Neben den lackschonenden und dichten Borsten, besticht die Bürste mit Features wie:

Gummikantenschutz
Universaler Schlauchanschluss
360° Drehkopf
Zusatzdüsen für Vorwäsche (Druckstrahl) und
Abspülen (Fächerstrahl)

Die Handwaschbürste hat zusätzlich ein Fach für 1, 2 oder sogar 3 Shampoo Sticks. Dadurch kann eine kompletten PKW-Wäsche durchgeführt werden ohne nachladen zu müssen. Ideal u.a. auch für Fahrräder und Gartenmöbel. Der Griff der Bürste hat vier Einstellungen und erlaubt so unterschiedliche Bürstenwinkel, um auch in schwer erreichbare Ecken zu gelangen.

Abmessungen LxBxH 35,5 x 8,5 x 15 cm

Inhalt 1 Stück
VE 10
Verpackung SB

Gewicht 0,46 kg
EAN 9002058668615

Vario Brush Display 76-teilig
display

189 cm

**Art.Nr. 6699**

Bestücktes Bodendisplays auf einer 60cm x 40cm Holzpalette, Gesamthöhe 189 cm. Schnell und unkompliziert am ausgewählten Verkaufsort aufzustellen.

Bestückung

8 x Art.Nr. 6680	Waschbürste Profi Ultra Soft	EAN 9002058668011
10 x Art.Nr. 6681	Waschbürste Profi Soft	EAN 9002058668110
8 x Art.Nr. 6682	Waschbürste Profi Hart	EAN 9002058668219
7 x Art.Nr. 6652-150	Wasserdurchlaufstange 80-150cm	EAN 9002058665218
7 x Art.Nr. 6652-300	Wasserdurchlaufstange 160-300cm	EAN 9002058665232
6 x Art.Nr. 6653-150	Wasserdurchlaufstange 150cm	EAN 9002058665317
30 x Art.Nr. 71060	Shampoo Stäbchen 30 Stück	EAN 4007928710604

Inhalt 76 Stück = Display
VE 1
Verpackung Display

Gewicht 42,00 kg
EAN 4007928066992

Waschbürste mit Teleskopstiel
telescope wash brush



Art.Nr. 71090

Anschluss an jeden handelsüblichen Gartenschlauch möglich, regelbare Wasserzufuhr, Soft-Handgriffe. Bürstenbreite 26,5 cm, Teleskoplänge stufenlos verstellbar bis 160 cm
Abmessungen 95 x 26,5 x 8 cm, Material Aluminium

Inhalt 1 Stück
VE 10
Verpackung SB

Gewicht 0,65 kg
EAN 4007928710901

Scheibenwascher mit Metallstiel
squeegees with metal stalk



Art.Nr. 71000

max4car® Made in Germany

Mit Gummischwamm, Gummilippe, Aluminiumstiel und Kunststoff-Hakengriff. Farbig sortiert. Abzieherbreite 20 cm
Länge 25 cm

Inhalt 1 Stück
VE 10
Verpackung SB

Gewicht 0,12 kg
EAN 4007928710000

Scheibenwascher mit Holzstiel
squeegees



Art.Nr. 71040

max4car® Made in Germany

Mit Gummischwamm, Gummilippe, Kunststoff-Aufnahme und Holzstiel. Abzieherbreite 20 cm
Länge 40 cm

Inhalt 1 Stück
VE 10 / 625
Verpackung SB

Gewicht 0,24 kg
EAN 4007928710406

Scheibenwascher Alu-Teleskopstange telescope squeegees



Art.Nr. 71080

max4car® Made in Germany 

Verschraubte Plastikteile zur Fixierung von Schwamm und Abstreiflippe. Aluminiumstiel mit Gummischwamm und Gummilippe. Teleskoplänge stufenlos **verstellbar bis 125 cm**
Abzieherbreite 24 cm
Länge 70 - 125 cm

Inhalt 1 Stück
VE 5 / 15
Verpackung SB

Gewicht 0,31 kg
EAN 4007928710802

Scheibenwascher mit Alustiel squeegees with metal stalk



Art.Nr. 71031

max4car® Made in Germany 

Verschraubte Plastikteile zur Fixierung von Schwamm und Abstreiflippe. Mit Gummischwamm, Aluminiumstiel und Kunststoff-Hakengriff. Abzieherbreite 24 cm
Länge 42 cm
Farbig sortiert.

Inhalt 1 Stück
VE 10
Verpackung SB

Gewicht 0,16 kg
EAN 4007928710314



BÜRSTEN

Waschbürste wash brush



Art.Nr. 71010

Kunststoffbürste, gummiert, mit weichen Borsten.
Spritz- und Abstellventil inliegend, 1/2 und 3/4"-Schlauchanschluss.
Material PVC - Bürste
Arbeitsfläche 18 x 7 cm
Abmessungen 34,5 x 7 x 8 cm

Inhalt 1 Stück
VE 24
Verpackung SB

Gewicht 0,15 kg
EAN 4007928710109

Multi Waschbürste wash brush



Art.Nr. 71210

Gesplesste Qualitäts-Softborsten für eine schonende Karosserie- und Felgenwäsche. Gummierte Stosskanten verhindern Beschädigungen am Lack. Mit Antirutsch Komfortgriff. Hohe Wasseraufnahme und Heißwasser geeignet. Arbeitsfläche 14 x 9 cm - Länge 56 cm

Inhalt 1 Stück
VE 6 / 24
Verpackung SB

Gewicht 0,30 kg
EAN 4007928712103

Intensiv Waschbürste wash brush



Art.Nr. 71011

Sauberkeit und Pflege am Auto, im Haus, im Garten- oder Campingbereich. Harte, intensive Borsten, beständig gegen Waschchemikalien und Benzin. Mit Soft Handgriff. Gründlich und oberflächenschonend. Löst den Schmutz aus Ecken, Vertiefungen und Zwischenräumen.

Arbeitsfläche 20 x 11 cm, Länge 48 cm

Inhalt 1 Stück
VE 12 / 48
Verpackung Lose

Gewicht 0,26 kg
EAN 4007928710116

Felgenbürste wheel brush



Art.Nr. 71020

Leichte Kunststoffbürste mit weichen Borsten zur Reinigung von Felgen, Kühlergrill, Heizkörper etc. Abmessungen 23 x 9 x 3,5 cm

Inhalt 1 Stück
VE 12 / 72
Verpackung SB

Gewicht 0,07 kg
EAN 4007928710208

Lammfell Waschhandschuh lambskin wash- and polishing glove



Art.Nr. 71313



Zum Waschen und Polieren. Mit Lederschlaufe zum Aufhängen. Material echt Lammfell mit Bündchen. Abmessungen 27 x 22 x 4 cm

Inhalt 1 Stück
VE 25
Verpackung Lose

Gewicht 0,11 kg
EAN 4007928713131

Schwamm Jumbo
sponge jumbo**Art.Nr. 71142**

Mit unterschiedlich ausgeprägten Poren. Fördert die Schaumbildung, um die Reinigungskraft zu verstärken. Besonders handlich durch ergonomische Formgebung und gut geeignet für größere Flächen. Abmessungen 22 x 12 x 8 cm
Material Polyurethanschaumstoff auf Polyether-Basis

Inhalt 1 Stück
VE 10 / 120
Verpackung Lose

Gewicht 0,05 kg
EAN 4007928711427

Schwamm Natur
sponge nature**Art.Nr. 71441**

Mit unterschiedlich ausgeprägten Poren. Entfernt Flecken und Verschmutzungen und fördert die Schaumbildung, um die Reinigungskraft zu verstärken. Gut geeignet für größere Flächen. Abmessungen 20 x 13 x 7 cm
Material Polyurethanschaumstoff auf Polyether-Basis

Inhalt 1 Stück
VE 10 / 120
Verpackung Lose

Gewicht 0,05 kg
EAN 4007928714411

Schwamm Soft halbrund
sponge soft**Art.Nr. 71508**

Schwamm aus speziellem Schaumstoff mit offener Zellstruktur und verbesserten Fähigkeiten zur Feuchtigkeitsaufnahme. Reinigt sehr effizient und lackschonend, besonders handlich durch ergonomische Form. Gut geeignet für kleinere Flächen, Ecken und Kanten. Abmessungen 19,5 x 8 x 5,5 cm
Material Polyurethanschaumstoff auf Polyether-Basis

Inhalt 1 Stück
VE 10 / 80
Verpackung Lose

Gewicht 0,03 kg
EAN 4007928715081

Schwamm Viscose halbrund
sponge viscose**Art.Nr. 71509**

Für Haushalt, Auto und Handwerk. Entfernt Flecken und Verschmutzungen und verfügt über eine hohe Schmutzaufnahme. Besonders saugstark. Waschbar bis 95 °C
Abmessungen 19,5 x 8 x 5,5 cm
Material Viskose

Inhalt 1 Stück
VE 10 / 50
Verpackung Lose

Gewicht 0,07 kg
EAN 4001363500509

Echtleider Schwamm
leather window sponge**Art.Nr. 71218**

Klarsicht-Schwamm aus hochwertigen Naturleder für streifenfreien Glanz auf Scheiben und Spiegeln, doppelseitig verwendbar. Wirkungsvoll bei beschlagenen Scheiben!
Abmessungen 12 x 8 x 4 cm
Material echt Schafleder

Inhalt 1 Stück
VE 50 / 1250
Verpackung Lose

Gewicht 0,02 kg
EAN 4007928712189



Insektenschwamm Weich
car insect sponge soft



Art.Nr. 71730

Weiche Ausführung zur schonenden, aber effektiven Entfernung von Insekten. Anwendbar auf Glas, Chrom und Kunststoff.
Abmessungen 10 x 7 x 4 cm
Material Polyurethanschaumstoff auf Polyester-Basis

Inhalt 1 Stück
VE 10 / 320
Verpackung Lose

Gewicht 0,01 kg
EAN 4007928717306

Kunstlederschwamm Duo Winter
synthetic sponge



Art.Nr. 71217

Mix aus saugfähigem Synthetikleder zum Trocknen und Mikrofaser zum Reinigen. Anwendung z.B. bei beschlagenen Scheiben
Abmessungen 12 x 8 x 4 cm

Inhalt 1 Stück
VE 10 / 500
Verpackung Lose

Gewicht 0,02 kg
EAN 4007928712172

Anti Beschlagtuch
anti-steam cloth

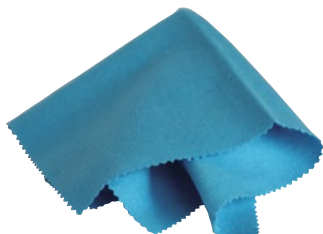

Art.Nr. 18606

Schützt fusselfrei mit Langzeitwirkung vor beschlagenen Innenscheiben.
Abmessungen 27 x 23 cm

Inhalt 1 Stück
VE 10 / 1000
Verpackung SB

Gewicht 0,01 kg
EAN 4007928186065

Innen-Scheibenreiniger Clarissimo
window cleaner



Art.Nr. 71351

Mit Teleskop, Schwenkkopf und Microfaser-Pad.
Ermöglicht eine effiziente und einfache Reinigung der Innenscheiben von Tabakrauch-, Ventilations- und Auspuffgasablagerungen.
Das Microfaser-Pad kann nass und trocken verwendet werden.
Abnehmbar, bei 40° waschbar. Keine chemischen Hilfsmittel nötig.
Padbreite 10 x 7,5 cm - Teleskoplänge verstellbar bis 37 cm
Abmessungen 24 x 10,5 x 2,8 cm

Inhalt 1 Stück
VE 20
Verpackung SB

Gewicht 0,17 kg
EAN 9002058635112

Microfaser Ledertuch
cleaning cloth**Art.Nr. 71035**

Es kann sowohl nass als auch trocken verwendet werden. Zur Scheibenreinigung, Kunststoffpflege sowie aller anderen Oberflächen, auswaschbar. Material Microfaser, perforiert. Abmessungen 40 x 35 cm

Inhalt 1 Stück
VE 10 / 250
Verpackung SB

Gewicht 0,03 kg
EAN 4007928710352

Super Saugtuch
absorbent cloth

im Kunststoff-Köcher

Art.Nr. 71037

Für Scheiben und Karosserie. Extrem hohe Wasseraufnahme - bis zum 10-fachen des Eigengewichts. Verstärkt mit netzartiger Faserstruktur, extrem reissfest und haltbar. Zum universellen Einsatz Abledern - Reinigen - Polieren. Abmessungen im feuchten Zustand 30 x 30 cm

Inhalt 1 Stück
VE 10 / 100
Verpackung Köcher

Gewicht 0,07 kg
EAN 4007928710376

Fensterleder Chamois
absorbent cloth chamois leather

Ein Naturprodukt für Auto, Haushalt und Freizeit. Supreme 1a Chamois Qualität - echtes Schafleder. Sehr weiches und extrem saugfähiges Leder.

Inhalt 1 Stück
VE 6 / 144

Verpackung SB mit Schutzfolie

Art.Nr. 10059

Gewicht 0,08 kg

Abmessungen 59 x 38 cm / 2242 cm²

EAN 4007928100597

Art.Nr. 10065

Gewicht 0,10 kg

Abmessungen 65 x 42 cm / 2730 cm²

EAN 4007928100658

Art.Nr. 10074

Gewicht 0,17 kg

Abmessungen 74 x 49 cm / 3626 cm²

EAN 4007928100740

Mikrofaser Poliertuch
microfibre cloth**Art.Nr. 71036**

Ideal zum Entfernen von Politur durch ultrafeine Mikrofasern. Die unzähligen kleinen Schlingen verleihen dem Tuch die Flauschigkeit und Reinigungskraft. Super schonend und kraftvoll reinigend. Auswaschbar. Abmessungen 40 x 40 cm

Inhalt 1 Stück
VE 10 / 250
Verpackung SB

Gewicht 0,05 kg
EAN 4007928710369

**Staubwedel
duster**



Art.Nr. 71022

Ideal für Auto, Haushalt, Büro usw. Entfernt Staub ohne Kratzer auch aus kleinsten Ritzen. Nach Benutzung einfach ausschütteln, fertig.
Abmessungen 33 x 19 x 5 cm

Inhalt 1 Stück
VE 12 / 24
Verpackung SB

Gewicht 0,15 kg
EAN 4007928710222

**Cockpitschwamm Brilliant
cockpit-sponge**



Art.Nr. 71024

Reinigungsschwamm für **Armaturenbrett, Schuhe, Taschen etc.**
Erreicht jeden Winkel des Armaturenbretts.
Hochwirksam, antistatisch, geruchlos, langlebig!
Abmessungen 12 x 7,3 x 3 cm

Inhalt 1 Stück
VE 24 im Display
Verpackung KST - Box

Gewicht 0,04 kg
EAN 4007928710246

**Poliertuch im Spenderpack
polish cloth**



Art.Nr. 71050

Weiches, oberflächenschonendes Wisch-, Pflege- und Hygienetuch im Spenderpack für leichte Wischvorgänge. Für die generelle Reinigung des Fahrzeugs innen und außen. Nass-, reiß- und abriebfest, gut saugend, auswaschbar, angenehm weich und hautfreundlich.
Einzelentnahme.
Abmessungen 30 x 32 cm
Material Viskose/PES

Inhalt 50 Stück = Spender
VE 18 / 216
Verpackung SB

Gewicht 0,27 kg
EAN 4007928710505

**Nevr Dull Polierwatte für Metalle
Nevr Dull polish-wadding**



Art.Nr. 10401

Getränkte Baumwollwatte gewährleistet eine perfekte Reinigung und Hochglanzpolitur für alle nicht lackierten Metalle, z.B. Chrom, Silber, Gold, Messing, Kupfer, Zinn, Stahl und Aluminium.
Entfernt Rost, Teer, Öl, Fett usw. Enthält keine Schleifmittel
Inhalt 5 Oz/142 g

Inhalt 1 Stück
VE 12 / 72
Verpackung Dose

Gewicht 0,25 kg
EAN 4015702000018

REINIGER

Felgenreiniger Aluminium Teufel wheel cleaner

Art.Nr. 76110

Extrem kraftvoller Felgenreiniger mit Langzeitwirkung. Der Reiniger löst und entfernt problemlos typische Felgenverschmutzungen. Für lackierte Stahl- und Aluminiumfelgen geeignet. Ideal für die Grundreinigung, z.B. beim Räderwechsel

Inhalt 1 Liter
VE 12 / 384
Verpackung Lose

Gewicht 1,17 kg
EAN 4032518000018

Felgenreiniger Alu-Teufel Spezial wheel cleaner



**Testsieger
AutoBild**

säurefrei

Art.Nr. 76128

Modernes Felgenreiniger-Gel für die unkomplizierte Reinigung von Felgen und Radzierblenden. Während der Reinigungsphase verfärbt sich der Reiniger rötlich bis violett (Wirkindikator). Der Reiniger ist ph-neutral (säurefrei) und somit bestens für die regelmäßige Felgenreinigung geeignet. Für alle Felgen geeignet, auch für Chrom-, mehrteilige und hochwertige Felgen.

Inhalt 1 Liter
VE 12 / 384
Verpackung Lose

Gewicht 1,18 kg
EAN 4032518000032

Universalreiniger Kunststoff Teufel universal cleaner

Art.Nr. 76120

Hochaktives und elektrolytisches Reinigungsmittel. Er entfernt mühelos stärkste Fett- und Ölverschmutzungen, Nikotin, Ruß, Eingebrauntes u.v.m. von Kunststoffen und sonstigen alkalibeständigen Oberflächen. Perfekt für Haushalt, Hobby und Gewerbe. Silikonfrei

Inhalt 1 Liter
VE 12 / 384
Verpackung Lose

Gewicht 1,09 kg
EAN 4032518000025

Industriereiniger Teufels-Reiniger
industry cleaner



Art.Nr. 76127



Der Powerreiniger mit enormer Schmutzlösekraft. Öl- und Fettverschmutzungen, Nikotin, Ruß, Insektenkadaver u.v.m. sind für den Teufels-Reiniger kein Problem. Dieser Reiniger ist speziell für Fahrzeuge, Gewerbe und Industrie entwickelt worden. Ideal zur Reinigung von Maschinen, Motoren, Werkzeugen, Werkstattböden etc. Silikonfrei

Inhalt 1 Liter
VE 12 / 384
Verpackung Lose

Gewicht 1,10 kg
EAN 4032518000056

Glasreiniger Tugalin
glass cleaner



Art.Nr. 76130



Der Intensiv Hochleistungs-Glasreiniger mit Langzeitwirkung und Lotuseffekt. Reinigt Glas und alle glatten Flächen, insbesondere Fahrzeugscheiben aller Art. Innen und Außen einsetzbar. Entfernt mühelos Ruß- und Nikotinrückstände, Öl- und Schmierfilme, Fingerabdrücke und Insektenreste von Glas und glatten Oberflächen, z.B. Armaturen, Plasmabildschirme, TV- und Computerbildschirme (außer LCD-Bildschirme)

Inhalt 1 Liter
VE 12 / 384
Verpackung Lose

Gewicht 1,07 kg
EAN 4032518000162

TUGA Bodendisplay
display



**Präsentations-
beispiel**

Art.Nr. 76126



Bodendisplay mit Kopfschild aus hochwertigem Karton. Passend für 48 Flaschen. **Lieferung nur bestückt möglich.**

Ab einer Abnahmemenge von 48 Tuga-Chemie Flaschen (je 12 Flaschen sortenrein) erhalten Sie das Diplay kostenlos!

Inhalt 1 Stück
VE 1
Verpackung Lose

Gewicht 53,00 kg
EAN 4032518999992

rain-X 2in1 Scheibenreiniger + Regenabweiser
rain-X 2in1 windshield cleaner + rain deflector**Art.Nr. 26044**

Der 2in1 Reiniger Rain X ist Scheibenreiniger und Regenabweiser in einer Flasche. Das einfache Aufsprühen und Abwischen ermöglicht eine verbesserte Sicht während der Autofahrt. Wegen seiner integrierten Regenabweiserformel verbessert der Rain X die Sicht auch bei Regen und Schnee und sorgt so für ein freies Sichtfeld. Darüber hinaus schützt der Rain X die Wischerblätter. Pumpflasche Inhalt 500 ml

Inhalt 1 Stück
VE 6
Verpackung lose

Gewicht 0,600 kg
EAN 5026349026766

rain-X Regenabweiser
rain-X rain deflector**Art.Nr. 26064**

Der Regenabweiser überzieht die Scheibe mit einer unsichtbaren, wasserabstoßenden Schicht. Regen, Schneeregen und Schnee werden dank der auf dem Glas gebildeten extrem glatten Schicht vom Fahrtwind einfach weggeblasen, das Sichtfeld weitet sich aus. Für alle Autoscheiben, Scheinwerfer und Seitenspiegel geeignet. Pumpflasche Inhalt 500 ml

Inhalt 1 Stück
VE 6
Verpackung lose

Gewicht 0,600 kg
EAN 8410410260642

rain-X 2in1 Enteiser + Regenabweiser
rain-X 2in1 de-icer + rain deflector**Art.Nr. 26100**

2in1 De-Icer + Rain Reppellent - Enteiser + Regenabweiser zum Aufsprühen. Entfernt in Sekunden Eis und Schnee, schnelle Abhilfe bei zugefrorenen und verschneiten Windschutzscheiben (außen). Hinterläßt zusätzlich eine regen- und schneeabweisende Schicht. Losfahren ohne mühsam kratzen zu müssen, innerhalb von Sekunden. Pumpflasche Inhalt 500 ml

Inhalt 1 Stück
VE 6
Verpackung lose

Gewicht 0,600 kg
EAN 8410410261007

rain-X Regenabweiser
rain-x rain deflector



Art.Nr. 80122200



Klare Sicht mit und ohne Scheibenwischer. Lässt Regen, Schnee, Graupel von Windschutzscheiben, Spiegeln und Helmvisieren einfach abperlen. Absolut unsichtbar und nicht spiegelnd. Auch Insekten, Schmutz, Teer und Eis haben keine Chance sich festzusetzen. Verwenden Sie Rain-X auch für **Glastische, Duschabtrennungen und Bildschirme.**

Inhalt 200 ml
VE 12
Verpackung Lose

Gewicht 0,20 kg
EAN 5026349019096

rain-x Antibeschlag
rain-x anti-fog



Art.Nr. 81122200



Mehr Sicherheit durch klare Sicht. Einmal aufgetragen absorbiert Rain-X Anti-Fog Feuchtigkeit sofort, selbst wenn die Flächen bei der Behandlung bereits feucht oder beschlagen sind. Rain-X ist absolut unsichtbar, äußerst beständig gegen Verschmutzung und Kondensation. Ideal auch für **Badezimmerspiegel, Brillen und Motorradvisiere.**

Inhalt 200 ml
VE 12
Verpackung Lose

Gewicht 0,20 kg
EAN 5026349026742

Ballistol Universalöl
ballistol universaloil



Art.Nr. 21700



Das Universalöl - Altbewährt und unerreich! Zur Pflege von Metall, Holz, Leder, Gummi, Kunststoff, Fell, Haus uvm. in Handwerk, Industrie, Landwirtschaft, Haushalt, Garten. Das Öl kann aufgrund seiner Zusammensetzung nicht verharzen und ist durch die pharmazeutisch reinen Bestandteile auch für produktberührende Teile in der Lebensmittelindustrie zugelassen.

Inhalt 200 ml
VE 12
Verpackung Dose

Gewicht 0,20 kg
EAN 4017777217001

LecWec LecWec



Art.Nr. 90101



Für alle lecken Öl-Dichtungen in Motor, Getriebe (auch Automatik- und Schaltgetriebe mit ATF-Öl), Differential, Servolenkung, allen Maschinen und Hydraulik-Systemen. Auch zur Vorbeugung für ältere Aggregate geeignet.

Inhalt 100 ml
VE 9 im Display
Verpackung Flasche

Gewicht 0,13 kg
EAN 4053948901010

Oil Pad Outdoor
oil pad outdoor

Art.Nr. 24003



Das **Outdoor Oil Pad** gehört an jeden Outdoor Arbeitsplatz, wo mit Öl, Benzin, Diesel oder anderen Kraftstoffen gearbeitet wird. Das Oil Pad fängt Kohlenwasserstoffe nachhaltig auf, Regenwasser wird aber abgestoßen! Das Pad ist reiß- und trittfest, extrem saugstark ohne auszulaufen! Die Entsorgung des Oil Pads beruht auf den Vorschriften für die Entsorgung der aufgenommenen Flüssigkeiten. Speziell für den Outdoor-Bereich, z.B. auf dem Feld, auf der Straße oder unterwegs. **Wasser perlt ab, Öl- und Kraftstoffe werden aufgenommen!** Farbe Orange - Nimmt bis zu 2,0 l Flüssigkeit auf Abmessungen 60 x 80 cm

Inhalt 1 Stück
VE 25
Verpackung SB

Gewicht 0,34 kg
EAN 4260131240034

Oil Pad Indoor
oil pad indoor

Nimmt bis zu 0,9 l Flüssigkeit auf

Art.Nr. 24002



Das **Indoor Oil Pad** ist ein praktischer Helfer für Garage, Keller usw.. Das Auffangtuch gehört an jeden Arbeitsplatz, wo Öle und Chemikalien verarbeitet, gelagert oder transportiert werden. Alle austretenden Flüssigkeiten, z.B. bei Rasenmäher, Motorrad/Auto werden aufgenommen und dank der undurchlässigen Folie auf der Unterseite bleibt die Arbeitsfläche oder der Fußboden sauber. Reiß- und trittfest, extrem saugstark ohne auszulaufen! Die Entsorgung des Oil Pads beruht auf den Vorschriften für die Entsorgung der aufgenommenen Flüssigkeiten. **Saugt auch Kühlflüssigkeit und Wasser auf!** Farbe Schwarz - Nimmt bis zu 0,9 l Flüssigkeit auf Abmessungen 40 x 50 cm

Inhalt 1 Stück
VE 35
Verpackung SB

Gewicht 0,19 kg
EAN 4260131240027

Oil Pad Outdoor mit Flexi Saum
oil pad outdoor with flexi-hem

Nimmt bis zu 2 l Flüssigkeit auf

Art.Nr. 24023



Das **Outdoor Oil Pad** hat eine dreilagige Struktur mit einer extra verstärkten Oberfläche und einer dichten und rutschfesten Folie auf der Unterseite. Es gehört an jeden Outdoor Arbeitsplatz, wo mit Öl, Benzin, Diesel oder anderen Kraftstoffen gearbeitet wird. Das Oil Pad fängt Kohlenwasserstoffe nachhaltig auf, Regenwasser wird aber abgestoßen. Farbe Orange mit Flexi-Saum - **Nimmt bis zu 2,0 l Flüssigkeit auf.** Abmessungen 60 x 80 cm

Inhalt 1 Stück
VE 25
Verpackung SB

Gewicht 0,35 kg
EAN 4260131240232

Airdry Luftentfeuchter
airdry dehumidifier



Art.Nr. 604200



Naturgranulat. **Feuchtigkeitsaufnahme aus der Umgebungsluft bis zu 800 ml.** Wirkungsdauer bis zu 4 Monate. Wiederverwendbar, zur Regenerierung einfach mit der Folienseite auf die Heizung legen. Material Vliesoberseite - antirutschhemmende Foliunterseite. Füllung 1 kg, Abmessungen 27,4 x 12,6 x 9,4 cm

Inhalt 1 Stück
VE 9
Verpackung Karton

Gewicht 1,15 kg
EAN 4037433642008

Airdry Luftentfeuchter
airdry dehumidifier



Art.Nr. 601250 **Display 18-teilig**



Display Abmessungen 80 x 43 x 116 cm

Inhalt 18 Stück = Display
VE 1
Verpackung Display

Gewicht 21,00 kg
EAN 4037433612506

Airdry Luftentfeuchter Turbo Duo
airdry dehumidifier turbo duo



Art.Nr. 604230



Der Turbo-Luftentfeuchter, bestehend aus 2 Vliesbeuteln. Effizient, durch Doppelplatzierung, im Auto verteilbar. Feuchtigkeitsaufnahme aus der Umgebungsluft bis zu 1000 ml. Wirkungsdauer bis zu 5 Monate. Wiederverwendbar. Material Vliesoberseite - antirutschhemmende Foliunterseite. Abmessungen 27,4 x 12,6 x 14 cm Füllung 2 x 600g

Inhalt 2 Stück = Set
VE 6 / 144
Verpackung Karton

Gewicht 1,40 kg
EAN 4037433642305

Öl Bindemittel Absorbin-V
oil adhesive



1 kg
Gebinde

Art.Nr. 400020



Zum Binden von Öl, Benzin, Heizöl, Diesel, Chemikalien usw. Extrem rutsch- und trittfest, staubarm, streufähig, klebt und schmiert nicht. Das Original, nicht brennbare Bindemittel, wie es von Polizei und Feuerwehr verwendet wird, bindet sofort alle Flüssigkeiten im Korninneren ein. Selbst in den Betonboden eingedrungene Flüssigkeiten werden aufgesaugt. 1 kg Absorbin-V bindet ca. 0,9 Liter Öl und bis zu 1,5 Liter Chemikalien.

Anwendung: Aufstreuen, einwirken lassen, auffegen und entsorgen.

Inhalt 1 Stück
VE 9 / 216
Verpackung Karton

Gewicht 1,00 kg
EAN 4037433400028

LUFTENTFEUCHTER

FREIE SCHEIBEN - SICHERES FAHREN



Luftentfeuchter 1kg
air dehumidifier



**Inhalt
Silica Gel**

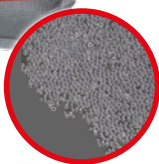

84 x = Display



Art.Nr. 7115



Freie Scheiben - Sicheres Fahren. Verhindert beschlagene Scheiben, beugt Schimmel vor und sorgt für Trockenheit im Kfz Innenraum. Absorbiert bis zu 350 ml Flüssigkeit. Die aufgenommene Feuchtigkeit ist zu keiner Zeit flüssig & tropft nicht. Oft regenerierbar und damit immer wieder verwendbar. Befüllt mit Silica Gel.

Regeneration durch Trocknen in der Mikrowelle, dem Backofen oder der Heizung!

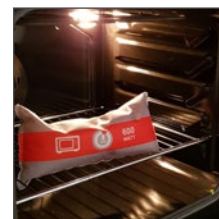

Inhalt 1 Stück
VE 12
Verpackung SB

Gewicht 1,10 kg
EAN 4007928711151

Art.Nr. 71084 **Display 84-teilig**

NEU

Verkaufsddisplay mit drei Regalflächen und HP-Kopfschild (Höhe 33 cm). Sockel mit Aufdruck www.hp-autozubehoer.de.

Bestückung 84 x HP 71115 Luftentfeuchter

Abmessungen HxBxT 173 x 60 x 40 cm

Inhalt 84 Stück = Display
VE 1
Verpackung Karton

Gewicht 97,40 kg
EAN 4007928710840

Lufterfrischer California Scents air freshener California Scents



Sortierte Düfte
im Display



Der Kultduft aus den USA! Einfach unter den Sitz des Autos stellen oder in den Getränkehalter. Die Duftintensität ist regulierbar über den drehbaren Deckel. Bis zu 60 Tage wohltuender Duft. Füllmenge 42 g

Inhalt 1 Dose
VE 12 im Display

Gewicht 0,06 kg
Verpackung Dose

Art.Nr. 480112	Coronado Cherry	EAN 7638900850390
Art.Nr. 480212	Monterey Vanilla	EAN 7638900850383
Art.Nr. 480712	New Car	EAN 7638900850444
Art.Nr. 480312	Golden State	EAN 7638900850413
Art.Nr. 480912	Melone	EAN 7638900850499
Art.Nr. 480012	Sortierte Düfte	EAN 4007928800121

Lufterfrischer Little Joe Thekendisplay air freshener Little Joe display



Art.Nr. 88240

Der brandneue Lufterfrischer im animierten 3D-Charakter und wohl-
tuender Duft bis zu 45 Tagen. Befestigung in den Lüftungsschlitzen.

Sortierung

Bestückt nach Gängigkeit
Display Abmessungen 37 x 18 x 19 cm

Inhalt 24 Stück = Display
VE 1
Verpackung Display

Gewicht 1,00 kg
EAN 7640125380507

Lufterfrischer Little Joe 1 Stück

Art.Nr. 88002	Vanille (Gelb)	EAN 7640125388213
Art.Nr. 88007	Flower (Pink)	EAN 7640125388268
Art.Nr. 88009	New Car (Türkis)	EAN 7640125388282
Art.Nr. 88014	Black Velvet (Schw.)	EAN 7640125388336
Art.Nr. 88015	Ocean Splash (Blau)	EAN 7640125388343

Hängeleiste Wunder-Baum marvel-tree air fresher



Art.Nr. 163101

Praktische Hängeleiste, variabel und platzsparend zu platzieren.
Zum Nachfüllen.

Sortierung

je 4 Stück Vanille, Grüner Apfel, Sportfrische, Kokosnuss, Zitrone,
Summer Cotton

Abmessungen Leiste 73,5 x 8 x 2,5 cm

Inhalt 24 Stück = Leiste
VE 1
Verpackung Leiste

Gewicht 0,28 kg
EAN 4251650308367

Wunder-Baum Bodendisplay Mix
marvel-tree air freshener display



Art.Nr. 97979



Sortierung
je 24 x Duftbaum
Vanille, New Car, Grüner Apfel, Pina Colada

je 4 x Duftflakon
Vanille, Zitrone, Sport, Forest Fruit

je 8 x Clip
Vanille, Tropical, Black Ice, New Car

Abmessungen Display 37 x 34 x 140 cm

Inhalt 144 Stück = Display
VE 1
Verpackung Display

Gewicht 4,90 kg
EAN 4251650304956

Wunder-Baum Wandtafel Berlin
marvel-tree air freshener display



Art.Nr. 11113



Praktisches Wand-Display mit 10 Haken für je 6 Duftbäumchen - zum Nachfüllen.

Sortierung
12 x Vanille, 6 x Black Ice, 6 x New Car, 6 x Grüner Apfel,
6 x Kokosnuss, 6 x Sportfrische, 6 x Zitrone, 6 x Kirsche, 6 x Erdbeere

Abmessungen Display 462 x 365 x 53 cm

Inhalt 60 Stück = Display
VE 1
Verpackung Display

Gewicht 1,45 kg
EAN 4007928111135

Theken-/Wanddisplay Wunder-Baum
marvel-tree air freshener display



Art.Nr. 195101



Praktisches Theken-oder Wanddisplay mit sechs Haken für je 24 Duftbäumchen. Zum Nachfüllen.

Sortierung
je 24 Stück Vanille, New Car, Grüner Apfel, Pina Colada, Kirsche,
Kokosnuss

Abmessungen Display 32 x 21 x 55 cm

Inhalt 144 Stück = Display
VE 1
Verpackung Display

Gewicht 2,25 kg
EAN 4038373038067

Wunder-Baum Duftflakon
marvel-tree air freshener flask



Duftflakons mit wochenlanger Wirkung über die duftpendende Kordel im Deckel. Füllung 4,5 ml Parfüm-Duft, Abmessungen 16,4 x 9,2 x 3,5 cm

Inhalt 1 Stück
VE 4 / 24

Gewicht 0,05 kg
Verpackung SB

Art.Nr. 461201 Lemon (Hell-Gelb) EAN 7612720831135

Art.Nr. 461202 Forest Fruit (Orange) EAN 7612720831432

Art.Nr. 461203 Sport (Blau) EAN 7612720831869

Art.Nr. 461205 Vanilla (Gelb) EAN 7612720831111

Art.Nr. 461207 Apple (Grün) EAN 7612720831937

Original Wunder-Baum Lufterfrischer
marvel-tree air freshener



Erfrischt die Luft in jedem Raum und duftet auch noch nach mehreren Wochen.

Material Papier

Inhalt 1 Stück
VE 24 im Thekendisplay
Abmessungen 19 x 7,2 x 0,3 cm

Gewicht 0,01 kg
Verpackung SB

Art.Nr. 134201	Zitrone	EAN 7612720201136
Art.Nr. 134203	Sportfrische	EAN 7612720201846
Art.Nr. 134204	Kokosnuss	EAN 7612720201211
Art.Nr. 134205	Vanille	EAN 7612720201112
Art.Nr. 134206	Kirsche	EAN 7612720201433
Art.Nr. 134207	Grüner Apfel	EAN 7612720201914
Art.Nr. 134214	New Car	EAN 7612720201860
Art.Nr. 134218	Everfresh	EAN 7612720202942
Art.Nr. 134239	Black Ice	EAN 7612720201068
Art.Nr. 134244	Echt Leder	EAN 7612720238064
Art.Nr. 134301	Pina Colada	EAN 7612720238712
Art.Nr. 134349	Bubble Gum	EAN 7612720201563
Art.Nr. 7299	Summer Cotton	EAN 7612720201723

Wunder-Baum Lufterfrischer Clip
marvel-tree air freshener clip



Dank des neuen, einzigartigen Designs und der Befestigung ist der Clip universell einsetzbar im Auto, zu Hause oder im Büro.

Einfach am Rückspiegel oder der Kopfstütze zu befestigen.

Abmessungen 19 x 7,5 x 1 cm

Inhalt 1 Stück
VE 4 / 24 Stück
Verpackung SB

Gewicht 0,02 kg

Art.Nr. 97180	Vanilla Gelb	EAN 7612720841219
Art.Nr. 97185	New Car Blau	EAN 7612720841844
Art.Nr. 97183	Tropical Hellblau	EAN 7612720841738
Art.Nr. 97187	Black Ice Schwarz	EAN 7612720841042
Art.Nr. 971893	Bubble Gum Pink	EAN 7315870097337

WINTERARTIKEL



BESTELLSHOTLINE +49 (0)55 33/97 05-0



Autositz Heizauflage
heating cushion



Art.Nr. 19172



Hochwertiges Heizkissen für mehr Komfort mit zwei Heizstufen im EIN/AUS-Schalter mit LED. Integrierter Überhitzungsschutz und Sicherung im Zigarettenanzünder-Stecker. Rückenlehnenbefestigung über Längsbänder, daher auch für KFZ mit Seitenairbag geeignet.

Stromaufnahme max. 35/45 W - Spannung 12 V
Temperatur max. 45°C
Abmessungen 98 x 49 cm

Inhalt 1 Stück
VE 10
Verpackung SB

Gewicht 0,64 kg
EAN 4007928191724

Autositz Heizauflage
heating cushion



Art.Nr. 19175



Für mehr Komfort mit zwei Heizstufen im EIN/AUS-Schalter mit LED. Integrierter Überhitzungsschutz und Sicherung im Zigarettenanzünder-Stecker. Rückenlehnenbefestigung über Längsbänder, daher auch für KFZ mit Seitenairbag geeignet.

Stromaufnahme max. 45 W - Spannung 12 V
Temperatur max. 45°C
Abmessungen 110 x 55 cm

Inhalt 1 Stück
VE 10 / 140
Verpackung SB

Gewicht 0,60 kg
EAN 4007928191755

Autositz Heizauflage
heating cushion



Art.Nr. 19177



Für mehr Komfort mit zwei Heizstufen im EIN/AUS-Schalter. Integrierter Überhitzungsschutz und Sicherung im Zigarettenanzünder-Stecker mit LED. Rückenlehnenbefestigung über Längsbänder, daher auch für KFZ mit Seitenairbag geeignet.

Stromaufnahme max. 35/45 W - Spannung 12 V
Temperatur max. 45°C
Abmessungen 95 x 46 cm

Inhalt 1 Stück
VE 10
Verpackung SB

Gewicht 0,55 kg
EAN 4007928191779

Autositz Heizauflage Velours 12V

car seat heating pad velor

Art.Nr. 19182
NEU

Hochwertiges Heizkissen für mehr Komfort mit zwei Heizstufen im EIN/AUS-Schalter mit LED. Integrierter Überhitzungsschutz und Sicherung im Zigarettenanzünder-Stecker. Rückenlehnenbefestigung über Längsbänder, daher auch für KFZ mit Seitenairbag geeignet.
Stromaufnahme max. 31/44 W - Spannung 12 V Temperatur max. 45°C
Abmessungen 120 x 51 cm

Inhalt 1 Stück
VE 10
Verpackung SB

Gewicht 0,735 kg
EAN 4007928191823

Autositz Heizauflage 12V

car seat heating pad

Art.Nr. 19183
NEU

Hochwertiges Heizkissen für mehr Komfort mit zwei Heizstufen im EIN/AUS-Schalter mit LED. Integrierter Überhitzungsschutz und Sicherung im Zigarettenanzünder-Stecker. Rückenlehnenbefestigung über Längsbänder, daher auch für KFZ mit Seitenairbag geeignet.
Stromaufnahme max. 31/44 W - Spannung 12 V Temperatur max. 45°C
Abmessungen 105 x 50 cm

Inhalt 1 Stück
VE 10
Verpackung SB

Gewicht 0,585 kg
EAN 4007928191830

Starthilfekabel DIN 72553 booster cables



Für 12 + 24 Volt Fahrzeuge. Material CCA mit vollisolierten, schlagfesten Kunststoffzangen, geprüft nach DIN 72553.
Inhalt 2 Stück = Set Verpackung Aufbewahrungstasche

Art.Nr. 20163

Länge 300 cm
VE 8 / 240

Querschnitt 16 qmm

Gewicht 1,20 kg
EAN 4007928201638

Art.Nr. 20225

Länge 350 cm
VE 6 / 156

Querschnitt 25 qmm

Gewicht 1,78 kg
EAN 4007928202253

Art.Nr. 20350

Länge 450 cm
VE 4 / 108

Querschnitt 35 qmm

Gewicht 2,72 kg
EAN 4007928203502

Starthilfekabel mit Schutzschaltung booster cables



mit Schutzschaltung

Für 12 + 24 Volt Fahrzeuge. Material CCA mit vollisolierten, schlagfesten Kunststoffzangen und **Schutzschaltung**, geprüft nach DIN 72533.
Inhalt 2 Stück = Set Verpackung Aufbewahrungstasche

Art.Nr. 20164

Länge 300 cm
VE 8 / 240

Querschnitt 16 qmm

Gewicht 1,18 kg
EAN 4007928201645

Art.Nr. 20226

Länge 350 cm
VE 6 / 240

Querschnitt 25 qmm

Gewicht 1,77 kg
EAN 4007928202260

Art.Nr. 20351

Länge 450 cm
VE 4 / 108

Querschnitt 35 qmm

Gewicht 2,82 kg
EAN 4007928203519

Starthilfekabel DIN 72553 booster cables



Art.Nr. 20550

Querschnitt 50 qmm - Länge 500 cm

Professionelles, schweres Starthilfekabel. Material CCA mit vollisolierten, schlagfesten Winkel-Kunststoffzangen, geprüft nach DIN 72553. Geeignet für 12 + 24 Volt Fahrzeuge.

Inhalt 2 Stück = Set

VE 2 / 60

Verpackung Aufbewahrungstasche

Gewicht 4,50 kg

EAN 4007928205506

Magnet Scheibenabdeckung magnetic windscreen-cover



ingenähte
Magnete

Art.Nr. 18243

Schützt gleichzeitig die Front- und Seitenscheiben, Spiegel und Türschlösser vor Frost und Sonneneinstrahlung. Montage mit Sicherungslaschen durch Einklemmen in die Tür. Zusätzlicher Halt durch angenähte starke Magnete auf Dach und Türen. Material hitzeabweisendes Polyethylen-Gewebe. Achtung - vor Montage Lack gründlich reinigen! Abmessungen 285 x 97 cm

Inhalt 1 Stück

VE 12

Verpackung Aufbewahrungstasche

Gewicht 0,64 kg

EAN 4007928182432

Alu Frontscheiben Abdeckung windscreen cover



Randverstärkt, aus einer starken Schaumstoff-Aluminiumfolie mit Sicherungslaschen. Schützt im Winter gegen Schnee und Frost, im Sommer gegen Sonneneinstrahlung. Mit dem Schließen der Türen werden die Sicherungslaschen festgeklemmt und die Folie diebstahlgesichert. Zusätzliche Befestigung mittels Gummibänder und Haken möglich. Auch als Isoliermatte bei Pannen, Camping und Freizeit verwendbar. Schaumstoffstärke 1,5 mm

Art.Nr. 18240 PKW

Abmessungen **150 x 80 cm**
Gesamtbreite **200 x 80 cm mit Sicherungslaschen**

Inhalt 1 Stück
VE 40 / 320
Verpackung Banderole



Gewicht 0,08 kg
EAN 4007928182401

Art.Nr. 18244 Display

Inhalt 40 Stück = Display
VE 1
Verpackung Display

Gewicht 5,60 kg
EAN 4007928182449

Art.Nr. 18242 MAXI

Abmessungen **255 x 100 cm**
Gesamtbreite **310 x 100 cm mit Sicherungslaschen**

Inhalt 1 Stück
VE 30 / 240
Verpackung Banderole



Gewicht 0,14 kg
EAN 4007928182425

Art.Nr. 18246 Display

Inhalt 30 Stück = Display
VE 1
Verpackung Display

Gewicht 5,70 kg
EAN 4007928182463

Art.Nr. 18241 VAN

Abmessungen **160 x 100 cm**
Gesamtbreite **210 x 100 cm mit Sicherungslaschen**

Inhalt 1 Stück
VE 30 / 240
Verpackung Banderole



Gewicht 0,10 kg
EAN 4007928182418

Art.Nr. 18245 Display

Inhalt 30 Stück = Display
VE 1
Verpackung Display

Gewicht 5,50 kg
EAN 4007928182456



EISSCHABER/SCHNEEBESEN

Eisschaber Aufsteller 156-teilig ice scraper display



Art.Nr. 18196

Hochwertiger, sehr stabiler Metallaufsteller mit Kopfschild.
Höhe 160 cm, mit 156 Eisschabern bestückt.

Sortierung

Art.Nr. 18430 36 x Eisschaber Soft
EAN 4007928184306

Art.Nr. 18948 40 x Eisschaber Deluxe
EAN 4007928189486

Art.Nr. 18961 40 x Eisschaber Chamonix
EAN 4007928189615

Art.Nr. 18915 40 x Eisschaber Everest Besen
EAN 4007928189158

Inhalt 156 Stück = Display
VE 1
Verpackung SB
Gewicht 24,06 kg
EAN 4007928181961

Verkaufsständer unbestückt display



Art.Nr. 18000

Hochwertiger Metallaufsteller **ohne Bestückung**.

5 Hakenspinnen (rund) mit 8 Armen. Hakenlänge 14 cm.
Einfache und schnelle Steckmontage.
Abmessung 68 cm Breite x 146 cm Höhe

Inhalt 1 Stück
VE 1
Verpackung Karton
Gewicht 4,14 kg
EAN 4007928180001

Eisschaber Garmisch ice scraper display



Art.Nr. 18034

Mit Gummiabstreifleiste und Eisbrecher-Noppen, farbig sortiert.

Abmessungen 11 x 9,5 cm Klingbreite

Inhalt 1 Stück
VE 35G
Verpackung LoseE
UVP 1,10€
Gewicht 0,045 kg
AN 4007928180346

Eisschaber Garmisch Display ice scraper display

Art.Nr. 18035
max4car® Made in Germany 

Mit Gummiabstreifflaste und Eisbrecher-Noppen, farbig sortiert.
Abmessungen 11 x 9,5 cm Klingebreite

Inhalt 35 Stück = Display
VE 5
Verpackung Display

Gewicht 1,00 kg
EAN 4007928180353

Schneebesen/Eisschaber St. Moritz snowbrush/ice scraper

Art.Nr. 18283

Mit Eisbrecher, Schabkante und Gummiabstreifflaste.
Besen mit Kunststoffborsten und extra langem Griff, farbig sortiert.
Abmessungen 36 x 13,5 x 4,5 cm - Klingebreite 8,5 cm

Inhalt 1 Stück
VE 12 / 48
Verpackung Lose

Gewicht 0,13 kg
EAN 4007928182838

Schneebesen Holz snowbrush

Art.Nr. 18428
max4car®

Schneebesen mit Holzgriff und 6,5 cm langen, lackschonenden Borsten
Abmessungen 45 x 2,5 x 6,5 cm

Inhalt 1 Stück
VE 10 / 100
Verpackung Lose

Gewicht 0,14 kg
EAN 4007928184283

Eisschaber Trend ice scraper



**Ergonomisch
geformter Griff**

Art.Nr. 18438
max4car® Made in Germany 

Eisschaber mit ergonomisch geformtem Griff und Eisbrecher-Noppen, farbig sortiert.
Abmessungen 21 x 10,5 cm Klingebreite

Inhalt 1 Stück
VE 25
Verpackung Lose

Gewicht 0,05 kg
EAN 4007928184382

Eisschaber 2K ice scraper



Art.Nr. 18436

max4car® Made in Germany 

Farbiger Eisschaber mit Eisbrecher-Noppen und Soft-Griff, farblich sortiert.
Abmessungen 21 x 9 cm Klingebreite

Inhalt 1 Stück
VE 10
Verpackung Lose

Gewicht 0,06 kg
EAN 4007928184368

Eisschaber 2K Display ice scraper display



Art.Nr. 18435

max4car® Made in Germany 

Farbiger Eisschaber mit Eisbrecher-Noppen und Soft-Griff, farblich sortiert.
Abmessungen 21 x 9 cm Klingebreite

Inhalt 21 Stück = Display
VE 1
Verpackung Display

Gewicht 1,90 kg
EAN 4007928184351

Eisschaber Soft ice scraper



Art.Nr. 18430

Farbiger Eisschaber mit handsympatichen Softgriff und Eisbrecher-Noppen.
Abmessungen 32 x 12 cm Klingebreite

Inhalt 1 Stück
VE 12 / 120
Verpackung Lose

Gewicht 0,12 kg
EAN 4007928184306

Eisschaber mit Handschuh ice scraper with glove



Art.Nr. 18288

Fellhandschuh mit eingearbeiteten Eisschaber mit Eisbrechernoppen.
Abmessungen 26 x 16 x 2 cm - Klingebreite 11 cm
Farbe schwarz

Inhalt 1 Stück
VE 12 / 48
Verpackung Lose

Gewicht 0,10 kg
EAN 4007928182883

Eisschaber Handschuh Comfort ice scraper with glove



Art.Nr. 18289

Fleecehandschuh wasserabweisend mit Elastikbund, extra langer Stulpe und eingearbeiteten Eisschaber mit Eisbrechernoppen.
Abmessungen 36 x 16 x 2 cm - Klingbreite 11 cm

Inhalt 1 Stück
VE 12 / 48
Verpackung Lose

Gewicht 0,12 kg
EAN 4007928182890

Eisschaber Chamonix ice scraper



Art.Nr. 18961

Farbiger Eisschaber mit bruchsicherer Polycarbonat-Wechselklinge, die von 4 Seiten verwendbar ist.
Der handsympathische Softgriff liegt sehr angenehm in der Hand.
Abmessungen 22 x 10 cm Klingbreite

Inhalt 1 Stück
VE 20
Verpackung Lose

Gewicht 0,07 kg
EAN 4007928189615

Eisschaber Deluxe ice scraper



Art.Nr. 18948

Eisschaber mit Alurohr und Softgriff, Polycarbonatklinge und extra breiter Gummilippe aus echtem Kautschuk.
Abmessungen 31,5 x 13 cm Klingbreite

Inhalt 1 Stück
VE 20
Verpackung Lose

Gewicht 0,11 kg
EAN 4007928189486

Schneebesens/Eisschaber Everest snowbrush/ice scraper



Art.Nr. 18915

Mit Schabkante, Gummiabstreifleiste und ergonomischem Griff (Cosy-Grip).
Abmessungen 45 x 8,5 x 11 cm Klingbreite

Inhalt 1 Stück
VE 20
Verpackung Lose

Gewicht 0,21 kg
EAN 4007928189158

Eisschaber Bronze ice scraper

Art.Nr. 18990
max4car®

Mit federelastischem Bronzeschaber und stabilem Aluminiumgriff. Befreit kratzfrei jede Scheibe selbst von einer dicken Eisschicht. Passt sich optimal der Scheibenwölbung an. Abmessungen 48 x 14 cm Klingbreite

Inhalt 1 Stück
VE 10
Verpackung Lose

Gewicht 0,20 kg
EAN 4007928189905

Eisschaber Teleskop ice scraper telescope

Art.Nr. 18946
max4car®

Made in Germany

Eisschaber mit Messingklinge und Gummiabstreifleiste. Besonders geeignet für große Fahrzeuge wie SUV's, Vans usw., farbig sortiert. Teleskopstange verstellbar bis 60 cm. Abmessungen 40 x 11 cm Klingbreite

Inhalt 1 Stück
VE 25
Verpackung Lose

Gewicht 0,11 kg
EAN 4007928189462

Schneebeesen/Eisschaber Rota Brush snowbrush/ice scraper

Art.Nr. 18980

Mit Teleskoprohr und schwenkbarem Bürstenkopf. Eisschaber mit Eisbrecher und Polycarbonat-Klinge. Teleskopstange verstellbar bis 86 cm. Abmessungen 70 cm x 26 cm Bürstenbreite, Klingbreite 10 cm

Inhalt 1 Stück
VE 10
Verpackung Lose

Gewicht 0,28 kg
EAN 4007928189806

Schneebeesen XXL snow scraper

Art.Nr. 18865
max4car®

Eisschaber mit stabilen Eisbrechzähnen, Borstenkopf mit Wasserabstreiflippe ist um 45° und 90° neigbar. Alu-Teleskopstiel 81-121 cm mit ergonomischem Softgriff

Inhalt 1 Stück
VE 10
Verpackung Lose

Gewicht 0,42 kg
EAN 4007928188656

Eisschaber ICE BREAKER ÖKO
ice scraper ICE BREAKER ECO



Art.Nr. 18431

max4car® Made in Germany

Entfernt hartnäckig hartgefrorene Eisschichten, verstärkte Schabwirkung durch stufenförmige Anordnung der Eisbrechkanten.

Rutschsicherer Griff

Farbig sortiert

Material Korpus Recycling-PS, Softgriff Einlagen Recycling-SBS

Abmessungen Länge 25cm, Schabkante 10,5cm

Inhalt 1 Stück

VE 10

Verpackung lose

Gewicht 0,105 kg

EAN 4007928184313

Display Eisschaber ICE BREAKER ÖKO
display ice scraper ICE BREAKER ECO



Art.Nr. 18432

max4car® Made in Germany

Entfernt hartnäckig hartgefrorene Eisschichten, verstärkte Schabwirkung durch stufenförmige Anordnung der Eisbrechkanten.

Rutschsicherer Griff

Farbig sortiert

Material Korpus Recycling-PS, Softgriff Einlagen Recycling-SBS

Abmessungen Länge 25cm, Schabkante 10,5cm

Abmessungen Display 40x30x30cm

Inhalt 24 Stück = Display

VE 1

Verpackung Display

Gewicht 3,200 kg

EAN 4007928184320

Eisschaber ÖKO 2K MESSING
ice scraper ECO 2K brass



Art.Nr. 18433

max4car® Made in Germany

Der Eiskratzer mit einer effektiven Schabkante aus hochwertigem Messing für ein eisfreies Ergebnis.

Korpus aus stabilem Kunststoff, 2K Softgriff Einlage. Farbig sortiert.

Material Korpus Recycling-PS, Softgriff Einlagen Recycling-SBS

Abmessungen Länge 21cm, Schabkante 11cm

Inhalt 1 Stück

VE 10

Verpackung lose

Gewicht 0,070 kg

EAN 4007928184337

Display Eisschaber ÖKO 2K MESSING
display ice scraper ECO 2K brass



Art.Nr. 18434

max4car® Made in Germany

Der Eiskratzer mit einer effektiven Schabkante aus hochwertigem Messing für ein eisfreies Ergebnis.

Korpus aus stabilem Kunststoff, 2K Softgriff Einlage. Farbig sortiert.

Material Korpus Recycling-PS, Softgriff Einlagen Recycling-SBS

Abmessungen Länge 21cm, Schabkante 11cm

Abmessungen Display 40x30x23cm

Inhalt 21 Stück = Display

VE 1

Verpackung Display

Gewicht 2,030 kg

EAN 4007928184344

Frostschutzprüfer Spindel anti-freeze gauge shaft



Art.Nr. 18150

Bei allen Flüssigkeits-Temperaturen verwendbar. Kunststoffspindel. Bruchfestes Gehäuse, für Kühlkreisläufe auf Basis Ethylenglykol (Ethandiol).
Skala von +10°C bis -30°C
Glas-Zylinderlänge 15 cm

Inhalt 1 Stück
VE 12 / 96
Verpackung SB

Gewicht 0,07 kg
EAN 4007928181503

Frostschutzprüfer Aerowin anti-freeze gauge shaft



**z.B. für
Scheibenwaschanlagen**

Art.Nr. 18157



Bei allen Flüssigkeits-Temperaturen verwendbar. Kunststoffspindel. Bruchfestes Gehäuse, für Kühlkreisläufe auf Basis Isopropanol/ Methanol Wassermischungen, wie z.B. in KFZ-Scheibenwaschanlagen.
Zylinderlänge 15,5 cm

Inhalt 1 Stück
VE 10 / 220
Verpackung SB

Gewicht 0,04 kg
EAN 7610972000095

Frostschutzprüfer Aerotemp anti-freeze gauge shaft



Art.Nr. 18156



Bei allen Flüssigkeits-Temperaturen verwendbar. Kunststoffspindel. Bruchfestes Gehäuse, für Kühlkreisläufe auf Basis Ethylenglykol (Ethandiol).
Zylinderlänge 15,5 cm

Inhalt 1 Stück
VE 10 / 220
Verpackung SB

Gewicht 0,04 kg
EAN 7610972000064

Frostschutzprüfer Hydrotemp anti-freeze gauge



Art.Nr. 18155



Mit 360° drehbarem Zwillingsmesswerk. Eine hydrostatische Sperre verhindert jedes Ausfließen und das Nachziehen von Luft.
Abmessungen 13 x 10,5 x 4 cm

Inhalt 1 Stück
VE 90
Verpackung Karton

Gewicht 0,14 kg
EAN 7610972000026

Frostschutzprüfer Microtemp anti-freeze gauge



Art.Nr. 18154



Mit 360° drehbarem Zwillingsmesswerk. Eine hydrostatische Sperre verhindert jedes Ausfließen und das Nachziehen von Luft. Das patentierte Ansaugsystem verhindert eine Blasenbildung. Ansaugschlauch im Lieferumfang enthalten.
Abmessungen 12 x 3 x 8 cm

Inhalt 1 Stück
VE 180
Verpackung Karton

Gewicht 0,07 kg
EAN 7610972000088

Batteriesäureprüferspindel hydrometer shaft



Art.Nr. 18110

Säuredichte bzw. Ladezustand - gut, halbgeladen, nachgeladen kann direkt abgelesen werden. Optimale Säuredichte ist 1.28.
Glas-Zylinderlänge 15 cm

Inhalt 1 Stück
VE 12 / 96
Verpackung SB

Gewicht 0,07 kg
EAN 4007928181107

SESAM Winterdisplay winterdisplay



Art.Nr. 43502



Bestückung 7 x Glycerin,
8 x Vaselinestift
8 x Hirschtalgstift
8 x Schloss- und Frostöl
8 x Graphitol
Abmessungen 24,5 x 20 x 11,8 cm

Inhalt 39 Stück = Display
VE 1
Verpackung Display

Gewicht 2,05 kg
EAN 4006476435021

SESAM Hirschtalgstift deer grease-stick



Art.Nr. 103241 24 Stück = Display

Inhalt 24 Stück = Display
VE 12
Verpackung Display

Gewicht 0,95 kg
EAN 4006476103241

Art.Nr. 10424 1 Stück = Verpackung SB

Inhalt 1 Stück
VE 24
Verpackung SB

Gewicht 0,05 kg
EAN 4006476104248

SESAM Graphitol graphitoil



Art.Nr. 21324 24 Stück = Display

Inhalt 24 Stück = Display
VE 10
Verpackung Display

Gewicht 1,34 kg
EAN 4006476213247

Art.Nr. 21424 1 Stück = Verpackung SB

Inhalt 1 Stück
VE 24
Verpackung SB

Gewicht 0,06 kg
EAN 4006476214244

WINTERCHEMIE

SESAM Glycerinstift glycerin stick



Pflegestift für alle Gummi-Dichtungen an KFZ, Haus etc. mit Spezialschwämmchen zum Auftragen. Schützt vor Verwitterung, Frost usw. und verhindert das Zufrieren. Anwendung auch im Winter bei Kälte möglich! Füllmenge 50 g Stift.

Art.Nr. 12324 24 Stück = Display

Inhalt 24 Stück = Display
VE 10
Verpackung Display

Gewicht 1,78 kg
EAN 4006476123249

Art.Nr. 12420 1 Stück = Verpackung SB

Inhalt 1 Stück
VE 24
Verpackung SB

Gewicht 0,07 kg
EAN 4006476124208

SESAM Vaselinestift vaseline stick



Pflegestift für alle Gummi-Dichtungen an KFZ, Haus etc. mit einer besonders großen Geschmeidigkeit. Schützt vor Verwitterung, Frost usw. und verhindert das Zufrieren. Anwendung vor Winteranfang bei ca. 5-25°C. Füllmenge 25 g Stift

Art.Nr. 11324 24 Stück = Display

Inhalt 24 Stück = Display
VE 24
Verpackung Display

Gewicht 0,94 kg
EAN 4006476113240

Art.Nr. 11424 1 Stück = Verpackung SB

Inhalt 1 Stück
VE 24
Verpackung SB

Gewicht 0,05 kg
EAN 4006476114247

SESAM Schloss- und Frostöl door lock defroster



Der Schnellenteiser für Autoschlösser. Reinigt, schmiert und verhindert das Zufrieren. Füllmenge 50 ml Flasche

Art.Nr. 20324 24 Stück = Display

Inhalt 24 Stück = Display
VE 10
Verpackung Display

Gewicht 1,34 kg
EAN 4006476203248

Art.Nr. 20424 1 Stück = Verpackung SB

Inhalt 1 Stück
VE 24
Verpackung SB

Gewicht 0,06 kg
EAN 4006476204245

Türschloss Enteiser door lock defroster



Art.Nr. 90300099125

Schnelllöser für festsitzende Autoschlösser. Reinigt und enteist.
Füllmenge 50 ml / Flasche

Inhalt 1 Stück
VE 24 = Display
Verpackung Flasche

Gewicht 0,05 kg
EAN 4030328103028

PKW Schneeketten 9mm car snow chains 9mm



Die perfekte Sicherheit auf Eis und Schnee. Diese Schneeketten mit einer Gliederstärke von 9 mm, sind geeignet für Fahrzeuge mit begrenztem Platz zwischen Radkasten und Reifen. Stand- und Schnellmontage, alle Handgriffe erfolgen praktischerweise vor dem Rad. Spurkreuzkette mit Autolock-Spannmechanismus aus Nylon. Gute Passform durch spezielle Seilkettenkonstruktion - Besserer Felgenschutz durch Nylon-Kettenführung. Praktisches Handbuch aus Kunststoff beiliegend und PU-Handschuhe.

Gliederstärke 9mm - Ö-Norm

Material Vierkant Stahlglieder
Verpackung Robuste EVA-Aufbewahrungstasche

Art.Nr. 1725074

Inhalt 2 Stück = Set
VE 4
Verpackung Tasche

Gewicht 3,200 kg
EAN 8711293388165



Nylon Autolock-Spannmechanismus

Art.Nr. 1725075

Inhalt 2 Stück = Set
VE 4
Verpackung EVA-Tasche

Gewicht 3,300 kg
EAN 8711293388172

Art.Nr. 1725076

Inhalt 2 Stück = Set
VE 4
Verpackung EVA-Tasche

Gewicht 3,400 kg
EAN 8711293388189

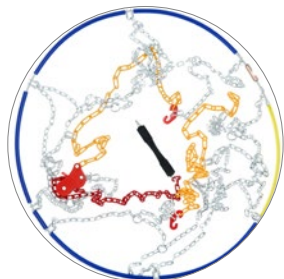

Nylon-Kettenführung

Art.Nr. 1725077

Inhalt 2 Stück = Set
VE 4
Verpackung EVA-Tasche

Gewicht 3,400 kg
EAN 8711293388196

Art.Nr. 1725078

Inhalt 2 Stück = Set
VE 4
Verpackung EVA-Tasche

Gewicht 3,500 kg
EAN 8711293388202



Robuste EVA-Aufbewahrungstasche

SUV/4x4 Schneeketten 16mm

SUV/4x4 snow chains 16mm



Nylon Autolock-Spannmechanismus

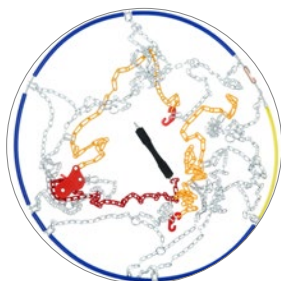

Nylon-Kettenführung



Robuste EVA-Aufbewahrungstasche



Auch für Ihren SUV oder 4x4 haben wir die passende Schneekette. Diese Autos benötigen schwerere extra dicke Ketten, um Verschleiß zu vermeiden und ausreichend Grip zu bieten. Glücklicherweise ist dies möglich, denn der Platz in den Radhäusern in dieser Kategorie behindert den Einbau dickerer Ketten nicht. Die perfekte Sicherheit auf Eis und Schnee. Stand- und Schnellmontage, alle Handgriffe erfolgen praktischerweise vor dem Rad. Spurkreuzkette mit Autolock-Spannmechanismus aus Nylon. Gute Passform durch spezielle Seilkettenkonstruktion - Besserer Felgenschutz durch Nylon-Kettenführung. Praktisches Handbuch aus Kunststoff beiliegend und PU-Handschuhe.

Gliederstärke 16mm - Ö-Norm

Material Vierkant Stahlglieder

Verpackung Robuste EVA-Aufbewahrungstasche

Art.Nr. 1725082

Inhalt 2 Stück = Set

VE 3

Verpackung EVA-Tasche

Gewicht 8,400 kg

EAN 8711293388240

Art.Nr. 1725084

Inhalt 2 Stück = Set

VE 3

Verpackung EVA-Tasche

Gewicht 8,600 kg

EAN 8711293388264

Art.Nr. 1725087

Inhalt 2 Stück = Set

VE 3

Verpackung EVA-Tasche

Gewicht 9,000 kg

EAN 8711293388295

Art.Nr. 1725088

Inhalt 2 Stück = Set

VE 3

Verpackung EVA-Tasche

Gewicht 9,500 kg

EAN 8711293388301

VERKAUFSFÖRDERUNG



BESTELHOTLINE +49 (0)55 33/97 05-0



Kopfschild header



Autozubehör / Anhängerzubehör

Die Lieferung der Regalwand erfolgt ohne HP-Autozubehör Kopfschild, ordern Sie dieses bitte separat.
Abmessungen Länge 99cm - Breite 43cm - Tiefe 0,5cm
Material Foamalux (PVC-Hartschaumplatte)

Art.Nr. 00878 Aufschrift Autozubehör

Inhalt 1 Stück	Gewicht 0,80 kg
Verpackung Lose	EAN 4007928008787

Art.Nr. 00879 Aufschrift Anhängerzubehör

Inhalt 1 Stück	Gewicht 0,80 kg
Verpackung Lose	EAN 4007928008794

Regalkarten Blanco shelf cards



Art.Nr. 00889

Leerkarten mit Eurolochung
Material Karton
Abmessungen 7 x 12,5 cm

Inhalt 1 Stück	
VE 100	Gewicht 0,001 kg
Verpackung lose	EAN 4007928008893

Lochwandhaken pegboard hook



Art.Nr. 9920041

Länge 20 cm, passend für HP-Regalwände und Tegometallsysteme.

Inhalt 1 Stück	
VE 100	Gewicht 0,04 kg
Verpackung Karton	EAN 8711293047529

HP Display
display

Art.Nr. 70024

DER BLICKFANG IN IHREM SHOP

Für Sonderplatzierungen

Passend zum Saisonwechsel

Attraktives Verkaufsdisplay mit drei stabilen Regalflächen für Warenpräsentation bis 20 kg pro Regalboden und abnehmbarem HP-Kopfschild (Höhe 33 cm), individuell bestückbar. Material robuster lackierter Pappkarton

Ab 250,- € netto Auftragswert erhalten Sie ein Display gratis zu Ihrer Bestellung.

Aktions- und zusätzliche Verkaufsfläche



HP Gesamtkatalog 2020/2021

HP Catalog



Art.Nr. 00820

Das gesamte HP-Sortiment im Überblick.
Bestellen Sie jetzt weitere Exemplare für Ihre Kunden.

Inhalt 1 Stück
VE 10
Verpackung lose

Gewicht 1,10 kg
EAN 4007928008206

HP Best of Katalog 2023

HP best of catalog 2023



Art.Nr. 00826

HP Best of Katalog: Ein Katalogauszug aus unserem Gesamtsortiment.
Bestellen Sie jetzt weitere Exemplare für Ihre Kunden.

Abmessungen 15 x 21 x 0,5 cm

Inhalt 1 Stück
VE 1 / 36
Verpackung lose

Gewicht 0,247 kg
EAN 4007928008268

HP-Poster Radblendenprogramm

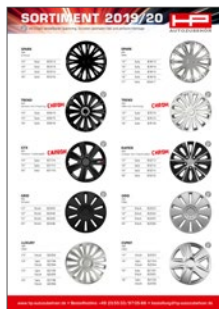

Art.Nr. 00882

Das Poster mit dem aktuellen Radblendenprogramm.
Die individuelle Verkaufshilfe für Ihren Shop.
Format DIN A2

Inhalt 1 Stück
VE 1
Verpackung lose

Gewicht 0,005 kg
EAN 4007928008824

HP Kugelschreiber ballpoint pen



Art.Nr. 00834

Inhalt 1 Stück
VE 100
Verpackung Lose

Gewicht 0,01 kg
EAN 4007928008343

Tragetasche bag



Art.Nr. 00831

Nicht nur passend für einen HP-Katalog!
Abmessungen 59 x 42 x 0,5cm

Inhalt 1 Stück
VE 100
Verpackung Lose

Gewicht 0,04 kg
EAN 4007928008312

Becher mug



Art.Nr. 00832

Zeigen Sie, dass wir starke Partner sind!
Gönnen Sie sich eine Pause und genießen Sie Ihren Kaffee aus der HP-Tasse.

Inhalt 1 Stück
VE 6
Verpackung Lose

Gewicht 0,38 kg
EAN 4007928008329

Polo-Shirt polo shirt



Mit HP-Logo auf Front, Rücken und Arm.
Farbe Grau, Material 100 % Baumwolle

Inhalt 1 Stück
VE 12

Gewicht 0,25 kg
Verpackung Lose

Art.Nr. 00891 Größe M

EAN 4007928008916

Art.Nr. 00892 Größe L

EAN 4007928008923

ZUORDNUNGSLISTE VOLLBEZUG

Vollbezug = Sitzfläche Echt Lammfell, Umrandung Polyacryl

Größe 1

Fahrzeug	Modell
Alfa Romeo	Alfa 33, 75 - 90, Giulietta, Mito
Audi	80, A1, A2, A3, A4, A5, A6, A7, Q3, Q5
BMW	1er, 3er, Mini One, X1, X3
Citroen	Xantia, Xsara, C2, C4, Nemo
Chevrolet	Matiz, Nexia, Lanos, Kalos, Aveo, Capitiva, Orlando, Nubira, Lacetti, Cruze, Spark, Trax
Daihatsu	Cuore, Rocky, Charade, Materia, Terios, Sirion
Dacia	Logan, Sandero, Duster, Lodgy, Dogger
Fiat	Uno, Punto, Brava, Bravo, Marea, Panda, 500, 500L, Qubo, Doblo, Scudo, Sedici, Freemont, Fiorino, Multipla
Ford	Ka, Ka+, Focus, Kuga, Ranger, Transit Custom, Galaxy, Maverik, C-Max, S-Max
Honda	Jazz, Civic, Accord, Insight, CRV Bj.13
Hyundai	Lantra, Coupe i10, i20, i30, i40, ix20, ix35, ix55, H-1 Travel, Getz
Kia	Sorento, Rio, Picando, Cerato, Soul, Ceed'd, Venga, Sportage
Lancia	Delta, Ypsilon, Musa 1200-1600, Nova, Kalina
Mazda	323, 626, Mazda 2, Mazda 3, CX5
Mercedes	A-Klasse, B-Klasse, C-Klasse, Sprinter, Vito, Viano, Citan, M-Klasse
Mitsubishi	Colt, Space Star, Space Runner, Outlander, Lancer
Nissan	Micra, Sunny, Almera, Patrol, Terrano, Juke, Qashqai 1 + 2, X-Trail, Note, Primera P12, Navara, Cube, Nv400, Primaster
Opel	Corsa, Frontera, Astra, Agila, Zafira, Mervia, Combo, Vectra, Signum, Antara, Insignia, Mokka, Cascada, Movano
Peugeot	106, 206, 207, 306, 308, 407, 508, 4007, 3008, 5008, Partner, 208/2008

Größe 2

Fahrzeug	Modell
Alfa Romeo	147, 156, 159
Audi	100
BMW	5er, X5, X6
Citroen	CX, MX, XM, C3, C5, C8, C-Crosser
Fiat	Croma, Stilo
Ford	Mondeo, Fusion
Hyundai	Accent, Sonata, XG
Honda	CRV
Kia	Magnetis, Carens, Craneval, Sorento Bj.10
Lada	1200-1600, Nova, Kalina
Mazda	Mazda 5, Mazda 6, CX7
Mercedes	E-Klasse W124, W210, W211
Mitsubishi	Carsima, Grandis
Nissan	Maxima, Primera, Murano
Opel	Omega, Astra T98
Peugeot	307, 406
Renault	Laguna Break, Koleos, Captur
Rover	400, 25, 75, Steetwise, Land Rover Discovery
Skoda	Superb
Toyota	Carina, Avensis
Volvo	340 - 360, 740, 760, 940, S40, V40

Änderungen vorbehalten.

ZUORDNUNGSLISTE DOPPELKAPPEN

Doppelkappen = Echt Lammfell Sitzfläche und Umrandung

Größe 1

Fahrzeug	Modell
Alfa Romeo	Alfa 33, 75 - 90, Giulietta, Mito
Audi	80, A1, A2, A3, A4, A5, A6, A7, Q3, Q5
BMW	1er, 3er, Mini One, X1, X3
Citroen	Xantia, Xsara, C2, C4, Nemo
Chevrolet	Matiz, Nexia, Lanos, Kalos, Aveo, Capitiva Orlando, Nubira, Lacetti, Cruze, Spark, Trax
Daihatsu	Cuore, Rocky, Charade, Materia, Terios, Sirion
Dacia	Logan, Sandero, Duster, Lodgy, Dogger
Fiat	Uno, Punto, Brava, Bravo, Marea, Panda, 500 500L, Qubo, Doblo, Scudo, Sedici, Freemont, Fiorino, Multipla
Ford	Ka, Focus, Kuga, Ranger, Transit Custom, Galaxy, Maverik, C-Max, S-Max
Honda	Jazz, Civic, Accord, Insight, CRV Bj. 13
Hyundai	Lantra, Coupe i10, i20, i30, i40, ix20, ix35, ix55, H-1 Travel, Getz
Kia	Sorento, Rio, Picando, Cerato, Soul, Ceed'd, Sorento, Rio, Picando, Cerato, Soul, Ceed'd, Venga, Sportage
Lancia	Delta, Ypsilon, Musa
Mazda	323, 626, Mazda 2, Mazda 3, CX5
Mercedes	A-Klasse, B-Klasse, C-Klasse, Sprinter, Vito, A-Klasse, B-Klasse, C-Klasse, Sprinter, Vito, Viano, Citan, M-Klasse
Mitsubishi	Colt, Space Star, Space Runner, Outlander, Lancer
Nissan	Micra, Sunny, Almera, Patrol, Terrano, Juke Qashqai 1 + 2, X-Trail, Note, Primera P12, Navara Cube, Nv400, Primaster
Opel	Corsa, Frontera, Astra, Agila, Zafira, Mervia Combo, Vectra, Signum, Antara, Insignia Mokka, Cascada, Movano

Größe 2

Fahrzeug	Modell
Peugeot	106, 206, 207, 306, 308, 407, 508, 4007, 3008, 5008 Partner, 208/2008
Renault	Megane, Laguna, Clio, Twingo, Modus, Kangoo, Fluence, Scenic, Espace, Master, Trafic
Rover	100, 200, Freelander
Seat	Ibiza, Cordoba, Toledo, Leon, Alhambra, Altea, Exeo
Skoda	Felicia, Octavia, Fabia, Roomster, Yeti, Rapid
Subaru	Justy, Legacy, Impreza, Forester, Outback, XV, Trezia
Suzuki	Baleno, Liana, Wagon R, Ignis, Grand Vitara, Splash, Swift, SX4, Kizashi, S-Cross 4x4
Toyota	Camry, Picnic, Yaris, Corolla, RAV 4, Verso, iQ, Urban, Auris, Prius, Prius Plus, Hilux
Volvo	204, 264, 460, C30, V50, V60, S60, V70, C70, XC60, XC70, XC90
VW	Jetta, Caddy, Golf, T4, New Beetle, Fox, Lupo, Polo, Bora, Sharan, T5, Golf IV, Golf V, Golf V-Plus, Golf VI, Golf VII, EOS, Passat, Touran, Tiguan, Crafter, Amarok (für VW up! nur Sonderanfertigung möglich)

Fahrzeug	Modell
Alfa Romeo	147, 156, 159
Audi	100
BMW	5er, X5, X6
Citroen	CX, MX, XM, C3, C5, C8 C-Crosser
Fiat	Croma, Stilo
Ford	Mondeo, Fusion, Puma
Hyundai	Accent, Sonata, XG
Honda	CRV
Kia	Magnetis, Carens, Craneval, Sorento Bj.10
Lada	1200-1600, Nova, Kalina
Mazda	Mazda 5, Mazda 6, CX7
Mercedes	E-Klasse W 124, W 210, W 211
Mitsubishi	Carsima, Grandis
Nissan	Maxima, Primera, Murano
Opel	Omega, Astra T98
Peugeot	307, 406
Renault	Laguna Break, Koleos, Captur
Rover	400, 25, 75, Steetwise Land Rover Discovery
Skoda	Superb
Toyota	Carina, Avensis
Volvo	340 - 360, 740, 760, 940, S40, V40

Änderungen vorbehalten.

GEBRAUCHSANWEISUNG & HINWEISE

für Halb- und Ganzgaragen

Schützt Ihr Fahrzeug vor Schmutz, Nässe, Schnee, Eis und Sonneneinstrahlung. Aus hochfestem Material, wasserabweisend, reißfest und witterungsbeständig. Optimale Passgenauigkeit durch eingenahte Gummibänder (bei der Halbgarage zusätzlich mit Kunststoff-Haken). Mit Reißverschlus tasche zur Aufbewahrung.

Bitte beachten Sie folgende Hinweise:

1. Befreien Sie Ihr Fahrzeug vor der Abdeckung von Schmutz- und Staubpartikeln. Durch Reibung bei Wind können diese Schleifspuren auf dem Lack hinterlassen.
2. Verspannen Sie die Garage ordnungsgemäß fest und straff. Bei starkem Wind verwenden Sie gegebenenfalls zusätzlich Spanngummis!
3. Decken Sie das Fahrzeug niemals in nassem Zustand ab!
4. Benutzen Sie die Abdeckung niemals bei nachlackierten, neu lackierten, mit Car-Folie beklebten oder gewachsenen Fahrzeugen.
5. Nicht geeignet zur Abdeckung von Cabrios.
6. Die Garage ist nicht geeignet zur langfristigen Abdeckung von Fahrzeugen. Es ist erforderlich, die Autogarage alle 3-4 Tage abzunehmen um auftretende Kondensierung zu überprüfen. Nur auf völlig trockenen und staubfreien Fahrzeugen erneut auflegen.

HP-Autozubehör ist nicht verantwortlich für Schäden, die durch falsche Anwendung entstehen!



§ 1 Geltung der Bedingungen

Unsere Lieferungen, Leistungen und Angebote erfolgen ausschließlich aufgrund dieser Geschäftsbedingungen. Diese gelten somit auch für alle künftigen Geschäftsbeziehungen, auch wenn sie nicht nochmals ausdrücklich vereinbart werden. Spätestens mit der Auftragserteilung gelten diese Bedingungen als angenommen. Gegenbestätigungen des Käufers unter Hinweis auf seine Geschäftsbedingungen wird hiermit widersprochen, bzw. bedürfen diese unserer ausdrücklichen schriftlichen Bestätigung. Unsere Geschäftsbedingungen gelten nur gegenüber Unternehmern im Sinn von §310 BGB.

§ 2 Angebot und Vertragsschluss

Unsere Angebote sind freibleibend und unverbindlich unter dem Vorbehalt des Zwischenverkaufs. Druckfehler, Irrtümer sowie gestalterische und technische Änderungen vorbehalten. Annahmeerklärungen und sämtliche Bestellungen bedürfen zur Rechtswirksamkeit unserer Bestätigung in Textform. Das Gleiche gilt für Ergänzungen, Abänderungen und Nebenabreden.

§ 3 Preise

Die Preise sind freibleibend und gelten ab Lager Bodenwerdereinschl. Verpackung. Berechnet werden die am Tage der Lieferung gültigen Preise. Für Aufträge unter € 50,- berechnen wir eine Bearbeitungsgebühr von € 9,00. Ab einem Auftragsnettowert von € 250,- erfolgt die Lieferung frei Haus/Grenze. Unter der Frei Haus Grenze werden die tatsächlich anfallenden Kosten für Fracht berechnet, die Paketpauschale liegt bei € 10,00. Unsere Rechnungen sind zahlbar innerhalb 30 Tagen nach Wareneingang rein netto. Bei Zahlung innerhalb 8 Tagen gewähren wir 2% Skonto. Wir behalten uns das Recht vor Preise zu erhöhen, wenn nach Abschluss des Vertrags Kostenerhöhungen, insbesondere aufgrund von Material- oder Einkaufspreissteigerungen, eintreten. Alle außerhalb von Deutschland entstehenden Steuern, Gebühren oder sonstige Abgaben gehen zu Lasten des Käufers. Ordnungsgemäß bestellte, gelieferte und mangelfreie Ware wird grundsätzlich nicht zurückgenommen. Im Ausnahmefall, der unserer ausdrücklichen Zustimmung bedarf, wird die Ware in einwandfreien, verkaufsfähigen Zustand und in Originalverpackung mit einem pauschalen Abzug von mind. 20% Wiedereinlagerungsgebühr gutgeschrieben, ausgenommen sind Artikel mit MHD, Aktions- und Saisonartikel. Entstandene Rücknahmekosten werden berechnet.

§ 4 Liefer- und Leistungszeit

1. Die von uns genannten Termine und Fristen sind unverbindlich, sofern nicht ausdrücklich in Textform etwas anderes vereinbart wurde.
2. Liefer- und Leistungsverzögerungen aufgrund höherer Gewalt und aufgrund von Ereignissen, die uns die Lieferung wesentlich erschweren oder unmöglich machen, haben wir auch bei verbindlich vereinbarten Fristen und Terminen nicht zu vertreten. Sie berechnen uns, die Lieferung bzw. Leistung um die Dauer der Behinderung zuzüglich einer angemessenen Anlaufzeit hinauszuschieben oder wegen des noch nicht erfüllten Teils ganz oder teilweise vom Vertrag zurückzutreten.
3. Rückstände unter € 50,- gelangen mit der nächsten Bestellung zum Versand.

§ 5 Gefahrenübergang

Die Gefahr geht auf den Käufer über, sobald die Sendung an die den Transport ausführende Person übergeben worden ist oder zwecks Verwendung unser Lager verlassen hat. Falls der Versand ohne Verschulden unmöglich wird, geht die Gefahr mit der Meldung der Versandbereitschaft auf den Käufer über.

§ 6 Eigentumsvorbehalt

1. Wir behalten uns das Eigentum an der gelieferten Ware bis zur vollständigen Bezahlung des Kaufpreises vor. Der Käufer verwahrt unser Eigentum unentgeltlich. Ware, an der uns das Eigentum zusteht, wird im Folgenden als Vorbehaltsware bezeichnet.
2. Der Käufer ist berechtigt, die Vorbehaltsware im ordnungsgemäßen Geschäftsverkehr zu veräußern, solange er nicht im Verzug ist, Verpfändungen oder Sicherungsübereignungen sind unzulässig. Die aus dem Weiterverkauf oder einem sonstigen Rechtsgrund (Versicherung, unerlaubte Handlung) bezüglich der Vorbehaltsware entstehenden Forderungen tritt der Käufer bereits jetzt sicherungshalber in vollem Umfang an uns ab. Wir ermächtigen ihn widerruflich, die an uns abgetretenen Forderungen für unsere Rechnung im eigenen Namen einzuziehen. Auf unsere Aufforderung hin wird der Käufer die Abtretung offenlegen und uns die erforderlichen Auskünfte und Unterlagen geben.
3. Bei Zugriffen Dritter auf die Vorbehaltsware wird der Käufer auf unser Eigentum hinweisen und uns unverzüglich benachrichtigen. Kosten und Schäden trägt der Käufer.
4. Bei vertragswidrigem Verhalten des Käufers - insbesondere Zahlungsverzug - sind wir berechtigt, die Vorbehaltsware auf Kosten des Käufers zurückzunehmen oder gegebenenfalls Abtretung der Herausgabeansprüche des Käufers gegen Dritte zu verlangen. In der Zurücknahme sowie in der Pfändung der Vorbehaltsware durch uns liegt - soweit nicht das Auszahlungsgesetz Anwendung findet - kein Rücktritt vom Vertrag.
5. Der Lieferer wird die ihm zustehenden Sicherungen insoweit freigeben, als ihr realisierbarer Wert die sichernden Forderungen, soweit diese noch nicht beglichen sind, um mehr als 20 % übersteigt.

§ 7 Zahlung

1. Wir sind berechtigt, trotz anders lautender Bestimmungen des Käufers Zahlungen zunächst auf dessen ältere Schulden anzurechnen. Sind bereits Kosten und Zinsen entstanden, so sind wir berechtigt, die Zahlung zunächst auf die Kosten, dann auf die Zinsen und zuletzt auf die Hauptleistung anzurechnen.
2. Eine Zahlung gilt erst dann als erfolgt, wenn wir über den Betrag verfügen können. Im Falle von Schecks gilt die Zahlung erst als erfolgt, wenn der Scheck eingelöst wird.
3. Gerät der Käufer in Verzug, so sind wir berechtigt, von dem betreffenden Zeitpunkt ab Zinsen in der Höhe des von den Geschäftsbanken berechneten Zinssatzes für offene Kontokorrentkredite, mindestens jedoch in Höhe von 5% über dem jeweiligen Diskontsatz der Deutschen Bundesbank, zuzüglich der gesetzlichen Umsatzsteuer, zu berechnen.
4. Wenn der Käufer seinen Zahlungsverpflichtungen nicht nachkommt, insbesondere einen Scheck nicht einlöst oder seine Zahlungen einstellt, oder wenn uns andere Umstände bekannt werden, die die Kreditwürdigkeit des Käufers in Frage stellen, so sind wir berechtigt, die gesamte Restschuld fällig zu stellen, auch wenn wir Schecks angenommen haben. Wir sind in diesem Falle außerdem berechtigt, Vorauszahlungen oder Sicherheitsleistung zu verlangen.
5. Der Käufer ist zur Aufrechnung, Zurückbehaltung oder Minderung, auch wenn Mängelrügen oder Gegenansprüche geltend gemacht werden, nur berechtigt, wenn wir ausdrücklich in Textform zugesagt haben oder wenn die Gegenansprüche rechtskräftig festgestellt worden sind.

§ 8 Gewährleistung und Haftungsbeschränkung

Nach Erhalt sind die Waren unverzüglich auf Richtigkeit, Vollständigkeit und Unversehrtheit zu überprüfen und Mängel innerhalb von 2 Tagen in Textform anzuzeigen. Voraussetzung ist, dass die Ware ordnungsgemäß quitiert wurde. Entstehen durch Unterlassen dieser Anzeige weitere Mängel oder Schäden, ist Gewährleistung ausgeschlossen. Transportschäden sind auf dem

ALLGEMEINE GESCHÄFTSBEDINGUNGEN

Stand 02/2022

Frachtbrief zu bescheinigen. Wir haften nach den gesetzlichen Bestimmungen, sofern Schadensersatzansprüche geltend gemacht werden, die auf Vorsatz oder grober Fahrlässigkeit einschließlich von Vorsatz oder grober Fahrlässigkeit unserer Vertreter oder Erfüllungshelfern beruhen. Soweit uns keine vorsätzliche Vertragsverletzung angelastet wird, ist die Schadensersatzhaftung auf den vorhersehbaren, typischerweise eintretenden Schaden begrenzt. Im Fall der Verletzung einer Pflicht, deren Erfüllung die ordnungsgemäße Durchführung des Vertrags überhaupt erst ermöglicht und auf deren Einhaltung der Kunde regelmäßig vertrauen darf (wesentliche Vertragspflicht), haften wir nach den gesetzlichen Bestimmungen. In diesem Fall wird die Schadensersatzhaftung auf den vorhersehbaren, typischerweise eintretenden Schaden begrenzt. Die Haftung wegen schuldhafter Verletzung des Lebens, des Körpers oder der Gesundheit ist davon unberührt. Dies gilt auch für die zwingende Haftung nach dem Produkthaftungsgesetz. Die Verjährungsfrist für Gewährleistungsansprüche des Kunden beträgt 1 Jahr. Die Gewährleistungsfrist beginnt mit dem Versand der Ware an den Kunden. Die vorstehende Verkürzung der Verjährungsfristen gilt nicht für Schadensersatzansprüche des Kunden aufgrund einer Verletzung wesentlicher Vertragspflichten.

§ 9 Reklamationen

Im Falle einer berechtigten Reklamation behalten wir uns vor, die Mängel abzustellen oder gegen Zurücknahme der Ware kostenlosen Ersatz zu liefern. Reklamationsware ist uns frachtfrei zuzusenden. Warengutschriften, bei denen wir generell 20% WEG berechnen, sind nicht rückzahlbar und müssen durch Bestellungen ausgeglichen werden. Alle anderen Ansprüche, auch Folgeschäden, werden nicht anerkannt. Die Gewährleistung erlischt, wenn Einbau- und Behandlungsvorschriften nicht befolgt werden oder der Artikel durch Einbau von Teilen fremder Herkunft verändert wird. Bei Handelsware treten wir im Reklamationsfall unsere Ansprüche gegen den Hersteller direkt an den Kunden ab.

§ 10 Anwendbares Recht, Gerichtsstand, Teilnichtigkeit

1. Für diese Geschäftsbedingungen und die gesamten Rechtsbeziehungen zwischen uns und dem Käufer gilt das Recht der Bundesrepublik Deutschland.
2. Soweit gesetzlich zulässig, ist Hameln ausschließlicher Gerichtsstand ohne Rücksicht auf den Wert des Streitgegenstandes für alle sich aus dem Vertragsverhältnis unmittelbar oder mittelbar ergebenden Streitigkeiten.
3. Sollte eine Bestimmung in diesen Geschäftsbedingungen oder eine Bestimmung im Rahmen sonstiger Vereinbarungen unwirksam sein oder werden, so wird hiervon die Wirksamkeit aller sonstigen Bestimmungen oder Vereinbarungen nicht berührt.

Stand: 03/2024

Abbildungen können geringfügig vom Produkt abweichen. Änderungen, die dem technischen Fortschritt dienen, vorbehalten. Dekoration nicht enthalten.

Für Druckfehler und Abweichungen der Ware von den Abbildungen wird keine Haftung übernommen. Die Angaben wurden nach bestem Wissen und Gewissen erfasst und zusammengestellt. Eine Haftung daraus kann nicht hergeleitet werden.

Vervielfältigung, Speicherung, Nachdruck oder die Mitbenutzung unseres Kataloges (in Print- und Webmedien) ist ohne unsere Zustimmung unzulässig.

Quellenangabe Bilder: HP-Autozubehör / fotolia.com

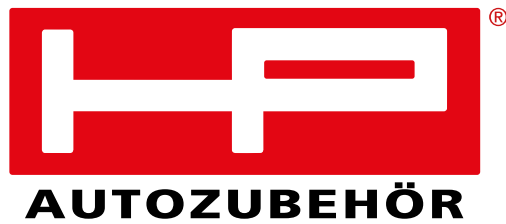

Hans Pfefferkorn Vertriebsgesellschaft mbH
HP Autozubehör

Hamelner Str. 53
D-37619 Bodenwerder
Tel +49 5533-97050

www.hp-autozubehoer.de



